

**CATALOG**  
**DE PRODUSE**  

---

**2022 - 2023**

[www.nettfront.ro](http://www.nettfront.ro)

**NETT FRONT**  

---

**PRODUCĂTOR UȘI MOBILIER**

# CUPRINS

## INTRODUCERE

Stimați clienți, bun venit în lumea produselor Nett Front!

Dacă visați la un mobilier nou fie pentru bucătărie, dormitor, living sau orice altă încăpere a locuinței, informațiile din noul nostru catalog vă vor ajuta să descoperiți și să alegeți cel mai potrivit stil pentru spațiul pe care doriți să-l mobilați. Cu ajutorul numeroaselor informații de actualitate veți putea crea un habitat unde să vă simțiți bine și care va oglindi perfect personalitatea dumneavoastră.

Compania noastră pune mare accent pe dezvoltarea continuă a produselor, îmbunătățirea calității, ridicarea nivelului de deservire a clientului și aplicarea celor mai noi trenduri apărute la nivel mondial. Pentru asigurarea acestor factori pe plan tehnic, investim în modernizarea tehnologiilor folosite la realizarea fronturilor, dar investim și în ceea ce înseamnă designul și estetica ușilor de mobilier.

Cu o experiență de peste cincisprezece ani în domeniu, putem afirma că piața din România este foarte deschisă la noutățile care apar în țările vest europene, preluându-le rapid și formându-le după nevoile locale.

Noua ediție 2022-2023 a catalogului vă pune la dispoziție o mare varietate de combinații între stiluri și tendințele actuale, care vă vor orienta spre mobilierul mult visat.

Mulțumim că alegeți produsele noastre!  
Echipa Nett Front

## GAMA VOPSITĂ

**SUPER MAT, ULTRA MAT, HIGH GLOSS**

### G18, G22

NETT COLORS (disponibil în finisaje ultra mat, high gloss) \_\_\_\_\_ 6-19

NETT BOND (disponibil în finisaje super mat, ultra mat, high gloss) \_\_\_\_\_ 20-25

**CULORI DISPONIBILE** \_\_\_\_\_ 26-27

## GAMA ÎNFOLIATĂ

**ULTRA MAT PERLAT, ULTRA MAT, MAT, HIGH GLOSS 3D**

### G18

FREZĂRI PE CANT \_\_\_\_\_ 30-31

FREZĂRI CU MÂNER \_\_\_\_\_ 32-35

FREZĂRI ÎNALTE (adâncimea canalului de frezare este între 2-5 mm) \_\_\_\_\_ 36-51

FREZĂRI MEDII (adâncimea canalului de frezare este între 5-9 mm) \_\_\_\_\_ 52-61

FREZĂRI ADÂNCI (adâncimea canalului de frezare este între 9-12 mm) \_\_\_\_\_ 62-83

### G22

FREZARE CU MÂNER \_\_\_\_\_ 84-85

FREZĂRI ÎNALTE (adâncimea canalului de frezare este 6 mm) \_\_\_\_\_ 86-101

**DECORURI DISPONIBILE** \_\_\_\_\_ 102-103

## ELEMENTE COMPLEMENTARE

104-113

**ÎNFOLIAT** ULTRA MAT PERLAT, ULTRA MAT, MAT, HIGH GLOSS 3D

**VOPSIT** SUPER MAT, ULTRA MAT, HIGH GLOSS (exclusiv R2, R3, R6, R12, S)

## NETT TOP 7

**VOPSIT** ULTRA MAT (exclusiv în NETT COLORS) \_\_\_\_\_ 114

## NETT DECORAFT 7

**VOPSIT** ULTRA MAT (exclusiv în NETT COLORS) \_\_\_\_\_ 115

## INDEX

116-137

# GAMA VOPSITĂ

## NETT COLORS

### G18, G22

NETT COLORS (disponibil în finisaje ultra mat, high gloss) ..... 6-19

## NETT BOND

### G18, G22

NETT BOND (disponibil în finisaje super mat, ultra mat, high gloss) ..... 20-25

## DECORURI VOPSITE

CULORI DISPONIBILE ..... 26-27

### FREZĂRI DISPONIBILE CU FINISAJ VOPSIT SUPER MAT / ULTRA MAT:

FREZĂRI PE CANT - G18 **cant R2** **cant R3** **cant R6** **cant R12** **cant S** **cant P**  
**cant T** **cant D** **cant L**

FREZARE CU MÂNER - G18 **A38/R3**

FREZĂRI ÎNALTE - G18 **A40/T** **A41/T** **A42/T** **A43/T** **A50/SR3** **A58/R6** **A120/R3**  
**A140/L** **A143/L** **A144/L**

FREZĂRI MEDII - G18 **A1/P** **A3/P** **A11/P** **A29/S** **A31/P** **A32/P** **A44/R3** **A45/R3**

FREZĂRI ADÂNCI - G18 **A62/P** **A63/P** **A70/P** **A72/P** **A73/P** **A74/P** **A75/P**  
**A77/P** **A78/P** **A79/P** **A129/D** **A130/D** **A131/D**  
**A132/D** **uși pentru dormitor**

FREZĂRI ÎNALTE - G22 **A150/R3** **A151/R3** **A157/R6** **A159/R6** **A160/P** **A161/P**  
**A170/T** **A178/T** **A179/T** **A180/T**

### FREZĂRI DISPONIBILE CU FINISAJ VOPSIT HIGH GLOSS:

FREZĂRI PE CANT - G18 **cant R2** **cant R3** **cant R6** **cant R12** **cant S**

FREZARE CU MÂNER - G18 **A38/R3**



Model: A74/P

Detalii tehnice	Înălțime (H)	Lățime (L)
Frezare ușă	270-2500 mm	270-1200 mm
Frezare sertar	120-269 mm	270-1200 mm
Frezare jolly	270-2500 mm	140-269 mm
Decupat	296-2500 mm	296-1200 mm
Finisaje disponibile	ÎNFOLIAT MAT, ULTRA MAT, ULTRA MAT PERLAT, HG 3D VOPSIT ULTRA MAT, SUPER MAT (exclusiv NETT BOND)	

ELEMENTE COMPLEMENTARE

Cornișă	CLASIC 1, CLASIC 2, RUSTIC
Lezenă	RUSTIC
Lezenă ornamentală	RUSTIC / Cant P
Elemente de închidere	RUSTIC / Cant P

FINISAJ VOPSIT - culoare uni  
finisaj - ultra mat  
G18 - frezare înaltă

CATEGORIA DE PREȚ 5

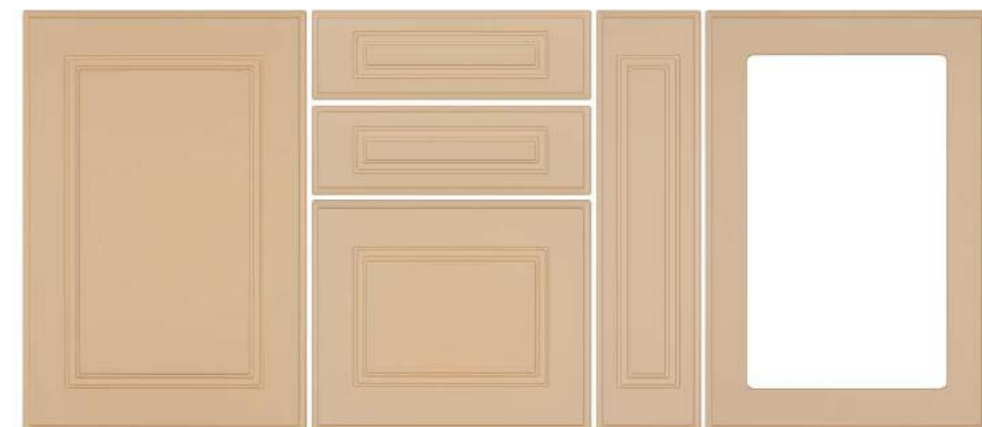

NETT 2200 BEJ CLASIC A144/L

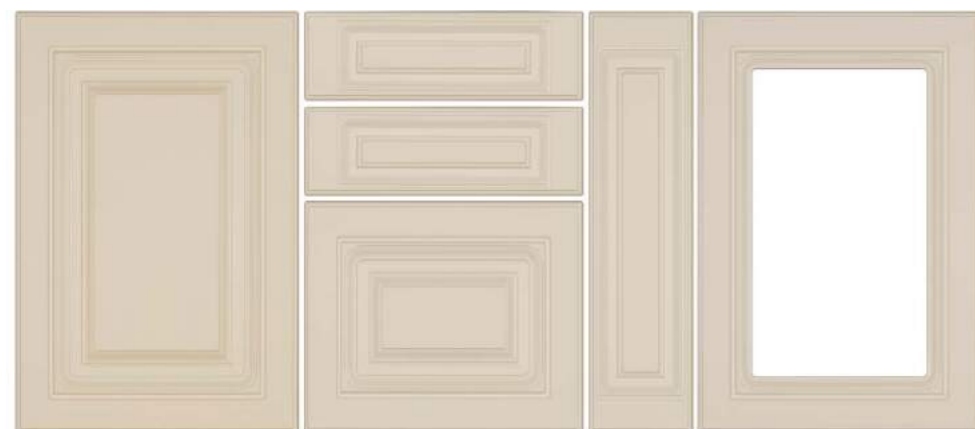

A74/P NETT 1300 MAGNOLIA

FINISAJ VOPSIT - culoare uni  
finisaj - ultra mat  
G18 - frezare adâncă

CATEGORIA DE PREȚ 5



FINISAJ VOPSIT - culoare uni  
finisaj - ultra mat  
G18 - frezare adâncă

CATEGORIA DE PREȚ 5

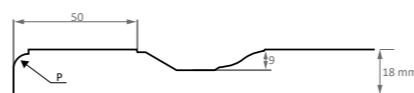

NETT 3300 ROZ CHAMPAGNE A62/P

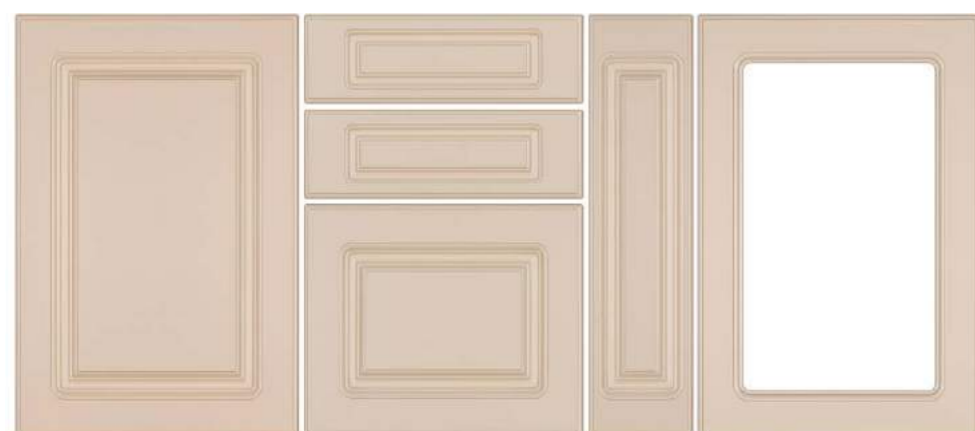

A32/P NETT 1301 ALB PUDRĂ

FINISAJ VOPSIT - culoare uni  
finisaj - ultra mat  
G18 - frezare adâncă

CATEGORIA DE PREȚ 5



FINISAJ VOPSIT - culoare uni  
finisaj - ultra mat  
G18 - frezare înaltă

CATEGORIA DE PREȚ 5

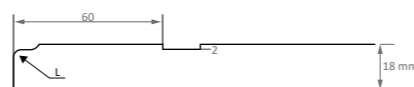

NETT 1700 MELLOW YELLOW A140/L



Modele: A3/P

Detalii tehnice	Înălțime (H)	Lățime (L)
Frezare ușă	247-2500 mm	230-1200 mm
Frezare sertar	120-246 mm	270-1200 mm
Frezare jolly	270-2500 mm	140-229 mm
Decupat	296-2500 mm	296-1200 mm
Decupat cu despărțitor	590 / 718 / 896	397 / 447 / 497 / 597
Observație!	Fețele de uși decupate cu despărțitor pot fi comandate numai la dimensiunile indicate în tabel, exceptând modelul A62/P!	
Finisaje disponibile	ÎNFOLIAT MAT, ULTRA MAT, ULTRA MAT PERLAT, HG 3D VOPSIT ULTRA MAT, SUPER MAT (exclusiv NETT BOND)	

ELEMENTE COMPLEMENTARE

Cornișă	CLASIC 1, CLASIC 2, RUSTIC
Lezenă	RUSTIC
Lezenă ornamentală	RUSTIC / Cant P
Elemente de închidere	RUSTIC / Cant P

FINISAJ VOPSIT - culoare uni  
finisaj - ultra mat  
G18 - frezare adâncă  
**CATEGORIA DE PREȚ 5**

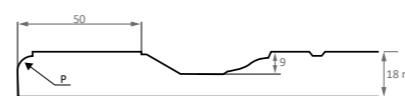

NETT 7201 BEJ CHINEZESC A77/P

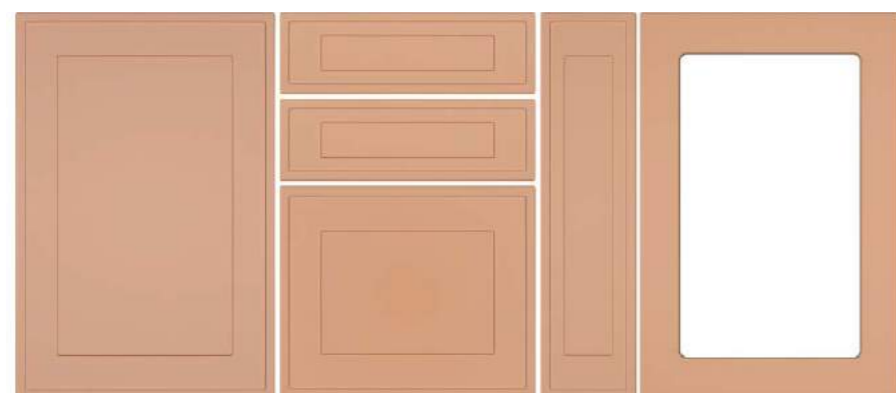

A120/R3 NETT 1701 CANTALOUPE

FINISAJ VOPSIT - culoare uni  
finisaj - ultra mat  
G18 - frezare înaltă  
**CATEGORIA DE PREȚ 5**

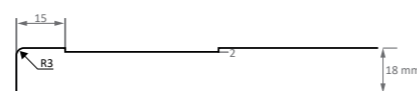

FINISAJ VOPSIT - culoare uni  
finisaj - ultra mat  
G18 - frezare adâncă  
**CATEGORIA DE PREȚ 5**



NETT 4500 GRI OLIVE A79/P



A3/P NETT 7200 BEJ PRĂFUIT

FINISAJ VOPSIT - culoare uni  
finisaj - ultra mat  
G18 - frezare medie  
**CATEGORIA DE PREȚ 5**

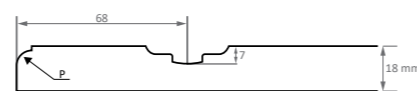

FINISAJ VOPSIT - culoare uni  
finisaj - ultra mat  
G18 - frezare adâncă  
**CATEGORIA DE PREȚ 5**

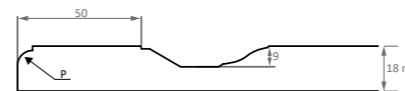

NETT 7202 BEJ MOUSSE A63/P

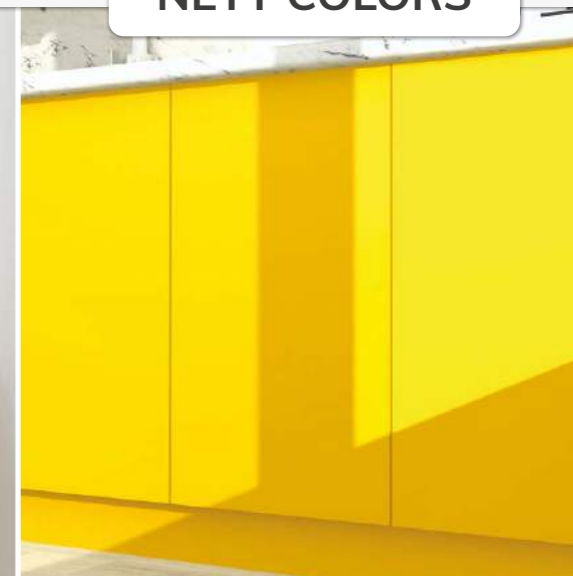

Model: A70/P

Detalii tehnice	Înălțime (H)	Lățime (L)
Frezare ușă	270-2500 mm	270-1200 mm
Frezare sertar	120-269 mm	270-1200 mm
Frezare jolly	270-2500 mm	140-269 mm
Decupat	296-2500 mm	296-1200 mm
Finisaje disponibile	ÎNFOLIAT MAT, ULTRA MAT, ULTRA MAT PERLAT, HG 3D VOPSIT ULTRA MAT, SUPER MAT (exclusiv NETT BOND)	

ELEMENTE COMPLEMENTARE

Cornișă	CLASIC 1, CLASIC 2, RUSTIC
Lezenă	RUSTIC
Lezenă ornamentală	RUSTIC / Cant P
Elemente de închidere	RUSTIC / Cant P

FINISAJ VOPSIT - culoare uni  
finisaj - high gloss  
G18 - frezare pe cant

CATEGORIA DE PREȚ 2

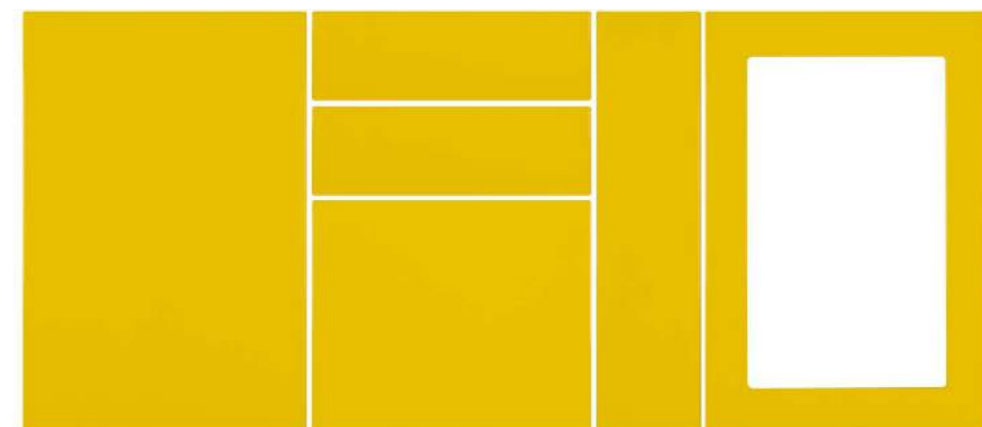

NETT 1800 GALBEN DE LĂMÂIE CANT R2

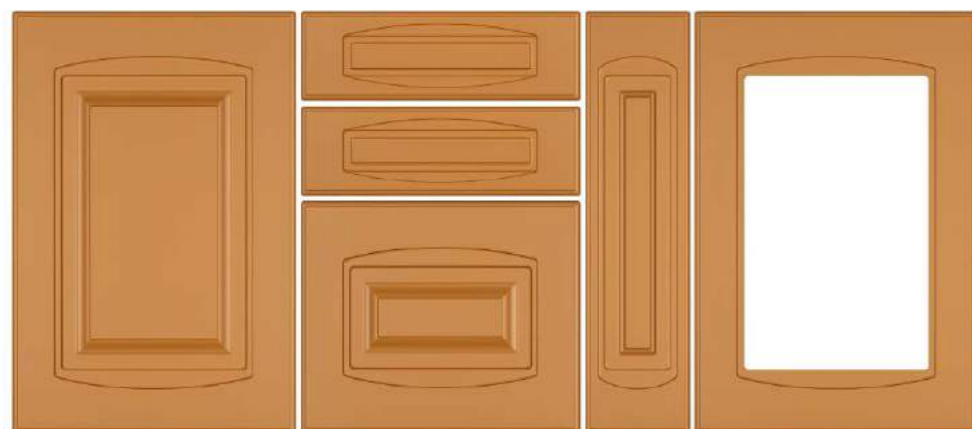

A70/P NETT 7800 BEJ SAHARA

FINISAJ VOPSIT - culoare uni  
finisaj - ultra mat  
G18 - frezare adâncă

CATEGORIA DE PREȚ 5

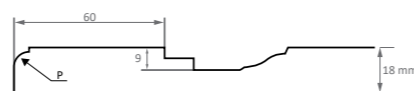

FINISAJ VOPSIT - culoare uni  
finisaj - ultra mat  
G18 - frezare înaltă

CATEGORIA DE PREȚ 5

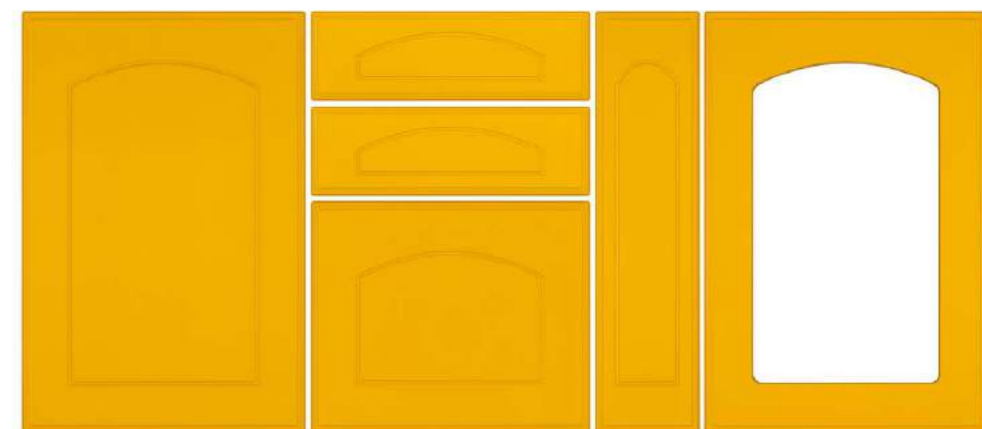

NETT 1801 MUȘTAR A42/T



A129/D NETT 8502 GRI TAUPE

FINISAJ VOPSIT - culoare uni  
finisaj - ultra mat  
G18 - frezare adâncă

CATEGORIA DE PREȚ 5

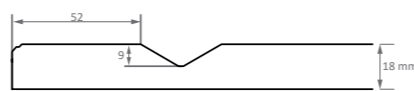

FINISAJ VOPSIT - culoare uni  
finisaj - ultra mat  
G18 - frezare înaltă

CATEGORIA DE PREȚ 5

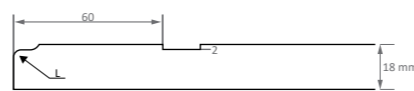

NETT 2800 PORTOCALIU A140/L



Model: CANT R2

Detalii tehnice	Înălțime (H)	Lățime (L)
Frezare ușă	120-2500 mm	120-1200 mm
Frezare sertar	120-2500 mm	120-1200 mm
Frezare jolly	120-2500 mm	120-1200 mm
Decupat	296-2500 mm	296-1200 mm
Finisaje disponibile	VOPSIT ULTRA MAT, SUPER MAT (exclusiv NETT BOND), HIGH GLOSS	

ELEMENTE COMPLEMENTARE

Cornișă	MODERN
Lezenă	MODERN
Lezenă ornamentală	Cant R2
Elemente de închidere	Cant R2

Model: A143/L

Detalii tehnice	Înălțime (H)	Lățime (L)
Frezare ușă	247-2500 mm	230-1200 mm
Frezare sertar	120-246 mm	270-1200 mm
Frezare jolly	270-2500 mm	140-229 mm
Decupat	296-2500 mm	296-1200 mm
Finisaje disponibile	ÎNFOLIAT MAT, ULTRA MAT, ULTRA MAT PERLAT, HG 3D VOPSIT ULTRA MAT, SUPER MAT (exclusiv NETT BOND)	

ELEMENTE COMPLEMENTARE

Cornișă	CLASIC 1, CLASIC 2, RUSTIC
Lezenă	RUSTIC
Lezenă ornamentală	Cant L
Elemente de închidere	Cant L

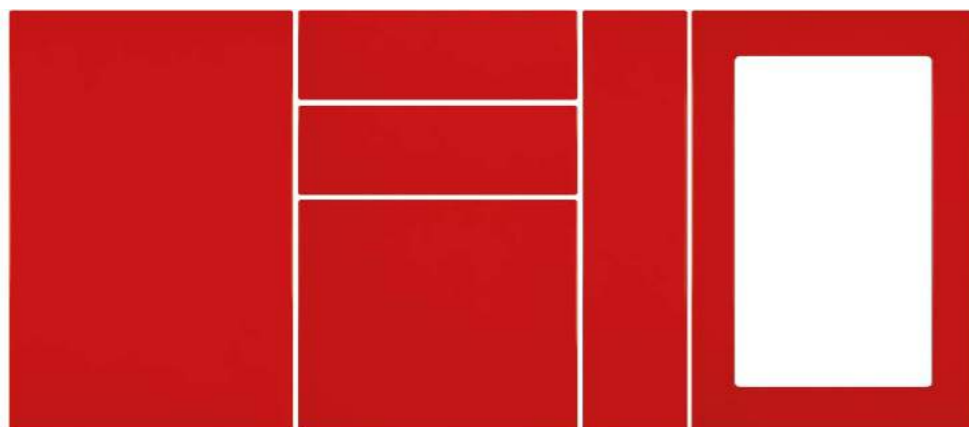

FINISAJ VOPSIT - culoare uni  
finisaj - high gloss  
G18 - frezare pe cant

CATEGORIA DE PREȚ 2



CANT R2 NETT 3800 ROȘU INTENS

FINISAJ VOPSIT - culoare uni  
finisaj - ultra mat  
G18 - frezare înaltă

CATEGORIA DE PREȚ 5

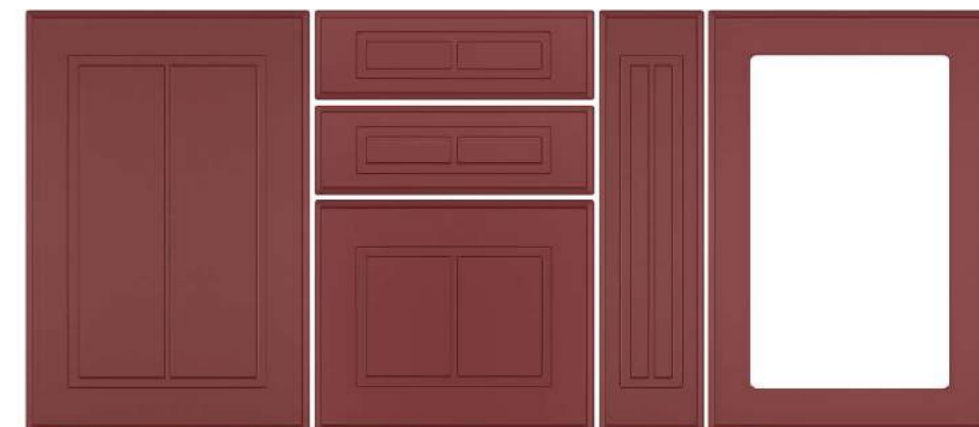
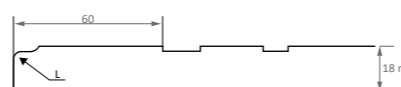

NETT 3700 CASSIS A143/L

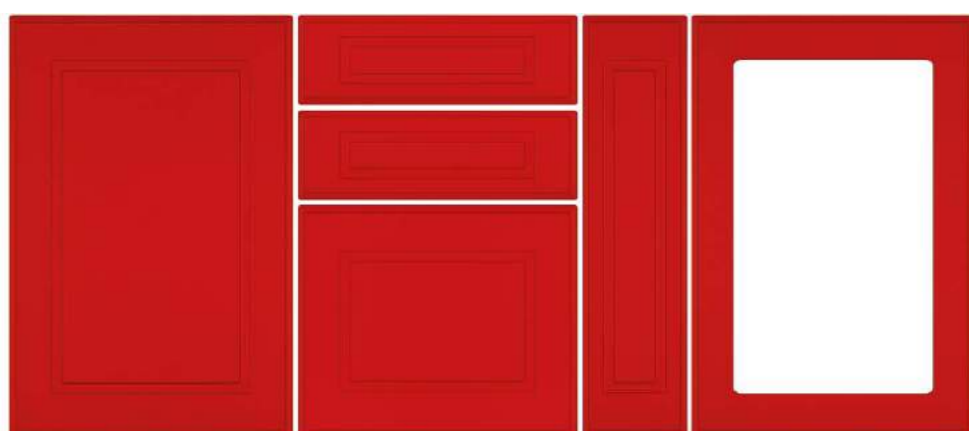

FINISAJ VOPSIT - culoare uni  
finisaj - ultra mat  
G18 - frezare înaltă

CATEGORIA DE PREȚ 5

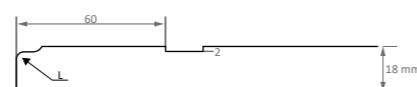

A140/L NETT 3800 ROȘU INTENS

FINISAJ VOPSIT - culoare uni  
finisaj - ultra mat  
G18 - frezare adâncă

CATEGORIA DE PREȚ 5

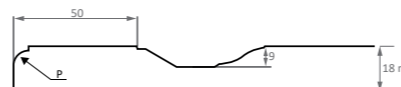

NETT 3900 ROȘU ROUGE A62/P



Model: A143/L

Detalii tehnice	Înălțime (H)	Lățime (L)
Frezare ușă	247-2500 mm	230-1200 mm
Frezare sertar	120-246 mm	270-1200 mm
Frezare jolly	270-2500 mm	140-229 mm
Decupat	296-2500 mm	296-1200 mm
Finisaje disponibile	ÎNFOLIAT MAT, ULTRA MAT, ULTRA MAT PERLAT, HG 3D VOPSIT ULTRA MAT, SUPER MAT (exclusiv NETT BOND)	

ELEMENTE COMPLEMENTARE

Cornișă	CLASIC 1, CLASIC 2, RUSTIC
Lezenă	RUSTIC
Lezenă ornamentală	Cant L
Elemente de închidere	Cant L

FINISAJ VOPSIT - culoare uni  
finisaj - ultra mat  
G18 - frezare adâncă

CATEGORIA DE PREȚ 5

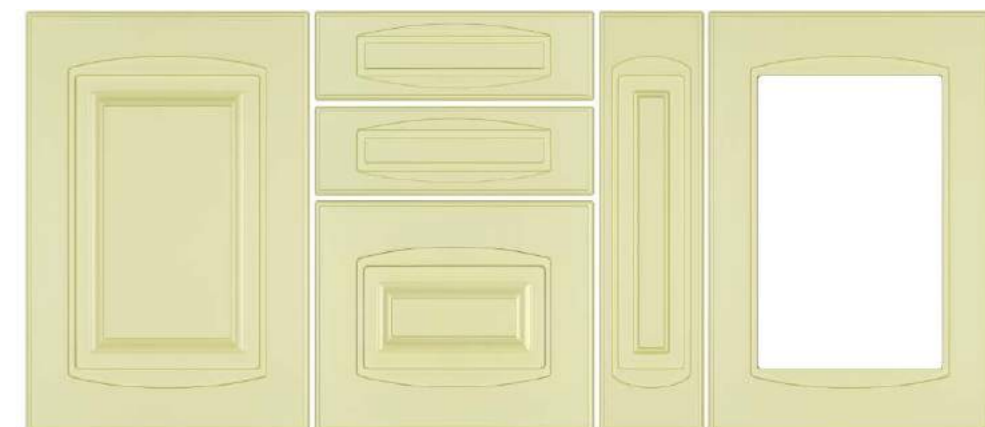
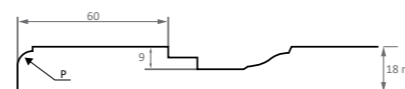

NETT 4700 VERDE FISTIC A70/P

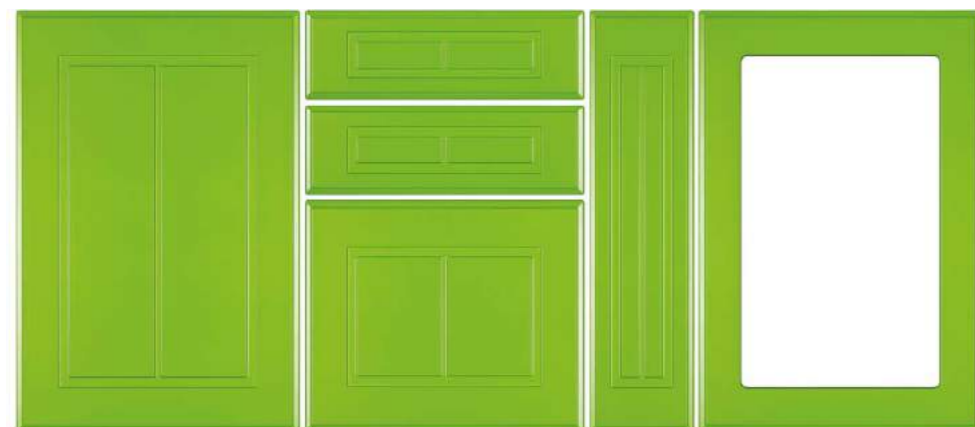

A143/L NETT 4801 VERDE VIVID

FINISAJ VOPSIT - culoare uni  
finisaj - ultra mat  
G18 - frezare înaltă

CATEGORIA DE PREȚ 5

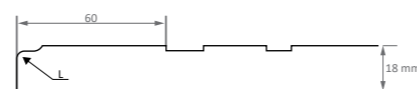

FINISAJ VOPSIT - culoare uni  
finisaj - ultra mat  
G18 - frezare înaltă

CATEGORIA DE PREȚ 5

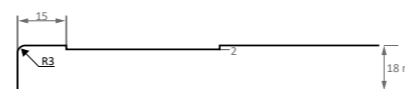

NETT 1702 GALBEN PRIMULA A120/R3



A79/P NETT 4900 VERDE SMARALD

FINISAJ VOPSIT - culoare uni  
finisaj - ultra mat  
G18 - frezare adâncă

CATEGORIA DE PREȚ 5



FINISAJ VOPSIT - culoare uni  
finisaj - ultra mat  
G18 - frezare înaltă

CATEGORIA DE PREȚ 5

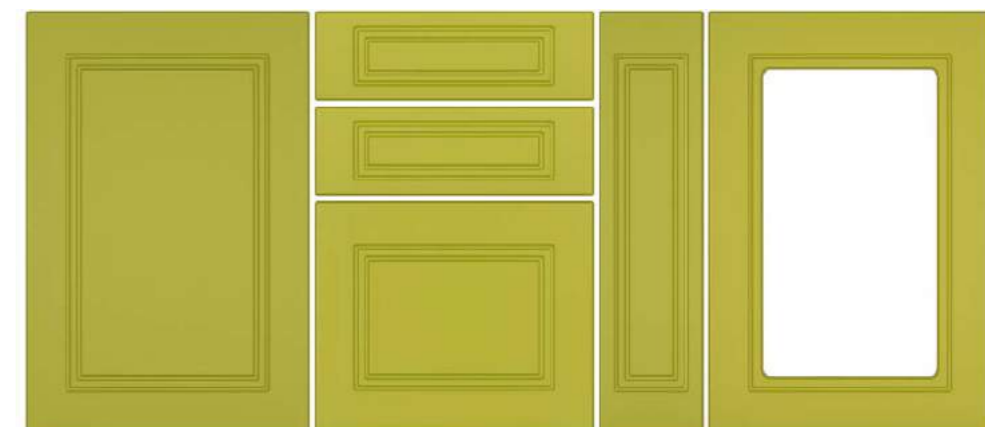
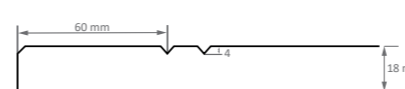

NETT 4800 GRAPEFRUIT A40/T



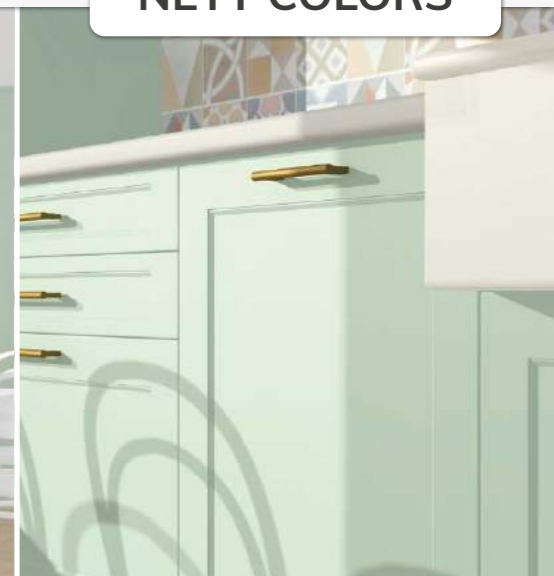

Model: A143/L

Detalii tehnice	Înălțime (H)	Lățime (L)
Frezare ușă	247-2500 mm	230-1200 mm
Frezare sertar	120-246 mm	270-1200 mm
Frezare jolly	270-2500 mm	140-229 mm
Decupat	296-2500 mm	296-1200 mm
Finisaje disponibile	ÎNFOLIAT MAT, ULTRA MAT, ULTRA MAT PERLAT, HG 3D VOPSIT ULTRA MAT, SUPER MAT (exclusiv NETT BOND)	

ELEMENTE COMPLEMENTARE

Cornișă	CLASIC 1, CLASIC 2, RUSTIC
Lezenă	RUSTIC
Lezenă ornamentală	Cant L
Elemente de închidere	Cant L

Model: A150/R3

Detalii tehnice	Înălțime (H)	Lățime (L)
Frezare ușă	247-2500 mm	230-1200 mm
Frezare sertar	120-246 mm	270-1200 mm
Frezare jolly	270-2500 mm	140-229 mm
Decupat	296-2500 mm	296-1200 mm
Finisaje disponibile	ÎNFOLIAT MAT, ULTRA MAT, ULTRA MAT PERLAT, HG 3D VOPSIT ULTRA MAT, SUPER MAT (exclusiv NETT BOND)	

ELEMENTE COMPLEMENTARE

Cornișă	CLASIC 1, CLASIC 2, RUSTIC
Lezenă	RUSTIC
Lezenă ornamentală	Cant R3
Elemente de închidere	Cant R3

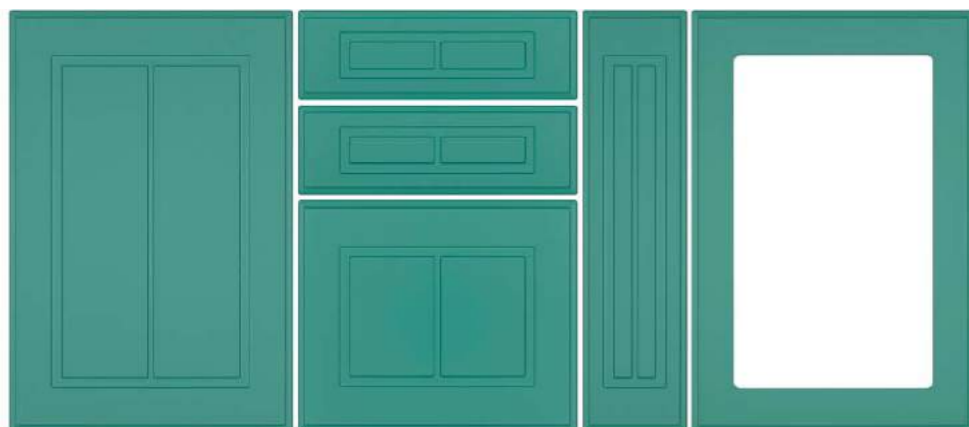

FINISAJ VOPSIT - culoare uni  
finisaj - ultra mat  
G18 - frezare înaltă  
**CATEGORIA DE PREȚ 5**

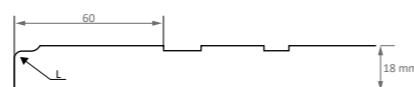

A143/L NETT 4802 VERDE ACVATIC

FINISAJ VOPSIT - culoare uni  
finisaj - ultra mat  
G18 - frezare adâncă  
**CATEGORIA DE PREȚ 5**

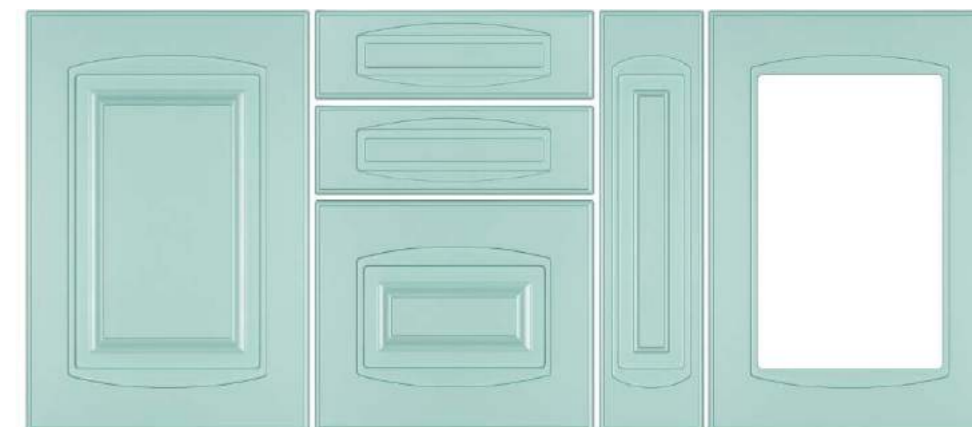
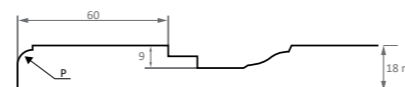

NETT 5700 TURCOAZ LAGUNĂ A70/P

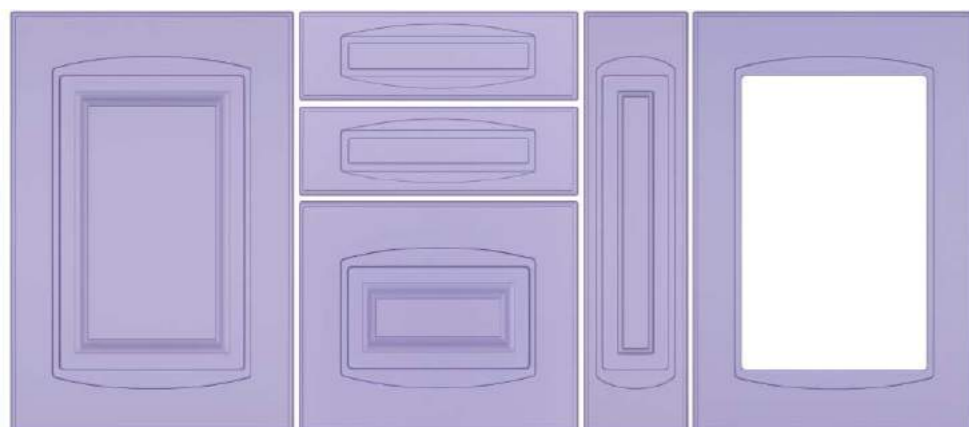

FINISAJ VOPSIT - culoare uni  
finisaj - ultra mat  
G18 - frezare adâncă  
**CATEGORIA DE PREȚ 5**

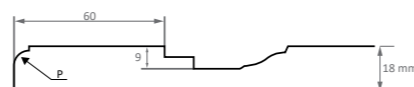

A70/P NETT 6800 LILIAC

FINISAJ VOPSIT - culoare uni  
finisaj - ultra mat  
G22 - frezare înaltă  
**CATEGORIA DE PREȚ 6**

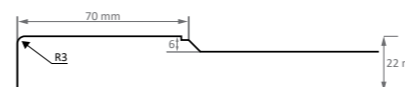

NETT 4701 NEO MINT A151/R3



Model: A132/D

Detalii tehnice	Înălțime (H)	Lățime (L)
Frezare ușă	247-2500 mm	230-1200 mm
Frezare sertar	120-246 mm	270-1200 mm
Frezare jolly	270-2500 mm	140-229 mm
Decupat	296-2500 mm	296-1200 mm
Finisaje disponibile	ÎNFOLIAT MAT, ULTRA MAT, ULTRA MAT PERLAT, HG 3D VOPSIT ULTRA MAT, SUPER MAT (exclusiv NETT BOND)	

ELEMENTE COMPLEMENTARE

Cornișă	CLASIC 1, CLASIC 2, RUSTIC
Lezenă	RUSTIC
Lezenă ornamentală	Cant D
Elemente de închidere	Cant D

FINISAJ VOPSIT - culoare uni  
 finisaj - ultra mat  
 G18 - frezare adâncă  
**CATEGORIA DE PREȚ 5**

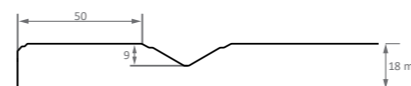

NETT 5900 ALBASTRU REGAL A130/D



FINISAJ VOPSIT - culoare uni  
 finisaj - ultra mat  
 G18 - frezare adâncă  
**CATEGORIA DE PREȚ 5**

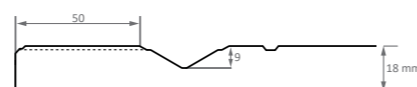

A132/D NETT 5701 CELEST

FINISAJ VOPSIT - culoare uni  
 finisaj - ultra mat  
 G18 - frezare adâncă  
**CATEGORIA DE PREȚ 5**



NETT 5901 ALBASTRU OXFORD A78/P

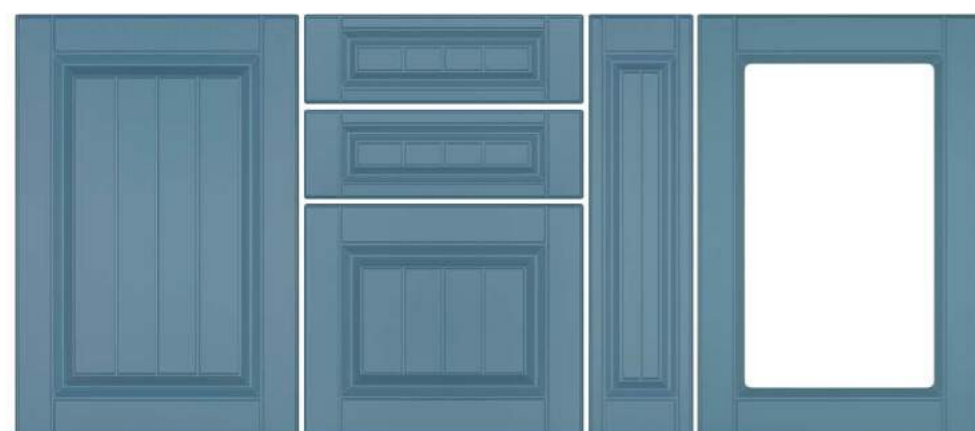

FINISAJ VOPSIT - culoare uni  
 finisaj - ultra mat  
 G18 - frezare adâncă  
**CATEGORIA DE PREȚ 5**

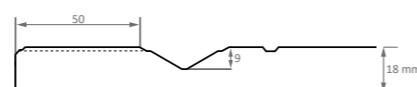

A132/D NETT 5702 PURIST BLUE

FINISAJ VOPSIT - culoare uni  
 finisaj - ultra mat  
 G18 - frezare adâncă  
**CATEGORIA DE PREȚ 5**

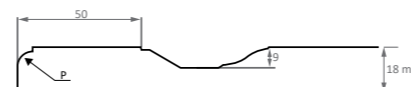

NETT 9900 NEGRU A62/P

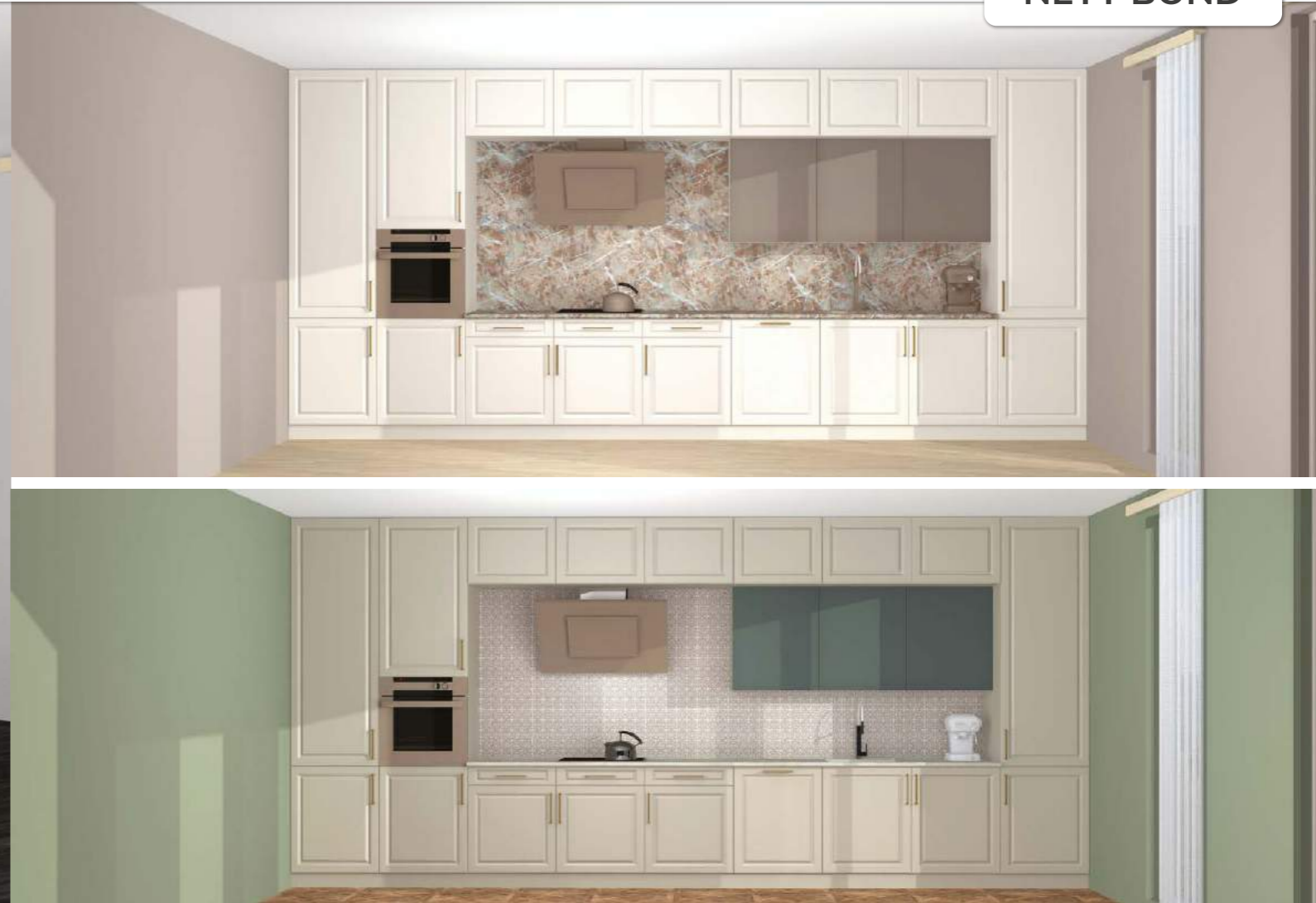

**Model: A130/D**

Detalii tehnice	Înălțime (H)	Lățime (L)
Frezare ușă	247-2500 mm	230-1200 mm
Frezare sertar	120-246 mm	270-1200 mm
Frezare jolly	270-2500 mm	140-229 mm
Decupat	296-2500 mm	296-1200 mm
Observație!	Modelul decupat cu despărțitor poate fi executat și cu 6 sau 8 ochiuri, la un preț special.	
Finisaje disponibile	ÎNFOLIAT MAT, ULTRA MAT, ULTRA MAT PERLAT, HG 3D VOPSIT ULTRA MAT, SUPER MAT (exclusiv NETT BOND)	

**Decupat cu despărțitor**

Nr. ochiuri	Înălțime (H)	Lățime (L)
4 ochiuri	500-2500 mm	397-600 mm
6 ochiuri	700-2500 mm	397-600 mm
8 ochiuri	900-2500 mm	397-600 mm

FINISAJ VOPSIT - culoare uni  
 finisaj - super mat  
 G18 - frezare adâncă  
**CATEGORIA DE PREȚ 5**

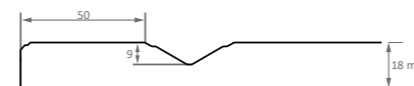

NETT 0200 BEJ CREM A130/D

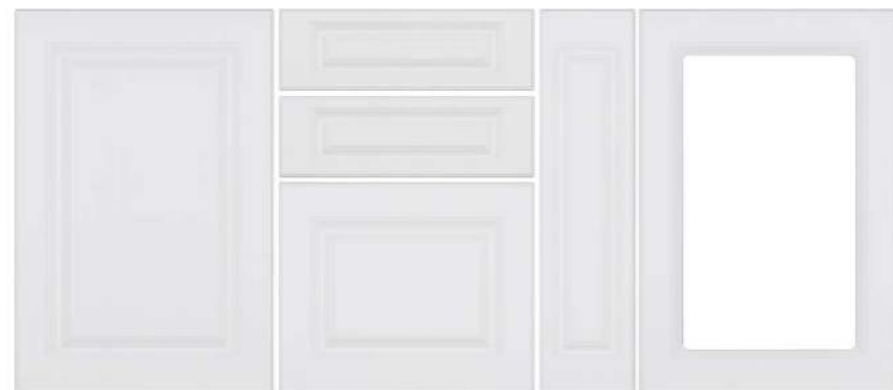

A130/D NETT 0100 ALB ALPIN

FINISAJ VOPSIT - culoare uni  
 finisaj - super mat  
 G18 - frezare adâncă  
**CATEGORIA DE PREȚ 5**

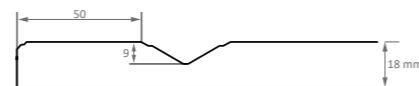

FINISAJ VOPSIT - culoare uni  
 finisaj - super mat  
 G18 - frezare adâncă  
**CATEGORIA DE PREȚ 5**

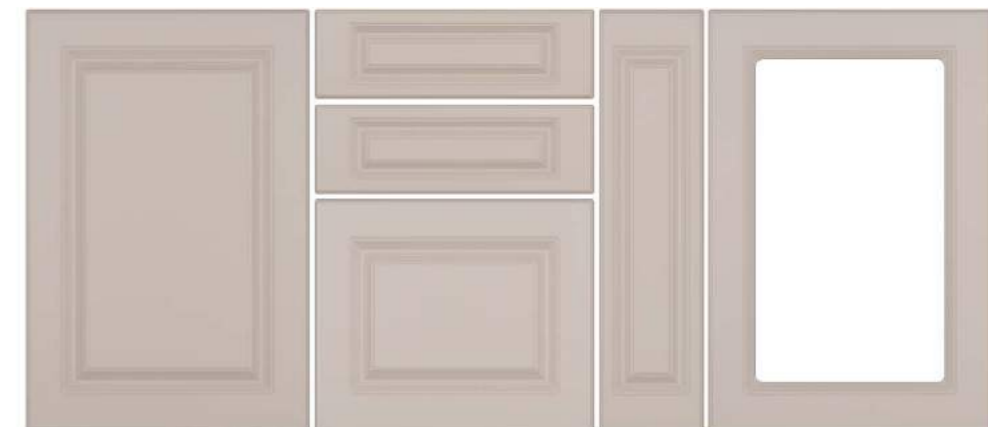
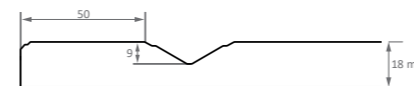

NETT 8500 GRI KASHMIR A130/D



Model: A130/D

Detalii tehnice	Înălțime (H)	Lățime (L)
Frezare ușă	247-2500 mm	230-1200 mm
Frezare sertar	120-246 mm	270-1200 mm
Frezare jolly	270-2500 mm	140-229 mm
Decupat	296-2500 mm	296-1200 mm
Observație!	Modelul decupat cu despărțitor poate fi executat și cu 6 sau 8 ochiuri, la un preț special.	
Finisaje disponibile	ÎNFOLIAT MAT, ULTRA MAT, ULTRA MAT PERLAT, HG 3D VOPSIT ULTRA MAT, SUPER MAT (exclusiv NETT BOND)	

Decupat cu despărțitor

Nr. ochiuri	Înălțime (H)	Lățime (L)
4 ochiuri	500-2500 mm	397-600 mm
6 ochiuri	700-2500 mm	397-600 mm
8 ochiuri	900-2500 mm	397-600 mm

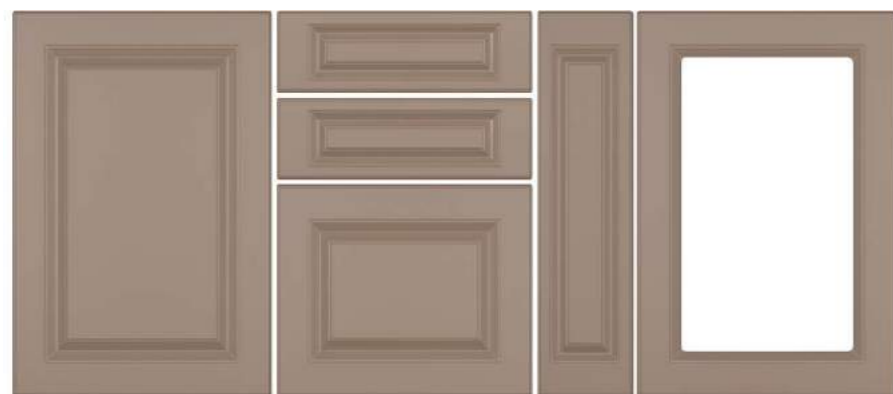

A130/D NETT 8501 GRI PIATRĂ

FINISAJ VOPSIT - culoare uni  
finisaj - super mat  
G18 - frezare adâncă  
CATEGORIA DE PREȚ 5

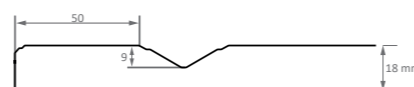

FINISAJ VOPSIT - culoare uni  
finisaj - super mat  
G18 - frezare adâncă  
CATEGORIA DE PREȚ 5

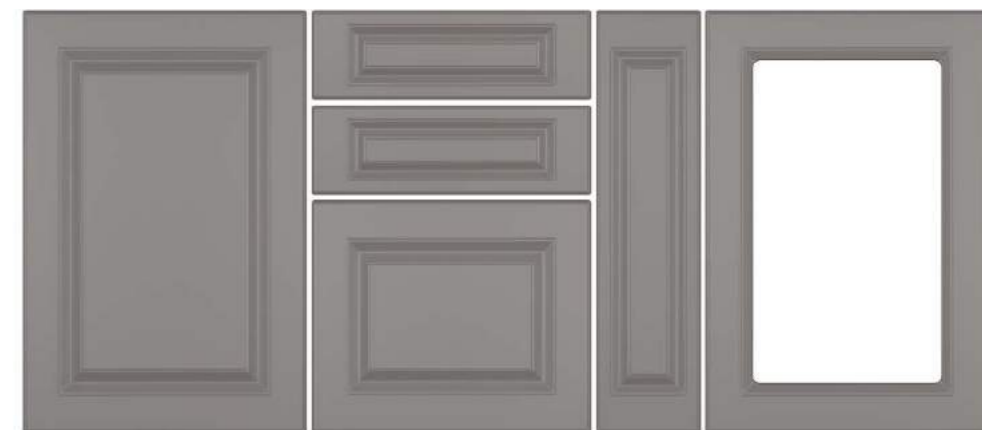
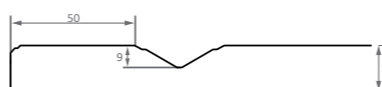

NETT 8401 GRI PRAF A130/D



A130/D NETT 8400 GRI DESCHIS

FINISAJ VOPSIT - culoare uni  
finisaj - super mat  
G18 - frezare adâncă  
CATEGORIA DE PREȚ 5

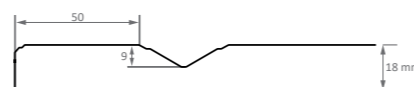

FINISAJ VOPSIT - culoare uni  
finisaj - super mat  
G18 - frezare adâncă  
CATEGORIA DE PREȚ 5

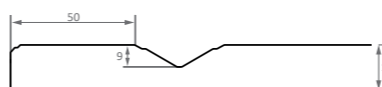

NETT 8402 NEGRU GRAFIT A130/D



## Model: CANT R2

Detalii tehnice	Înălțime (H)	Lățime (L)
Frezare ușă	120-2500 mm	120-1200 mm
Frezare sertar	120-2500 mm	120-1200 mm
Frezare jolly	120-2500 mm	120-1200 mm
Decupat	296-2500 mm	296-1200 mm

Finisaje disponibile VOPSIT ULTRA MAT, SUPER MAT (exclusiv NETT BOND), HIGH GLOSS

## ELEMENTE COMPLEMENTARE

Cornișă	MODERN
Lezenă	MODERN
Lezenă ornamentală	Cant R2
Elemente de închidere	Cant R2

## Model: A38/R3\*

Detalii tehnice	Înălțime (H)	Lățime (L)
Frezare ușă	120-2500 mm	230-1200 mm
Frezare sertar	120-2500 mm	230-1200 mm
Frezare jolly	270-2500 mm	140-229 mm
Decupat	-	-

Finisaje disponibile VOPSIT \*ULTRA MAT, SUPER MAT, HIGH GLOSS (toate finisajele disponibile doar în Nett 0100 Alb Alpin)

## ELEMENTE COMPLEMENTARE

Cornișă	-
Lezenă	-
Lezenă ornamentală	Cant R3
Elemente de închidere	Cant R3

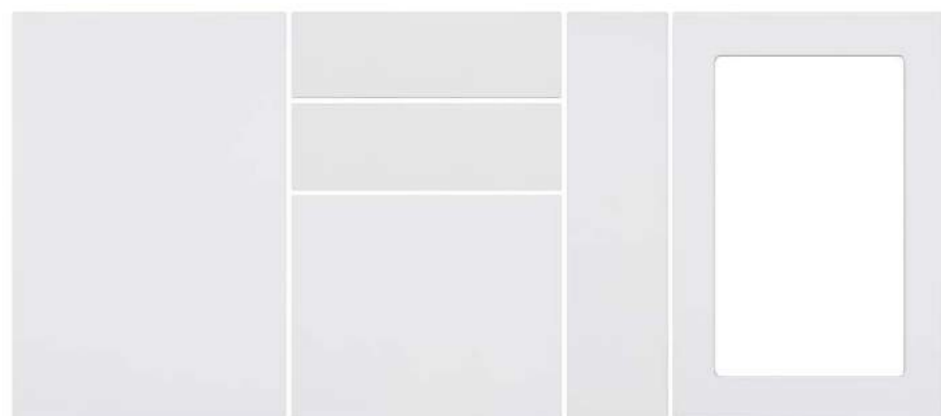

FINISAJ VOPSIT - culoare uni  
finisaj - high gloss  
G18 - frezare pe cant  
**CATEGORIA DE PREȚ 1**



FINISAJ VOPSIT - culoare uni  
finisaj - high gloss  
G18 - frezare cu mâner  
**CATEGORIA DE PREȚ 3**

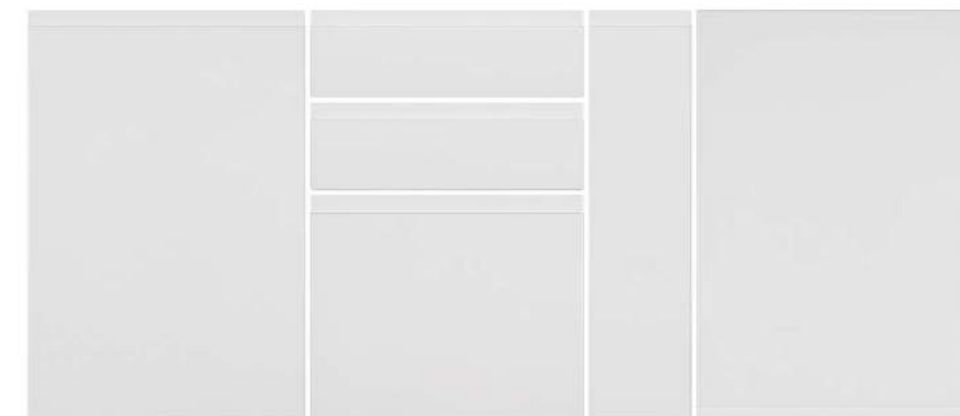
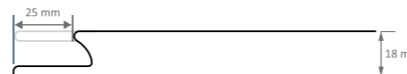

CANT R2 NETT 0100 ALB ALPIN

NETT 0100 ALB ALPIN A38/R3

## NETT BOND

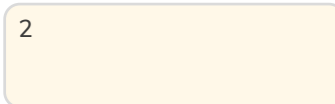
NETT 0100  
ALB ALPINNETT 0200  
BEJ CREMNETT 8500  
GRI KASHMIRNETT 8501  
GRI PIATRĂNETT 8400  
GRI DESCHISNETT 8401  
GRI PRAFNETT 8402  
NEGRU GRAFIT

Gama NETT BOND  
disponibil în  
următoarele finisaje:

**SUPER MAT**  
**ULTRA MAT**  
**HIGH GLOSS**

## NETT COLORS

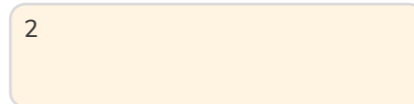
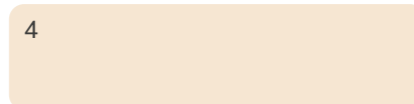
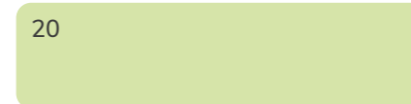
NETT 1300  
MAGNOLIANETT 1301  
ALB PUDRĂNETT 2200  
BEJ CLASICNETT 3300  
ROZ CHAMPAGNENETT 1700  
MELLOW YELLOWNETT 1701  
CANTALOUPENETT 7200  
BEJ PRĂFUITNETT 7201  
BEJ CHINEZESCNETT 4500  
GRI OLIVENETT 7202  
BEJ MOUSSENETT 7800  
BEJ SAHARANETT 8502  
GRI TAUPENETT 1800  
GALBEN DE LĂMÂIENETT 1801  
MUȘTARNETT 2800  
PORTOCALIUNETT 3800  
ROȘU INTENSNETT 3700  
CASSISNETT 3900  
ROȘU ROUGENETT 1702  
GALBEN PRIMULANETT 4700  
VERDE FISTICNETT 4800  
GRAPEFRUITNETT 4900  
VERDE SMARALDNETT 4801  
VERDE VIVIDNETT 5700  
TURCOAZ LAGUNĂNETT 4701  
NEO MINTNETT 4802  
VERDE ACVATICNETT 6800  
LILIAÇ

## NETT COLORS

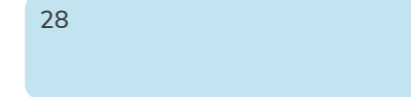
NETT 5701  
CELESTENETT 5702  
PURIST BLUENETT 5900  
ALBASTRU REGALNETT 5901  
ALBASTRU OXFORDNETT 9900  
NEGRU

Gama NETT COLORS  
disponibil în  
următoarele finisaje:

**ULTRA MAT**  
**HIGH GLOSS**

## RESTRICȚII

Următoarele frezări din  
catalog nu se pot vopsi:

G18 - frezări cu mâner:  
A34/R3, A35/R3, A36/S, A37/S

G18 - frezări adânci:  
A71/P și A76/P.

G22 - frezare cu mâner:  
A201/R3.

Următoarele frezări se  
pot vopsi doar cu finisaj  
High Gloss:

G18 - frezări pe cant:  
cant R2, cant R3, cant R6,  
cant R12, cant S

G18 - frezare cu mâner:  
A38/R3  
(doar culoarea NETT 0100 ALB ALPIN)

## OBSERVAȚII

Culorile NETT BOND, NETT  
COLORS valabile și pentru:

Gama G22  
(toată gama, cu excepția A201/R3)

NETT TOP 7, NETT DECORAFT 7  
(exclusiv Nett Colors)

# GAMA ÎNFOLIATĂ

## ULTRA MAT PERLAT, ULTRA MAT, MAT, HIGH GLOSS 3D

### G18

FREZĂRI PE CANT	30-31
FREZĂRI CU MÂNER	32-35
FREZĂRI ÎNALTE (adâncimea canalului de frezare este între 2-5 mm)	36-51
FREZĂRI MEDII (adâncimea canalului de frezare este între 5-9 mm)	52-61
FREZĂRI ADÂNCI (adâncimea canalului de frezare este între 9-12 mm)	62-83

### G22

FREZARE CU MÂNER	84-85
FREZĂRI ÎNALTE (adâncimea canalului de frezare este 6 mm)	86-101

## DECORURI ÎNFOLIATE

DECORURI DISPONIBILE	102-103
----------------------	---------

### FREZĂRI DISPONIBILE CU DECOR ÎNFOLIAT:

FREZĂRI PE CANT - G18	cant R3 cant R6 cant R12 cant S cant P cant T cant D cant L
FREZĂRI CU MÂNER - G18	A34/R3 A35/R3 A36/S A37/S
FREZĂRI ÎNALTE - G18	A40/T A41/T A42/T A43/T A50/SR3 A58/R6 A120/R3 A140/L A143/L A144/L
FREZĂRI MEDII - G18	A1/P A3/P A11/P A29/S A31/P A32/P A44/R3 A45/R3
FREZĂRI ADÂNCI - G18	A62/P A63/P A70/P A71/P A72/P A73/P A74/P A75/P A76/P A77/P A78/P A79/P A129/D A130/D A131/D A132/D uși pentru dormitor
FREZARE CU MÂNER - G22	A201/R3
FREZĂRI ÎNALTE - G22	A150/R3 A151/R3 A157/R6 A159/R6 A160/P A161/P A170/T A178/T A179/T A180/T

ELEMENTE COMPLEMENTARE

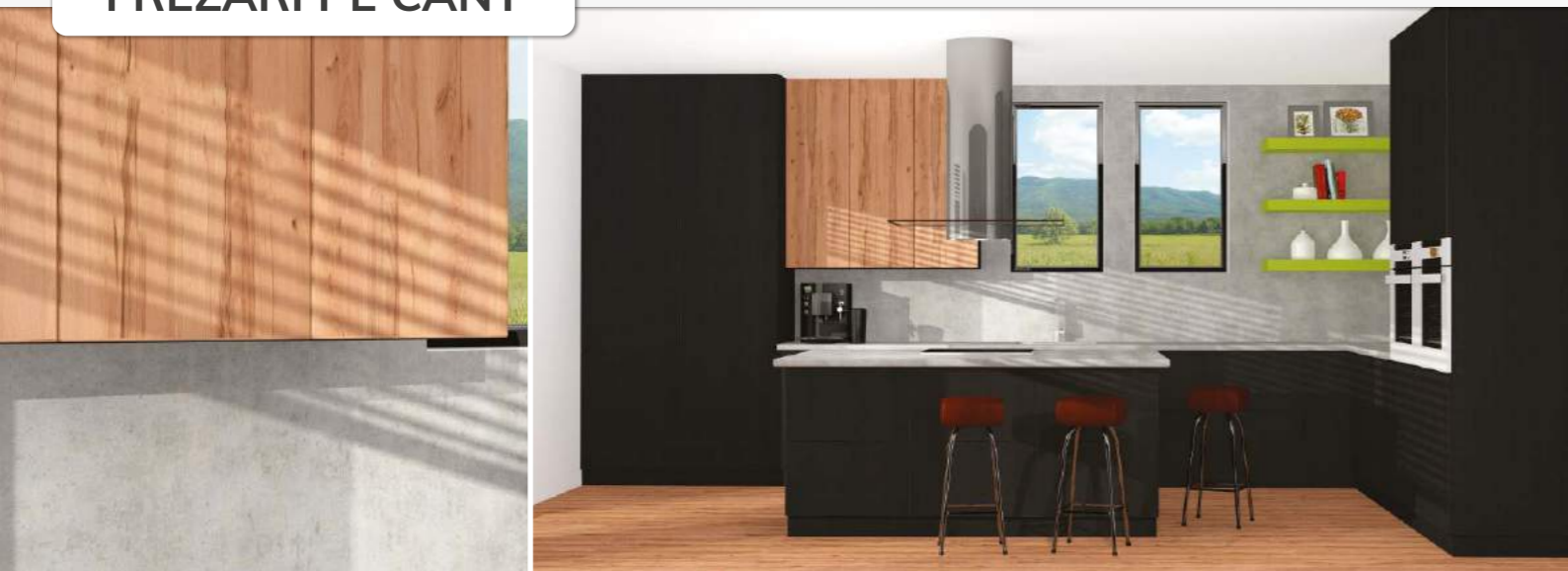

Modele: CANT R3, R6, R12, S, P, T, D, L

Detalii tehnice	Înălțime (H)	Lățime (L)
Frezare ușă	120-2500 mm	120-1200 mm
Frezare sertar	120-2500 mm	120-1200 mm
Frezare jolly	120-2500 mm	120-1200 mm
Decupat	296-2500 mm	296-1200 mm
Finisaje disponibile	ÎNFOLIAT MAT, ULTRA MAT, ULTRA MAT PERLAT, HG 3D VOPSIT ULTRA MAT, SUPER MAT (exclusiv NETT BOND), HIGH GLOSS	

ELEMENTE COMPLEMENTARE

Cornișă	MODERN
Lezenă	MODERN
Lezenă ornamentală	R3, R6, S, P, T, D, L
Elemente de închidere	R3, R6, S, P, T, D, L



CANT R3 FAG WALHALLA

DECOR ÎNFOLIAT  
mat - imitație de lemn  
CATEGORIA DE PREȚ 1.3



CANT R6 STEJAR WOTAN NATUR

DECOR ÎNFOLIAT  
mat - imitație de lemn  
CATEGORIA DE PREȚ 1.3



DECOR ÎNFOLIAT  
ultra mat - culoare uni  
CATEGORIA DE PREȚ 2

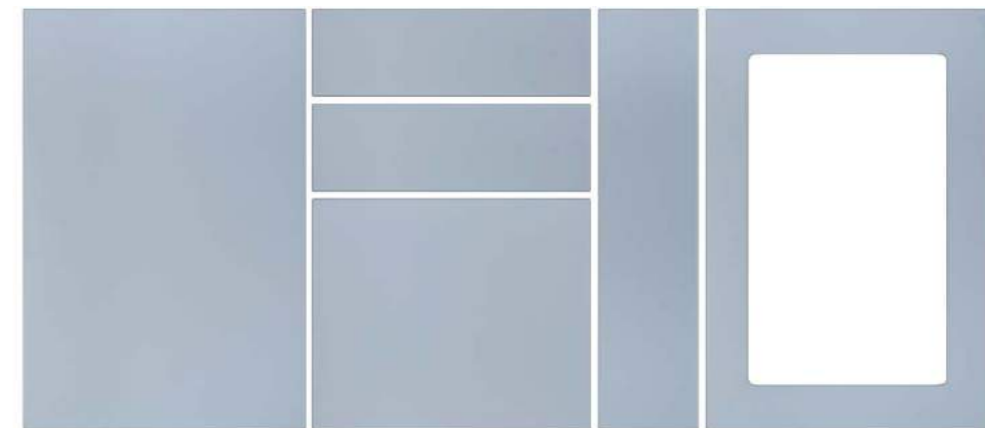

DENIM ULTRA MAT CANT R3

DECOR ÎNFOLIAT  
mat - imitație de textură  
CATEGORIA DE PREȚ 1.4



MARMURĂ ALBĂ ȘLEFUITĂ CANT L

DECOR ÎNFOLIAT  
mat - imitație de textură  
CATEGORIA DE PREȚ 1.4

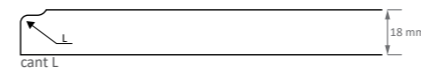

MARMURĂ CLASICĂ CANT L

DECOR ÎNFOLIAT  
mat - uni structo  
CATEGORIA DE PREȚ 1.2



GRAFIT FIBROS CANT R3



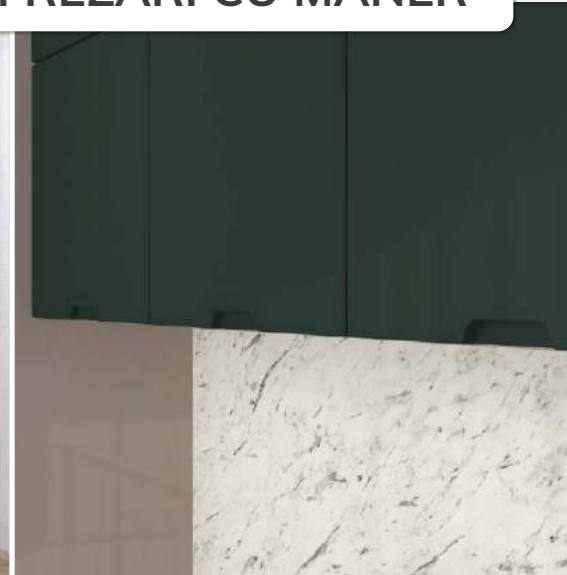

Model: A34/R3

Detalii tehnice	Înălțime (H)	Lățime (L)
Frezare ușă	120-2500 mm	230-1200 mm
Frezare sertar	120-2500 mm	230-1200 mm
Frezare jolly	270-2500 mm	140-229 mm
Decupat	-	-
Finisaje disponibile	ÎNFOLIAT MAT, ULTRA MAT, ULTRA MAT PERLAT, HG 3D	

ELEMENTE COMPLEMENTARE

Cornișă	MODERN
Lezenă	MODERN
Lezenă ornamentală	Cant R3
Elemente de închidere	Cant R3

Model: A35/R3

Detalii tehnice	Înălțime (H)	Lățime (L)
Frezare ușă	120-2500 mm	230-1200 mm
Frezare sertar	120-2500 mm	230-1200 mm
Frezare jolly	270-2500 mm	140-229 mm
Decupat	-	-
Finisaje disponibile	ÎNFOLIAT MAT, ULTRA MAT, ULTRA MAT PERLAT, HG 3D	

ELEMENTE COMPLEMENTARE

Cornișă	MODERN
Lezenă	MODERN
Lezenă ornamentală	Cant R3
Elemente de închidere	Cant R3



A34/R3 STEJAR NORDIC

DECOR ÎNFOLIAT  
mat - imitație de lemn  
CATEGORIA DE PREȚ 1.3

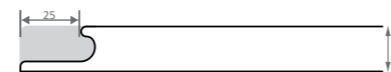

DECOR ÎNFOLIAT  
mat - uni structo  
CATEGORIA DE PREȚ 1.2

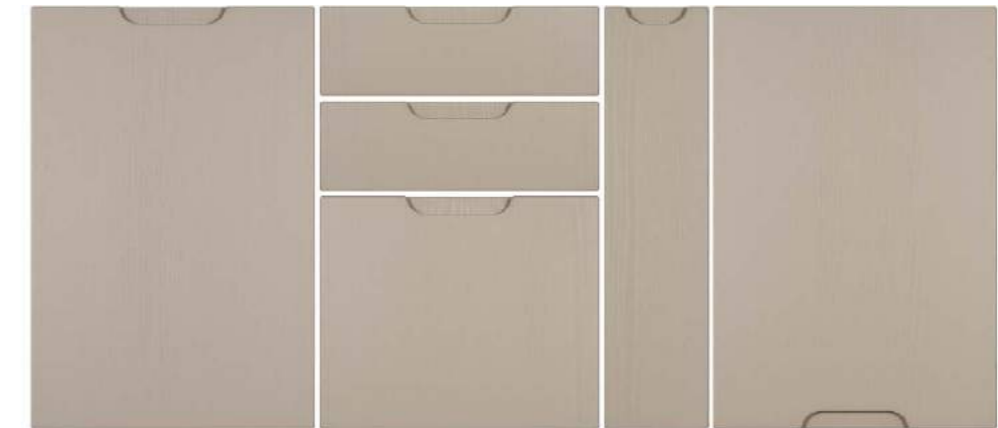
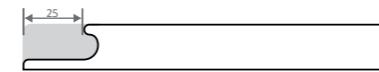

DAKAR FIBROS A35/R3



A34/R3 NEGRU STRUCTO

DECOR ÎNFOLIAT  
mat - uni structo  
CATEGORIA DE PREȚ 1.2

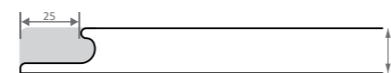

DECOR ÎNFOLIAT  
ultra mat perlat - culoare uni  
CATEGORIA DE PREȚ 2

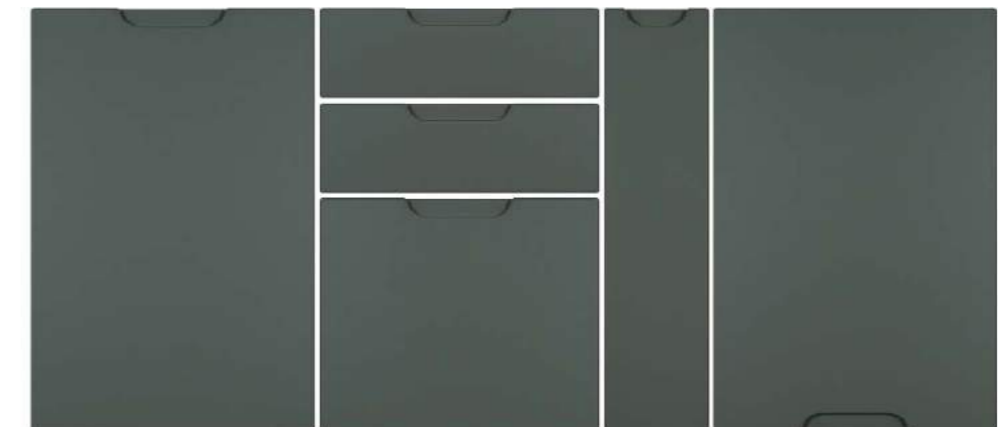
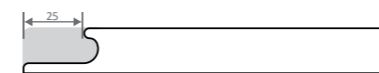

VERDE LABRADOR ULTRA MAT PERLAT A35/R3



Model: A36/S

Detalii tehnice	Înălțime (H)	Lățime (L)
Frezare ușă	120-2500 mm	230-1200 mm
Frezare sertar	120-2500 mm	230-1200 mm
Frezare jolly	270-2500 mm	140-229 mm
Decupat	-	-
Finisaje disponibile	ÎNFOLIAT MAT, ULTRA MAT, ULTRA MAT PERLAT, HG 3D	

ELEMENTE COMPLEMENTARE

Cornișă	MODERN
Lezenă	MODERN
Lezenă ornamentală	Cant S
Elemente de închidere	Cant S

Model: A37/S

Detalii tehnice	Înălțime (H)	Lățime (L)
Frezare ușă	120-2500 mm	230-1200 mm
Frezare sertar	120-2500 mm	230-1200 mm
Frezare jolly	270-2500 mm	140-229 mm
Decupat	-	-
Finisaje disponibile	ÎNFOLIAT MAT, ULTRA MAT, ULTRA MAT PERLAT, HG 3D	

ELEMENTE COMPLEMENTARE

Cornișă	MODERN
Lezenă	MODERN
Lezenă ornamentală	Cant S
Elemente de închidere	Cant S



DECOR ÎNFOLIAT  
mat - imitație de lemn  
CATEGORIA DE PREȚ 1.3

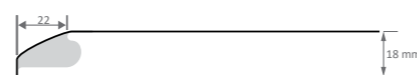

A36/S LARICE ALB

DECOR ÎNFOLIAT  
mat - culoare uni  
CATEGORIA DE PREȚ 1.1

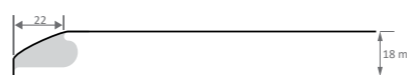

BEJ NISIP A37/S

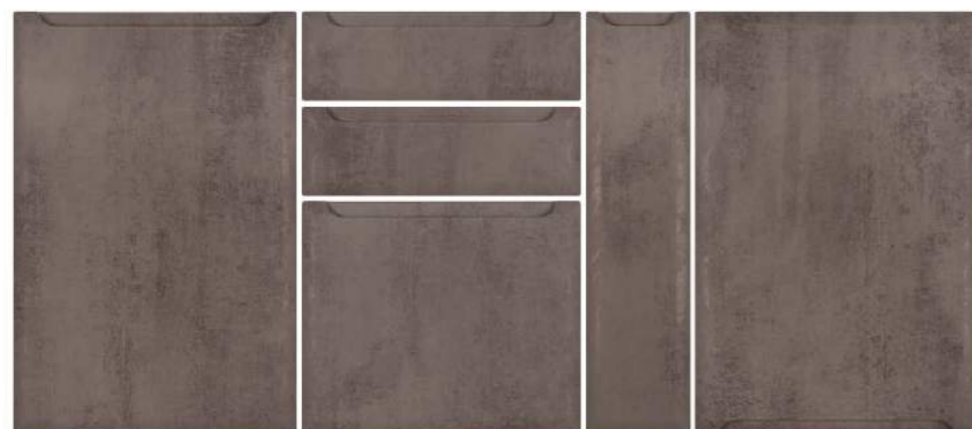

DECOR ÎNFOLIAT  
mat - imitație de textură  
CATEGORIA DE PREȚ 1.4

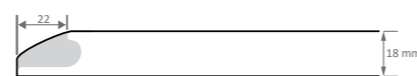

A36/S GRI CERAMIC ÎNCHIS

DECOR ÎNFOLIAT  
mat - imitație de textură  
CATEGORIA DE PREȚ 1.4

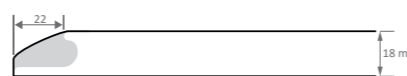

GRI CERAMIC DESCHIS A37/S



Model: A50/SR3

Detalii tehnice	Înălțime (H)	Lățime (L)
Frezare ușă	247-2500 mm	230-1200 mm
Frezare sertar	120-246 mm	270-1200 mm
Frezare jolly	270-2500 mm	140-229 mm
Decupat	296-2500 mm	296-1200 mm

Finisaje disponibile: ÎNFOLIAT MAT, ULTRA MAT, ULTRA MAT PERLAT, HG 3D VOPSIT ULTRA MAT, SUPER MAT (exclusiv NETT BOND)

ELEMENTE COMPLEMENTARE

Cornișă	MODERN
Lezenă	MODERN
Lezenă ornamentală	Cant S
Elemente de închidere	Cant S

DECOR ÎNFOLIAT  
mat - uni structo

CATEGORIA DE PREȚ 1.2

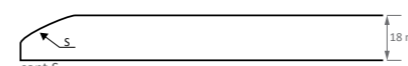

DAKAR FIBROS A50/SR3



A50/SR3 ARGINTIU MANGAN

DECOR ÎNFOLIAT  
mat - imitație de textură

CATEGORIA DE PREȚ 1.4

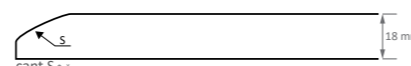

DECOR ÎNFOLIAT  
ultra mat - culoare uni

CATEGORIA DE PREȚ 2

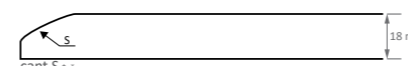

GRI ONIX ULTRA MAT A50/SR3



A50/SR3 PÂNZĂ CRETATĂ

DECOR ÎNFOLIAT  
mat - imitație de textură

CATEGORIA DE PREȚ 1.4

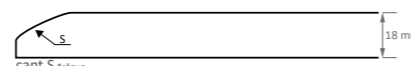

DECOR ÎNFOLIAT  
HIGH GLOSS 3D - culoare uni

CATEGORIA DE PREȚ 5

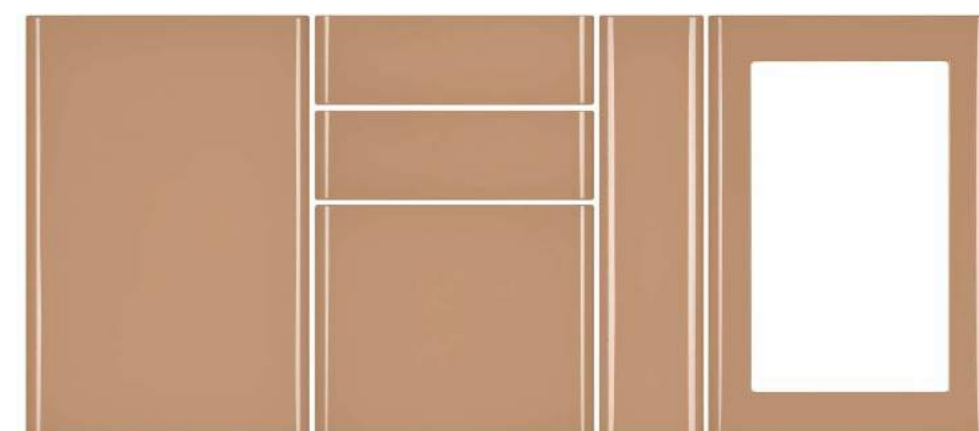
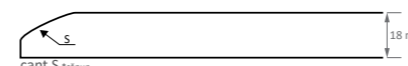

CAPPUCCINO HIGH GLOSS 3D A50/SR3



Model: A40/T

Detalii tehnice	Înălțime (H)	Lățime (L)
Frezare ușă	247-2500 mm	230-1200 mm
Frezare sertar	120-246 mm	270-1200 mm
Frezare jolly	270-2500 mm	140-229 mm
Decupat	296-2500 mm	296-1200 mm

Finisaje disponibile: ÎNFOLIAT MAT, ULTRA MAT, ULTRA MAT PERLAT, HG 3D VOPSIT ULTRA MAT, SUPER MAT (exclusiv NETT BOND)

ELEMENTE COMPLEMENTARE

Cornișă	CLASIC 1, CLASIC 2, MODERN
Lezenă	MODERN
Lezenă ornamentală	Cant T
Elemente de închidere	Cant T

DECOR ÎNFOLIAT  
mat - uni structo  
CATEGORIA DE PREȚ 1.2

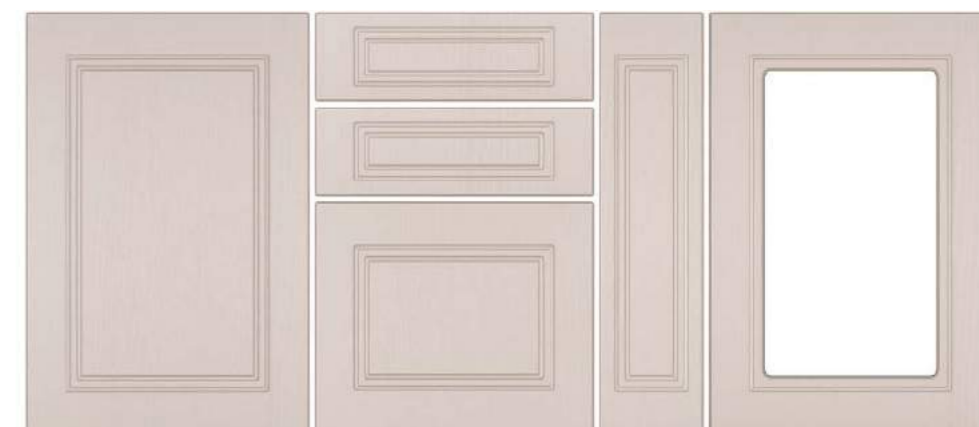

KASHMIR FIBROS A40/T



A40/T KASHMIR ULTRA MAT

DECOR ÎNFOLIAT  
ultra mat - culoare uni  
CATEGORIA DE PREȚ 2

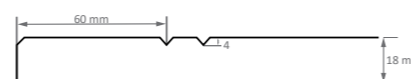

DECOR ÎNFOLIAT  
ultra mat perlat - culoare uni  
CATEGORIA DE PREȚ 2

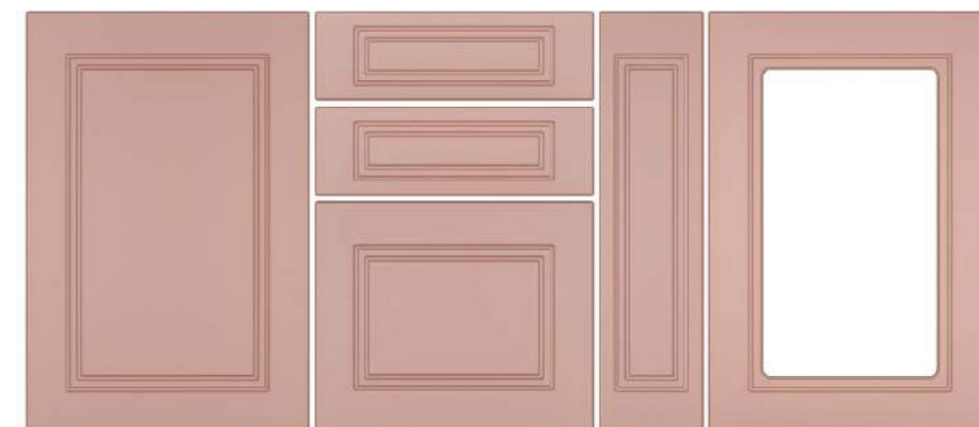
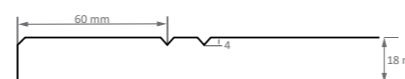

TRANDAFIR ANTIC ULTRA MAT PERLAT A40/T



A40/T VERNIL ULTRA MAT

DECOR ÎNFOLIAT  
ultra mat - culoare uni  
CATEGORIA DE PREȚ 2

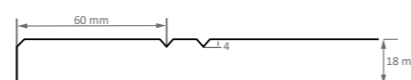

DECOR ÎNFOLIAT  
ultra mat - culoare uni  
CATEGORIA DE PREȚ 2

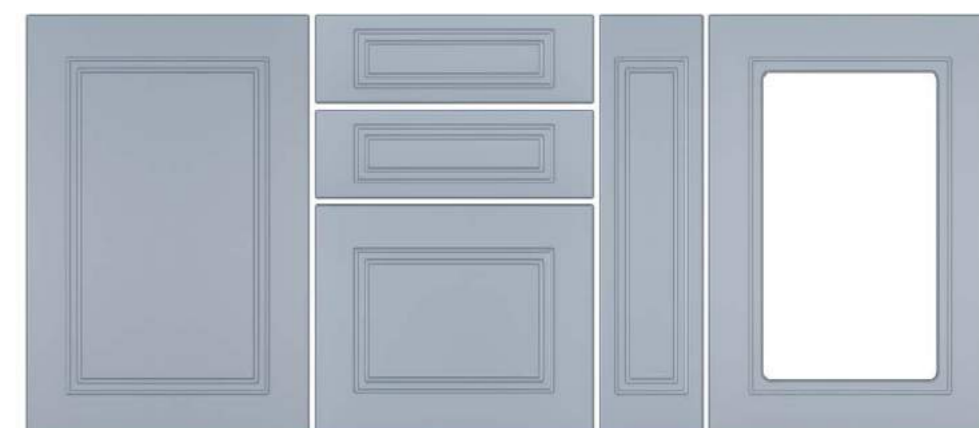
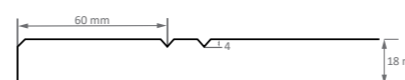

DENIM ULTRA MAT A40/T



Model: A41/T

Detalii tehnice	Înălțime (H)	Lățime (L)
Frezare ușă	247-2500 mm	230-1200 mm
Frezare sertar	120-246 mm	270-1200 mm
Frezare jolly	270-2500 mm	140-229 mm
Decupat	296-2500 mm	296-1200 mm
Finisaje disponibile	ÎNFOLIAT MAT, ULTRA MAT, ULTRA MAT PERLAT, HG 3D VOPSIT ULTRA MAT, SUPER MAT (exclusiv NETT BOND)	

ELEMENTE COMPLEMENTARE

Cornișă	CLASIC 1, CLASIC 2, MODERN
Lezenă	MODERN
Lezenă ornamentală	Cant T
Elemente de închidere	Cant T

DECOR ÎNFOLIAT  
mat - culoare uni  
CATEGORIA DE PREȚ 1.1

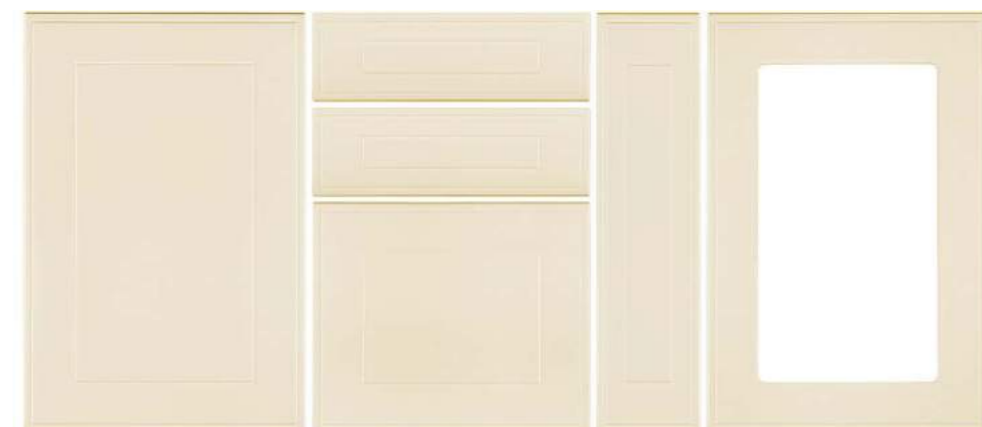
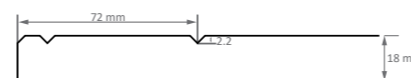

BEJ NISIP A41/T



A41/T ALB CRETĂ FIBROS

DECOR ÎNFOLIAT  
mat - uni structo  
CATEGORIA DE PREȚ 1.2

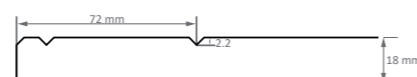

DECOR ÎNFOLIAT  
ultra mat - culoare uni  
CATEGORIA DE PREȚ 2

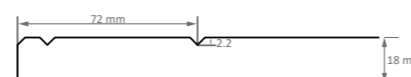

VERDE STUF ULTRA MAT A41/T



A41/T GRI PIATRĂ FIBROS

DECOR ÎNFOLIAT  
mat - uni structo  
CATEGORIA DE PREȚ 1.2

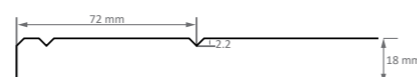

DECOR ÎNFOLIAT  
ultra mat - culoare uni  
CATEGORIA DE PREȚ 2

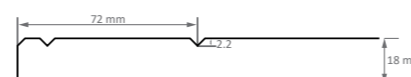

GRAFIT ULTRA MAT A41/T



Modele: A42/T, A43/T

Detalii tehnice	Înălțime (H)	Lățime (L)
Frezare ușă	247-2500 mm	230-1200 mm
Frezare sertar	120-246 mm	270-1200 mm
Frezare jolly	270-2500 mm	140-229 mm
Decupat	296-2500 mm	296-1200 mm
Finisaje disponibile	ÎNFOLIAT MAT, ULTRA MAT, ULTRA MAT PERLAT, HG 3D VOPSIT ULTRA MAT, SUPER MAT (exclusiv NETT BOND)	

ELEMENTE COMPLEMENTARE

Cornișă	CLASIC 1, CLASIC 2, MODERN
Lezenă	MODERN
Lezenă ornamentală	Cant T
Elemente de închidere	Cant T

DECOR ÎNFOLIAT  
ultra mat - culoare uni

CATEGORIA DE PREȚ 2

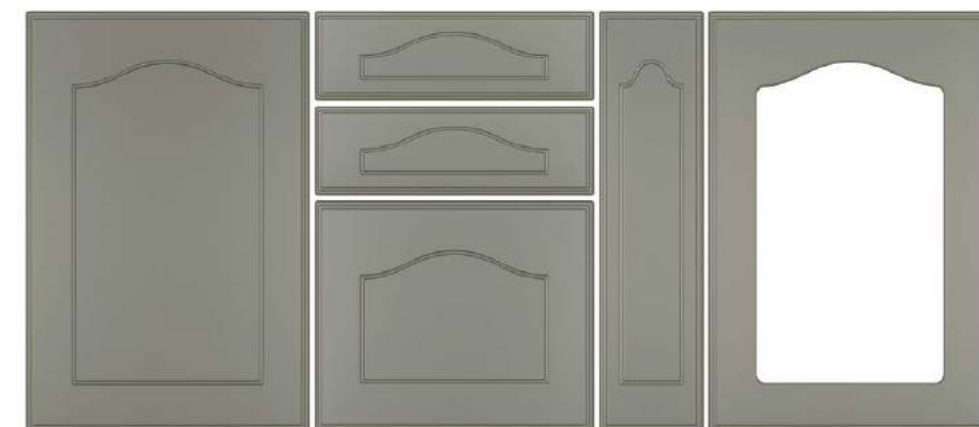
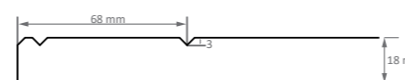

VERDE STUF ULTRA MAT A43/T

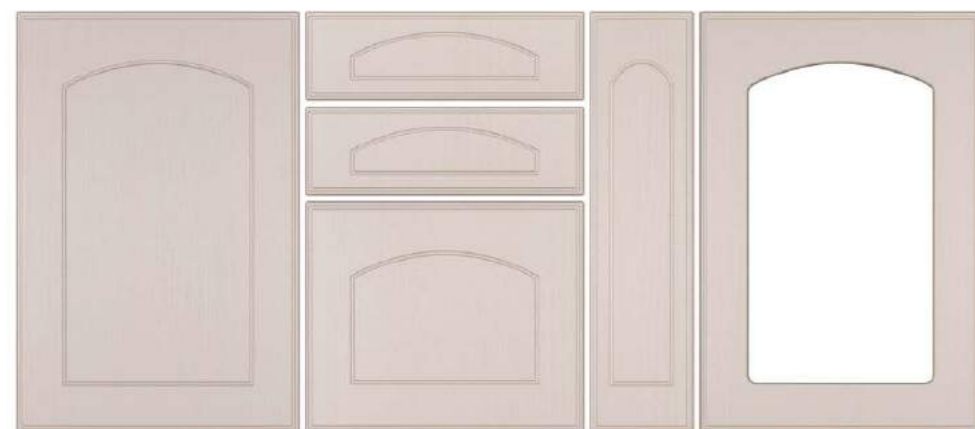

A42/T KASHMIR FIBROS

DECOR ÎNFOLIAT  
mat - uni structo

CATEGORIA DE PREȚ 1.2

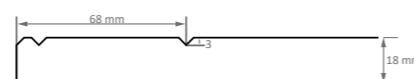

DECOR ÎNFOLIAT  
mat - uni structo

CATEGORIA DE PREȚ 1.2

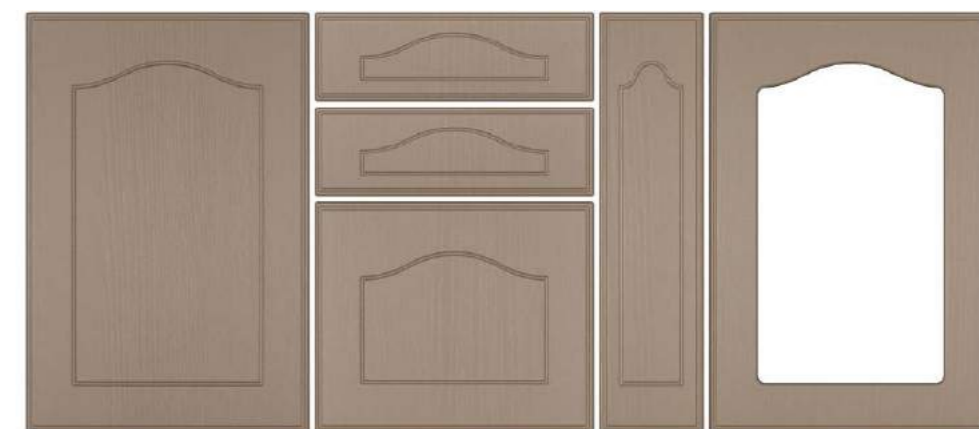
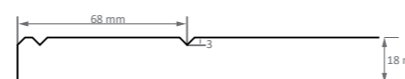

DAKAR FIBROS A43/T

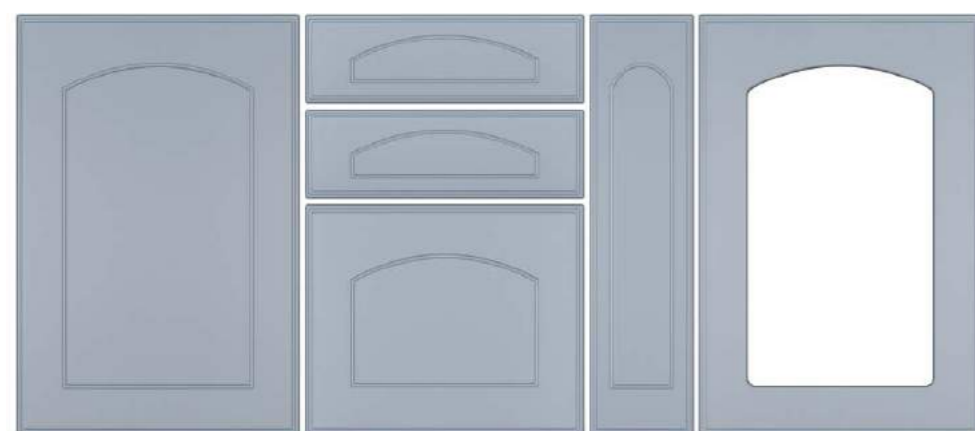

A42/T DENIM ULTRA MAT

DECOR ÎNFOLIAT  
ultra mat - culoare uni

CATEGORIA DE PREȚ 2

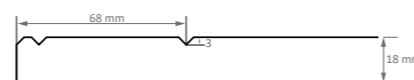

DECOR ÎNFOLIAT  
ultra mat - culoare uni

CATEGORIA DE PREȚ 2

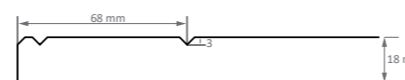

ALBASTRU PARISIAN ULTRA MAT A43/T



Model: A120/R3

Detalii tehnice	Înălțime (H)	Lățime (L)
Frezare ușă	247-2500 mm	230-1200 mm
Frezare sertar	120-246 mm	270-1200 mm
Frezare jolly	270-2500 mm	140-229 mm
Decupat	296-2500 mm	296-1200 mm

Finisaje disponibile: ÎNFOLIAT MAT, ULTRA MAT, ULTRA MAT PERLAT, HG 3D VOPSIT ULTRA MAT, SUPER MAT (exclusiv NETT BOND)

ELEMENTE COMPLEMENTARE

Cornișă	-
Lezenă	-
Lezenă ornamentală	Cant R3
Elemente de închidere	Cant R3

DECOR ÎNFOLIAT  
mat - imitație de lemn  
CATEGORIA DE PREȚ 3.3



FAG ALBIT A120/R3



A120/R3 SATIN ALB

DECOR ÎNFOLIAT  
mat - imitație de textură  
CATEGORIA DE PREȚ 3.4

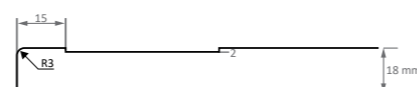

DECOR ÎNFOLIAT  
mat - imitație de lemn  
CATEGORIA DE PREȚ 3.3

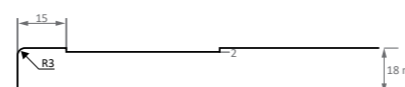

FAG WALHALLA A120/R3

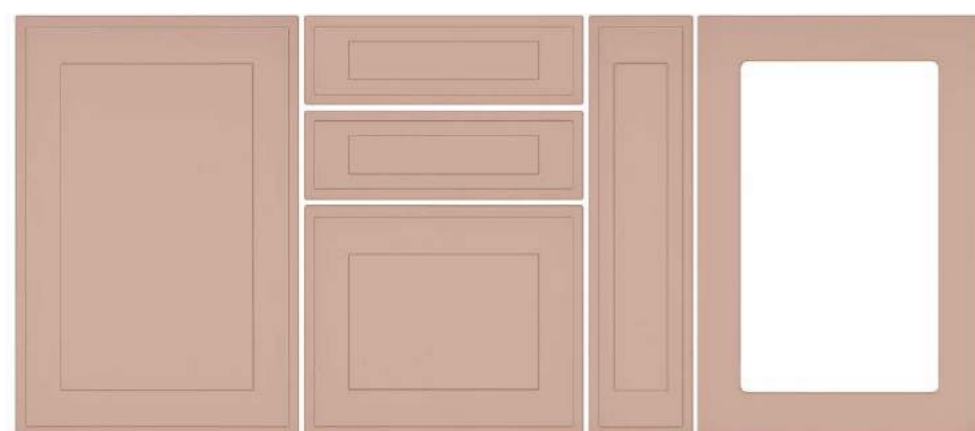

A120/R3 TRANDAFIR ANTIC ULTRA MAT PERLAT

DECOR ÎNFOLIAT  
ultra mat perlat - culoare uni  
CATEGORIA DE PREȚ 5

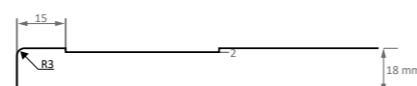

DECOR ÎNFOLIAT  
mat - imitație de lemn  
CATEGORIA DE PREȚ 3.3

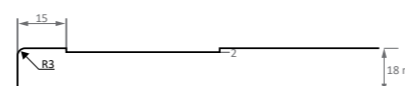

STEJAR SANTANA NATUR A120/R3



Modele: A140/L, A143/L

Detalii tehnice	Înălțime (H)	Lățime (L)
Frezare ușă	247-2500 mm	230-1200 mm
Frezare sertar	120-246 mm	270-1200 mm
Frezare jolly	270-2500 mm	140-229 mm
Decupat	296-2500 mm	296-1200 mm
Finisaje disponibile	ÎNFOLIAT MAT, ULTRA MAT, ULTRA MAT PERLAT, HG 3D VOPSIT ULTRA MAT, SUPER MAT (exclusiv NETT BOND)	

ELEMENTE COMPLEMENTARE

Cornișă	CLASIC 1, CLASIC 2, RUSTIC
Lezenă	RUSTIC
Lezenă ornamentală	Cant L
Elemente de închidere	Cant L

DECOR ÎNFOLIAT  
ultra mat - culoare uni

CATEGORIA DE PREȚ 2

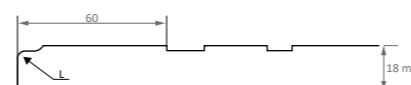

VERDE STUF ULTRA MAT A143/L



A140/L KASHMIR ULTRA MAT

DECOR ÎNFOLIAT  
ultra mat - culoare uni

CATEGORIA DE PREȚ 2

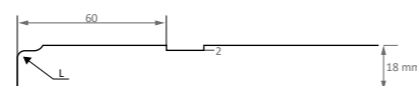

DECOR ÎNFOLIAT  
ultra mat - culoare uni

CATEGORIA DE PREȚ 2

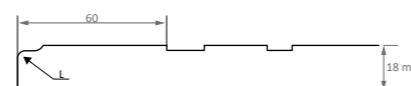

GRI ONIX ULTRA MAT A143/L



A140/L VERDE LABRADOR ULTRA MAT PERLAT

DECOR ÎNFOLIAT  
ultra mat perlat - culoare uni

CATEGORIA DE PREȚ 2

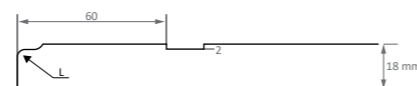

DECOR ÎNFOLIAT  
ultra mat - culoare uni

CATEGORIA DE PREȚ 2

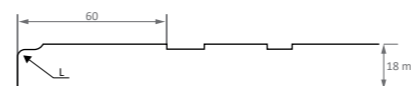

ALBASTRU PARISIAN ULTRA MAT A143/L





Model: A144/L

Detalii tehnice	Înălțime (H)	Lățime (L)
Frezare ușă	247-2500 mm	230-1200 mm
Frezare sertar	120-246 mm	270-1200 mm
Frezare jolly	270-2500 mm	140-229 mm
Decupat	296-2500 mm	296-1200 mm

Finisaje disponibile: ÎNFOLIAT MAT, ULTRA MAT, ULTRA MAT PERLAT, HG 3D VOPSIT ULTRA MAT, SUPER MAT (exclusiv NETT BOND)

ELEMENTE COMPLEMENTARE

Cornișă	CLASIC 1-2, MOD.
Lezenă	MODERN, RUSTIC
Lezenă ornamentală	Cant L
Elemente de închidere	Cant L

DECOR ÎNFOLIAT  
ultra mat - culoare uni

CATEGORIA DE PREȚ 2



VERDE STUF ULTRA MAT A144/L

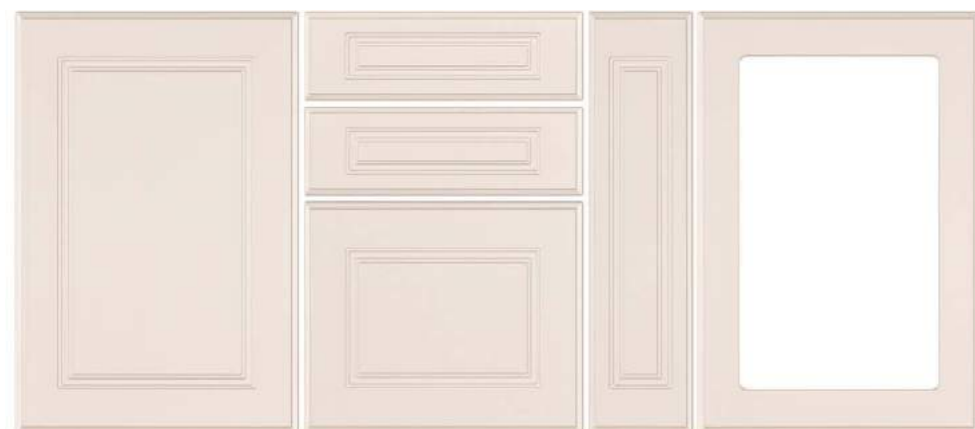

A144/L ALB ARGINTIU PERLAT

DECOR ÎNFOLIAT  
mat - imitație de textură

CATEGORIA DE PREȚ 1.4



DECOR ÎNFOLIAT  
ultra mat - culoare uni

CATEGORIA DE PREȚ 2



DENIM ULTRA MAT A144/L

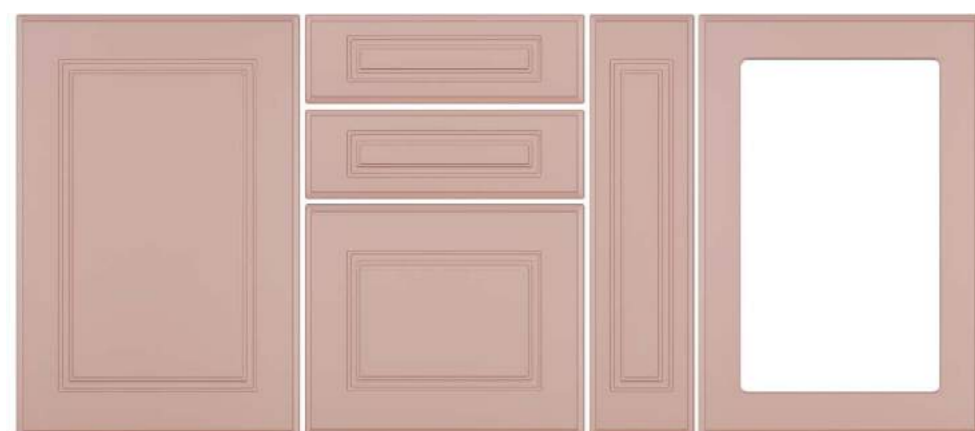

A144/L TRANDAFIR ANTIC ULTRA MAT PERLAT

DECOR ÎNFOLIAT  
ultra mat perlat - culoare uni

CATEGORIA DE PREȚ 2



DECOR ÎNFOLIAT  
mat - uni structo

CATEGORIA DE PREȚ 1.2



GRAFIT FIBROS A144/L

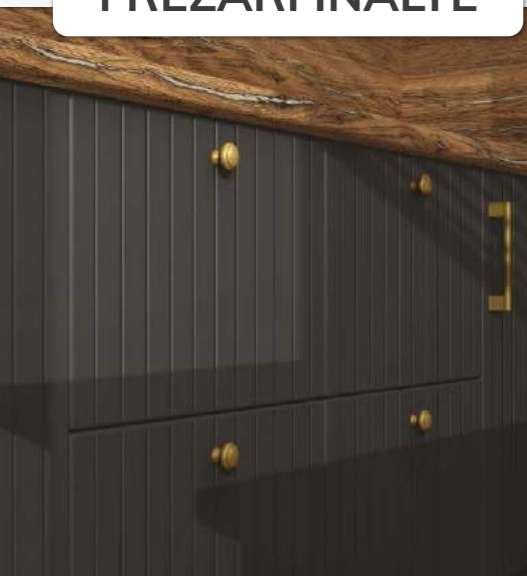

Model: A58/R6

Detalii tehnice	Înălțime (H)	Lățime (L)
Frezare ușă	247-2500 mm	230-1200 mm
Frezare sertar	120-246 mm	270-1200 mm
Frezare jolly	270-2500 mm	140-229 mm
Decupat	296-2500 mm	296-1200 mm

Observație A58/R6 Liniile încep din mijlocul frontului și se distribuie cu 50 de mm spre laterale, până la 20 mm!

Finisaje disponibile ÎNFOLIAT MAT, ULTRA MAT, ULTRA MAT PERLAT, HG 3D VOPSIT ULTRA MAT, SUPER MAT (exclusiv NETT BOND)

ELEMENTE COMPLEMENTARE

Cornișă	MODERN
Lezenă	MODERN
Lezenă ornamentală	Cant R6
Elemente de închidere	Cant R6

DECOR ÎNFOLIAT  
ultra mat - culoare uni

CATEGORIA DE PREȚ 2

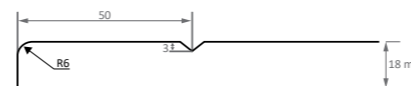

GRI PIATRĂ ULTRA MAT A58/R6

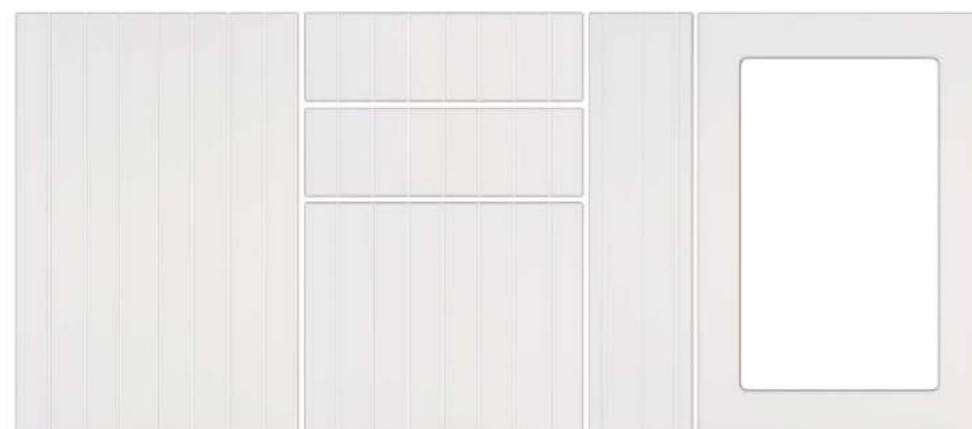

A58/R6 ALB ULTRA MAT

DECOR ÎNFOLIAT  
ultra mat - culoare uni

CATEGORIA DE PREȚ 2

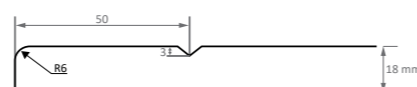

DECOR ÎNFOLIAT  
mat - culoare uni

CATEGORIA DE PREȚ 1.1



AQUA BLUE A58/R6



A58/R6 GRAFIT ULTRA MAT

DECOR ÎNFOLIAT  
ultra mat - culoare uni

CATEGORIA DE PREȚ 2

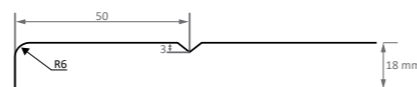

DECOR ÎNFOLIAT  
ultra mat perlat - culoare uni

CATEGORIA DE PREȚ 2

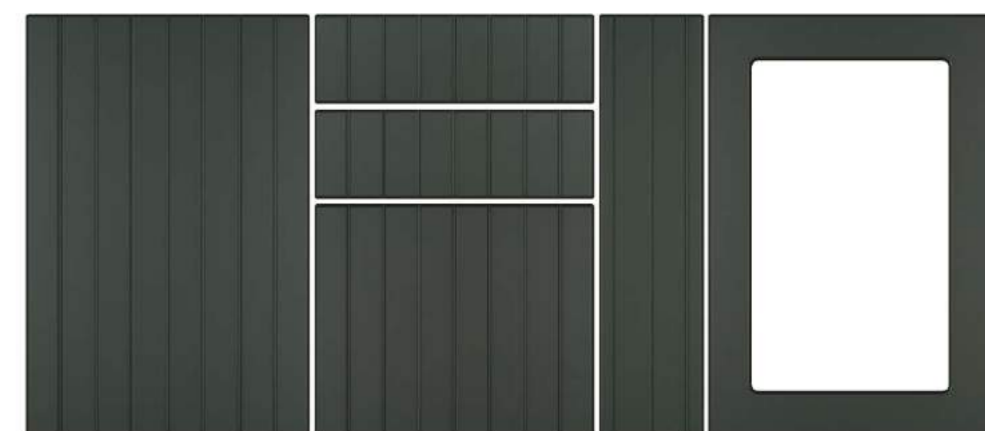
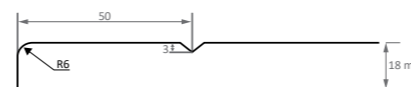

VERDE LABRADOR ULTRA MAT PERLAT A58/R6



Modele: A44/R3, A45/R3

Detalii tehnice	Înălțime (H)	Lățime (L)
Frezare ușă	247-2500 mm	230-1200 mm
Frezare sertar	120-246 mm	270-1200 mm
Frezare jolly	270-2500 mm	140-229 mm
Decupat	296-2500 mm	296-1200 mm
Finisaje disponibile	ÎNFOLIAT MAT, ULTRA MAT, ULTRA MAT PERLAT, HG 3D VOPSIT ULTRA MAT, SUPER MAT (exclusiv NETT BOND)	

ELEMENTE COMPLEMENTARE

Cornișă	MODERN
Lezenă	MODERN
Lezenă ornamentală	Cant R3
Elemente de închidere	Cant R3

DECOR ÎNFOLIAT  
ultra mat - culoare uni

CATEGORIA DE PREȚ 2

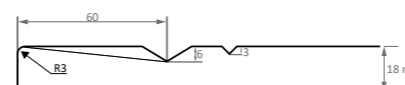

DENIM ULTRA MAT A45/R3

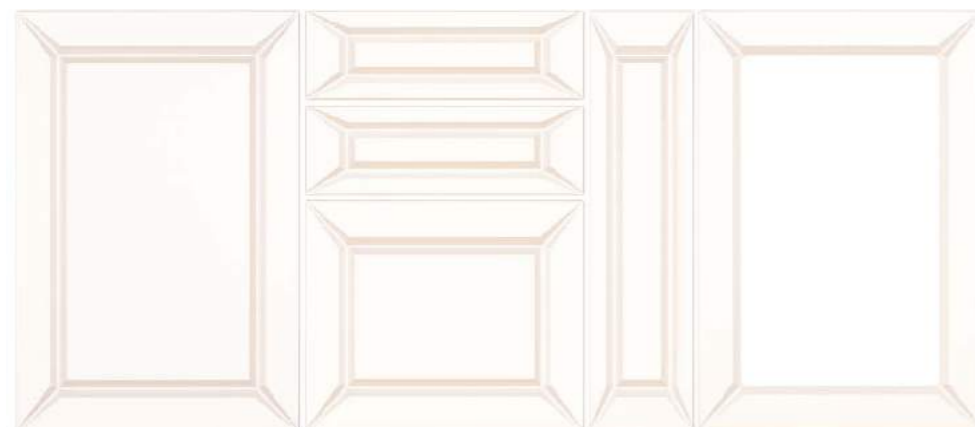

A44/R3 ALB ARGINTIU PERLAT

DECOR ÎNFOLIAT  
mat - imitație de textură

CATEGORIA DE PREȚ 1.4

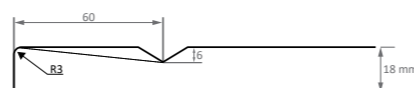

DECOR ÎNFOLIAT  
ultra mat - culoare uni

CATEGORIA DE PREȚ 2

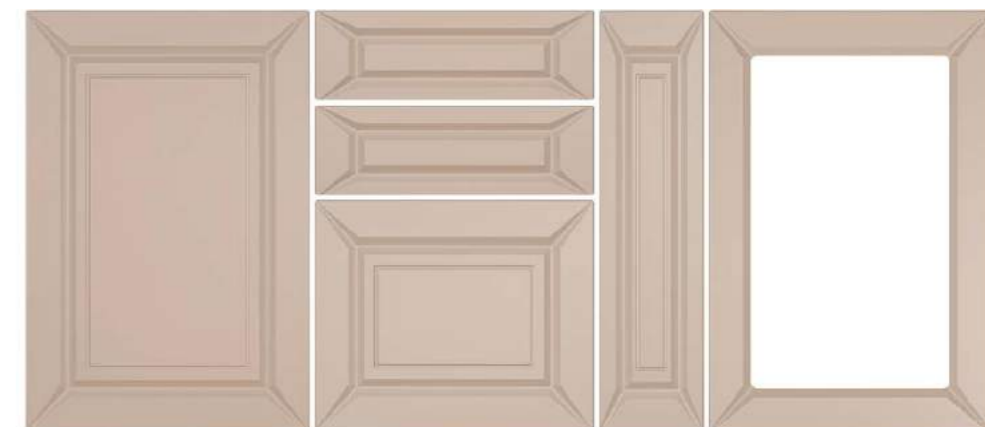
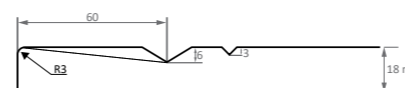

GRI DESCHIS ULTRA MAT A45/R3



A44/R3 BORDO HIGH GLOSS 3D

DECOR ÎNFOLIAT  
high gloss 3D - culoare uni

CATEGORIA DE PREȚ 5

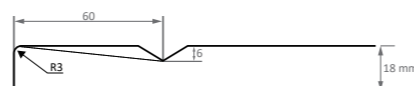

DECOR ÎNFOLIAT  
high gloss 3D - culoare uni

CATEGORIA DE PREȚ 5



CREM FILDEȘ HIGH GLOSS 3D A45/R3

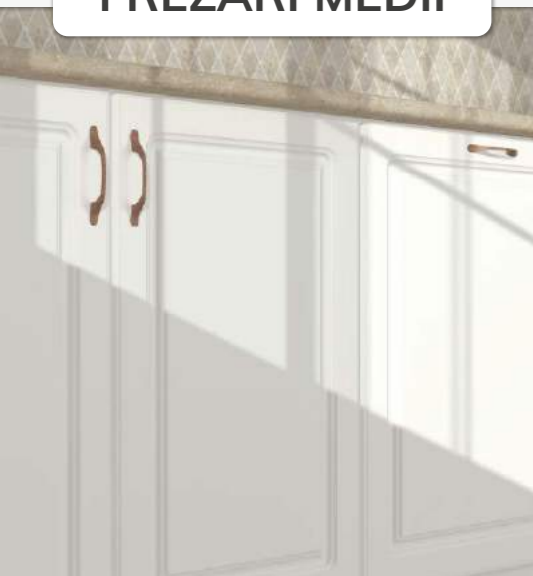

Model: A1/P

Detalii tehnice	Înălțime (H)	Lățime (L)
Frezare ușă	247-2500 mm	230-1200 mm
Frezare sertar	120-246 mm	270-1200 mm
Frezare jolly	270-2500 mm	140-229 mm
Decupat	296-2500 mm	296-1200 mm
Decupat cu despărțitor	590 / 718 / 896	397 / 447 / 497 / 597
Observație!	Fețele de uși decupate cu despărțitor pot fi comandate numai la dimensiunile indicate în tabel, exceptând modelul A62/P!	
Finisaje disponibile	ÎNFOLIAT MAT, ULTRA MAT, ULTRA MAT PERLAT, HG 3D VOPSIT ULTRA MAT, SUPER MAT (exclusiv NETT BOND)	

ELEMENTE COMPLEMENTARE

Cornișă	CLASIC 1, CLASIC 2, RUSTIC
Lezenă	RUSTIC
Lezenă ornamentală	RUSTIC / Cant P
Elemente de închidere	RUSTIC / Cant P

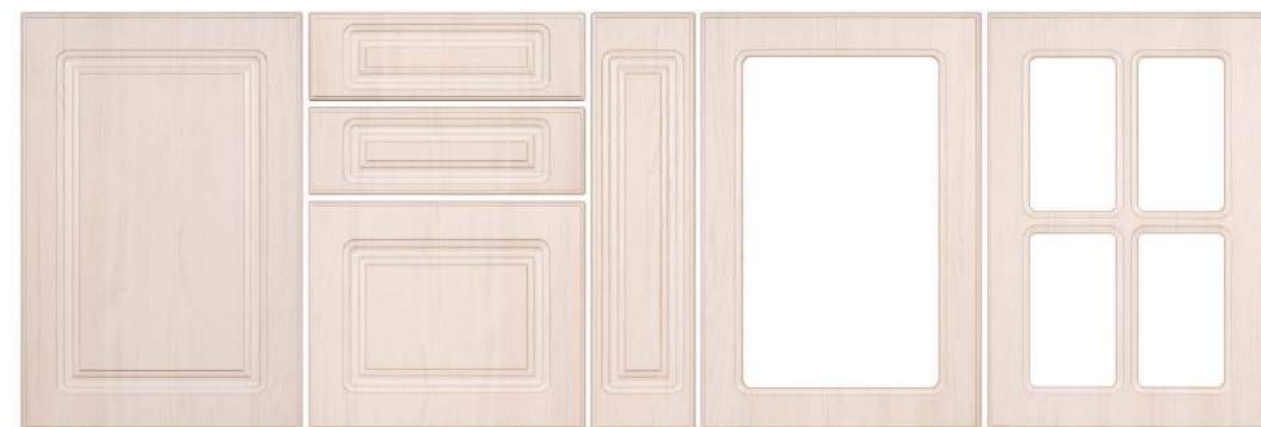
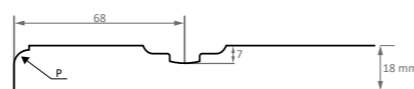

CATEGORIA DE PREȚ 1.3 mat - imitație de lemn

LARICE ALB A1/P

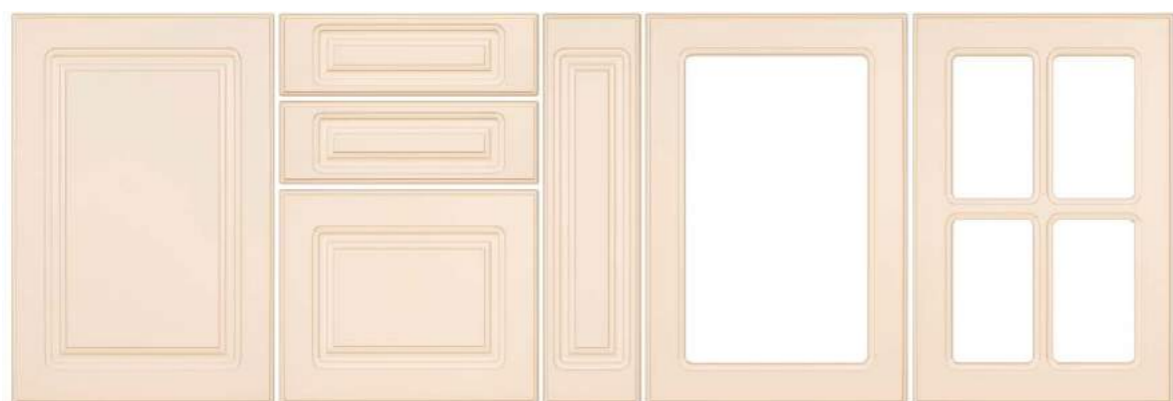

A1/P MAGNOLIA UTRA MAT

ultra mat - culoare uni CATEGORIA DE PREȚ 2



CATEGORIA DE PREȚ 2 ultra mat - culoare uni

GRI ONIX ULTRA MAT A1/P

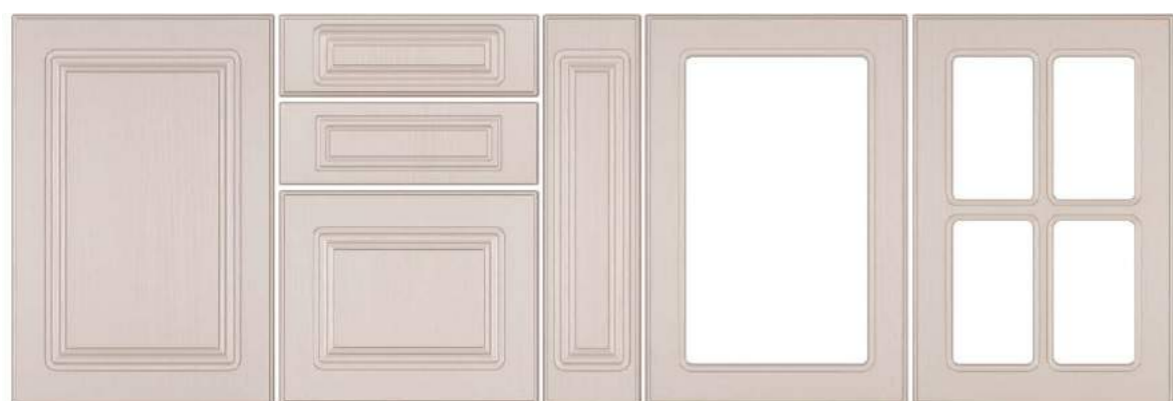

A1/P KASHMIR FIBROS

mat - uni structo CATEGORIA DE PREȚ 1.2



CATEGORIA DE PREȚ 1.3 mat - imitație de lemn

NUC COLUMBIA A1/P



Modele: A3/P\*, A11/P

Detalii tehnice	Înălțime (H)	Lățime (L)
Frezare ușă	247-2500 mm	230-1200 mm
Frezare sertar	120-246 mm	270-1200 mm
Frezare jolly	270-2500 mm	140-229 mm
Decupat	296-2500 mm	296-1200 mm
*Decupat cu despărțitor	590 / 718 / 896	397 / 447 / 497 / 597
*Observație!	Fețele de uși decupate cu despărțitor pot fi comandate numai la dimensiunile indicate în tabel, exceptând modelul A62/P!	
Finisaje disponibile	ÎNFOLIAT MAT, ULTRA MAT, ULTRA MAT PERLAT, HG 3D VOPSIT ULTRA MAT, SUPER MAT (exclusiv NETT BOND)	

ELEMENTE COMPLEMENTARE

Cornișă	CLASIC 1, CLASIC 2, RUSTIC
Lezenă	RUSTIC
Lezenă ornamentală	RUSTIC / Cant P
Elemente de închidere	RUSTIC / Cant P

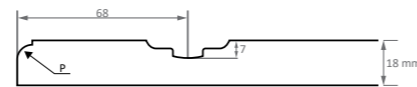

DECOR ÎNFOLIAT  
ultra mat - culoare uni

CATEGORIA DE PREȚ 2



culoare uni - ULTRA MAT VERNIL ULTRA MAT A11/P

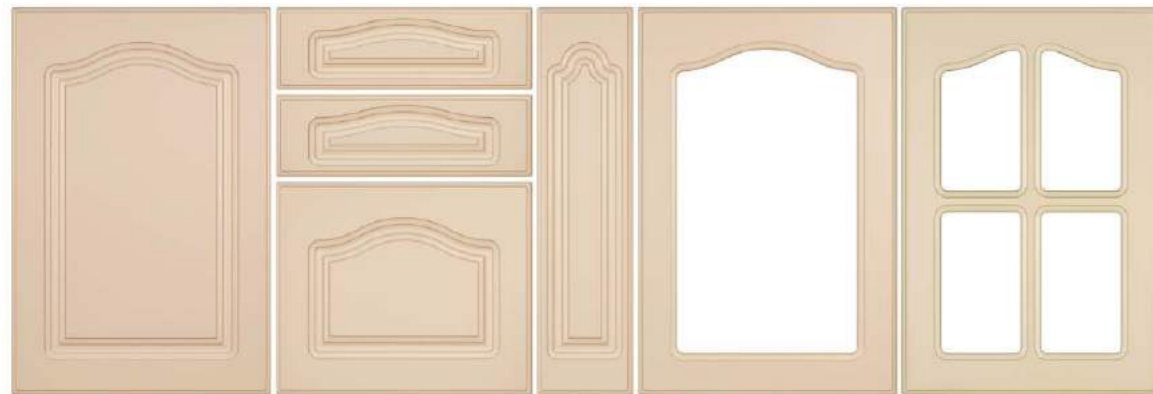

A3/P BEJ NISIP ULTRA MAT

ultra mat - culoare uni CATEGORIA DE PREȚ 2

DECOR ÎNFOLIAT  
mat - uni structo

CATEGORIA DE PREȚ 1.2

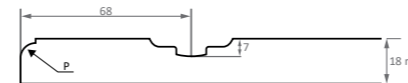

DAKAR FIBROS A11/P



A3/P CIREȘ NOBIL

mat - imitație de lemn CATEGORIA DE PREȚ 1.3

DECOR ÎNFOLIAT  
mat - imitație de lemn

CATEGORIA DE PREȚ 1.3

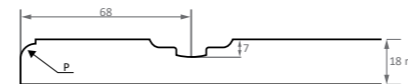

FAG ALBIT A11/P



Modele: A31/P, A32/P

Detalii tehnice	Înălțime (H)	Lățime (L)
Frezare ușă	247-2500 mm	230-1200 mm
Frezare sertar	120-246 mm	270-1200 mm
Frezare jolly	270-2500 mm	140-229 mm
Decupat	296-2500 mm	296-1200 mm
Decupat cu despărțitor	590 / 718 / 896	397 / 447 / 497 / 597
Observație!	Fețele de uși decupate cu despărțitor pot fi comandate numai la dimensiunile indicate în tabel, exceptând modelul A62/P!	
Finisaje disponibile	ÎNFOLIAT MAT, ULTRA MAT, ULTRA MAT PERLAT, HG 3D VOPSIT ULTRA MAT, SUPER MAT (exclusiv NETT BOND)	

ELEMENTE COMPLEMENTARE

Cornișă	CLASIC 1, CLASIC 2, RUSTIC
Lezenă	RUSTIC
Lezenă ornamentală	RUSTIC / Cant P
Elemente de închidere	RUSTIC / Cant P

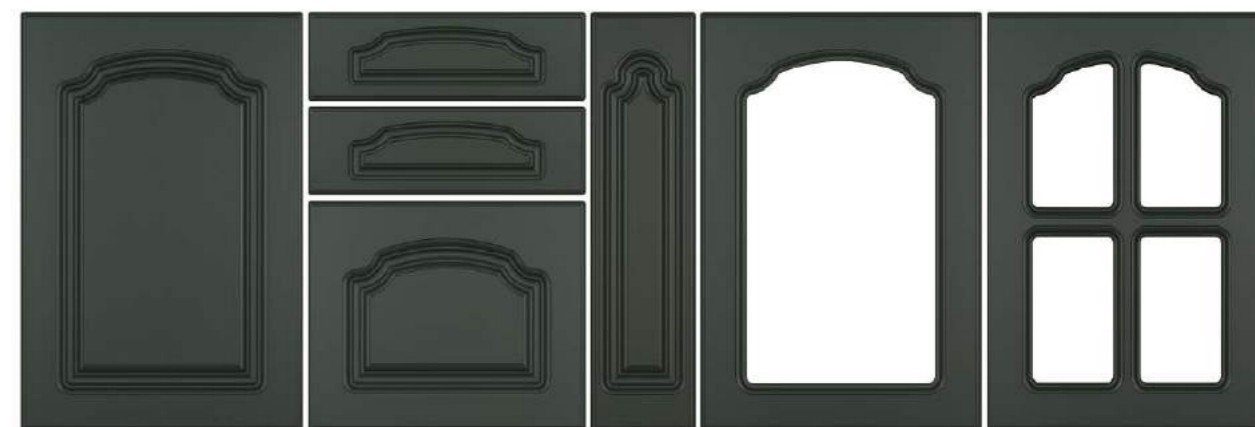

CATEGORIA DE PREȚ 2 ump - culoare uni

VERDE LABRADOR ULTRA MAT PERLAT A31/P

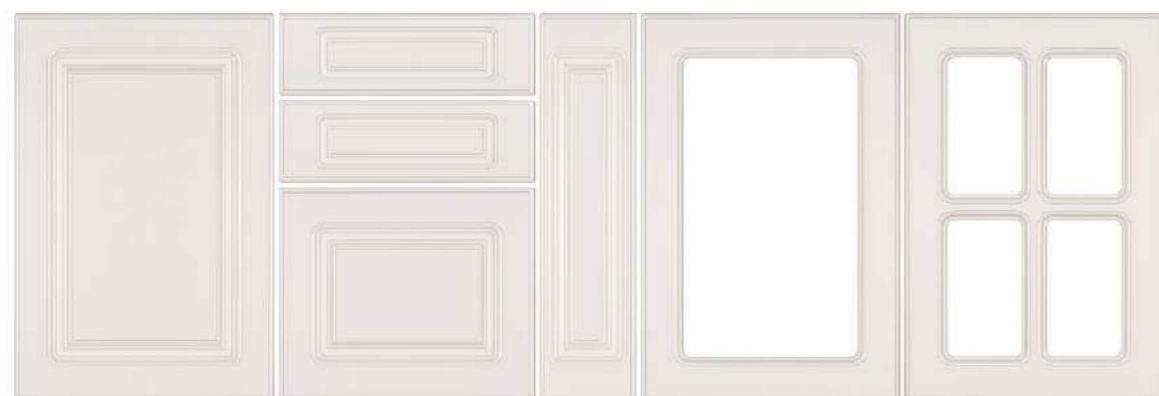

A32/P PORȚELAN

mat - culoare uni CATEGORIA DE PREȚ 1.1

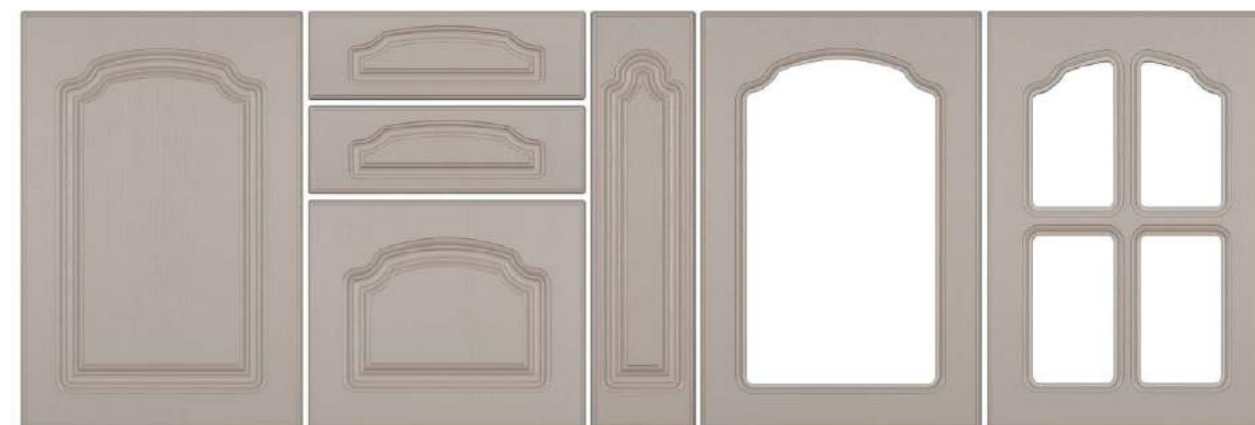

CATEGORIA DE PREȚ 1.2 mat - uni structo

KASHMIR FIBROS A31/P

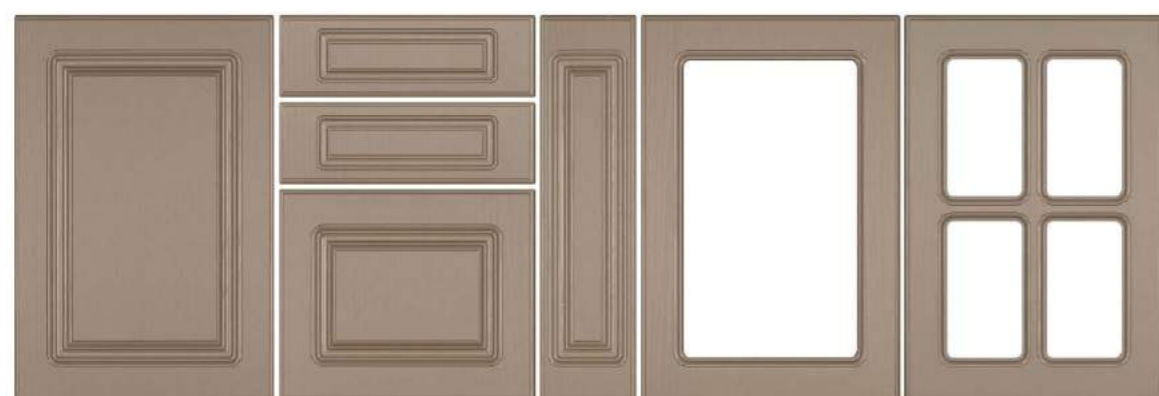

A32/P DAKAR FIBROS

mat - uni structo CATEGORIA DE PREȚ 1.2



CATEGORIA DE PREȚ 1.3 mat - imitație de lemn

NUC COLUMBIA A31/P



Model: A29/S

Detalii tehnice	Înălțime (H)	Lățime (L)
Frezare ușă	247-2500 mm	230-1200 mm
Frezare sertar	120-246 mm	270-1200 mm
Frezare jolly	270-2500 mm	140-229 mm
Decupat	296-2500 mm	296-1200 mm

Finisaje disponibile: ÎNFOLIAT MAT, ULTRA MAT, ULTRA MAT PERLAT, HG 3D VOPSIT ULTRA MAT, SUPER MAT (exclusiv NETT BOND)

ELEMENTE COMPLEMENTARE

Cornișă	CLASIC 1, CLASIC 2, RUSTIC
Lezenă	RUSTIC
Lezenă ornamentală	RUSTIC, Cant S, R3
Elemente de închidere	RUSTIC, Cant S, R3

DECOR ÎNFOLIAT  
mat - imitație de lemn

CATEGORIA DE PREȚ 1.3

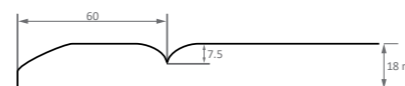

LARICE ALB A29/S



A29/S GRI PIATRĂ

DECOR ÎNFOLIAT  
mat - culoare uni

CATEGORIA DE PREȚ 1.1

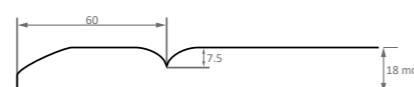

DECOR ÎNFOLIAT  
mat - imitație de lemn

CATEGORIA DE PREȚ 1.3

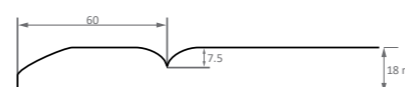

STEJAR NORDIC A29/S



A29/S MAGNOLIA STRUCTO

DECOR ÎNFOLIAT  
mat - uni structo

CATEGORIA DE PREȚ 1.2

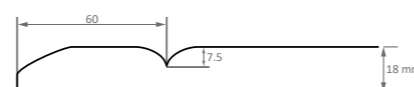

DECOR ÎNFOLIAT  
mat - uni structo

CATEGORIA DE PREȚ 1.2

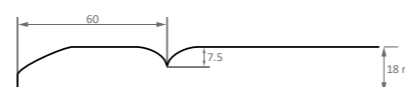

GRAFIT FIBROS A29/S



Model: A62/P

Detalii tehnice	Înălțime (H)	Lățime (L)
Frezare ușă	270-2500 mm	270-1200 mm
Frezare sertar	120-269 mm	270-1200 mm
Frezare jolly	270-2500 mm	140-269 mm
Decupat	296-2500 mm	296-1200 mm
Observație!	Modelul decupat cu despărțitor poate fi executat și cu 6 sau 8 ochiuri, la un preț special.	
Finisaje disponibile	ÎNFOLIAT MAT, ULTRA MAT, ULTRA MAT PERLAT, HG 3D VOPSIT ULTRA MAT, SUPER MAT (exclusiv NETT BOND)	

Decupat cu despărțitor

Nr. ochiuri	Înălțime (H)	Lățime (L)
4 ochiuri	500-2500 mm	397-600 mm
6 ochiuri	700-2500 mm	397-600 mm
8 ochiuri	900-2500 mm	397-600 mm

DECOR ÎNFOLIAT  
mat - uni structo  
CATEGORIA DE PREȚ 3.2

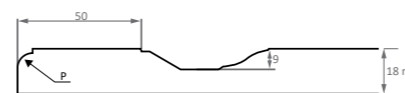

MAGNOLIA STRUCTO A62/P

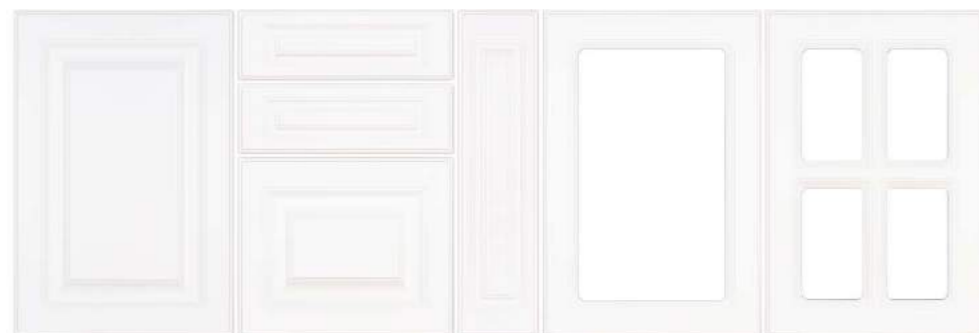

A62/P ALB ALPIN ULTRA MAT

DECOR ÎNFOLIAT  
ultra mat - culoare uni  
CATEGORIA DE PREȚ 5

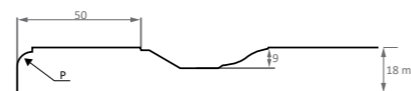

DECOR ÎNFOLIAT  
ultra mat - culoare uni  
CATEGORIA DE PREȚ 5

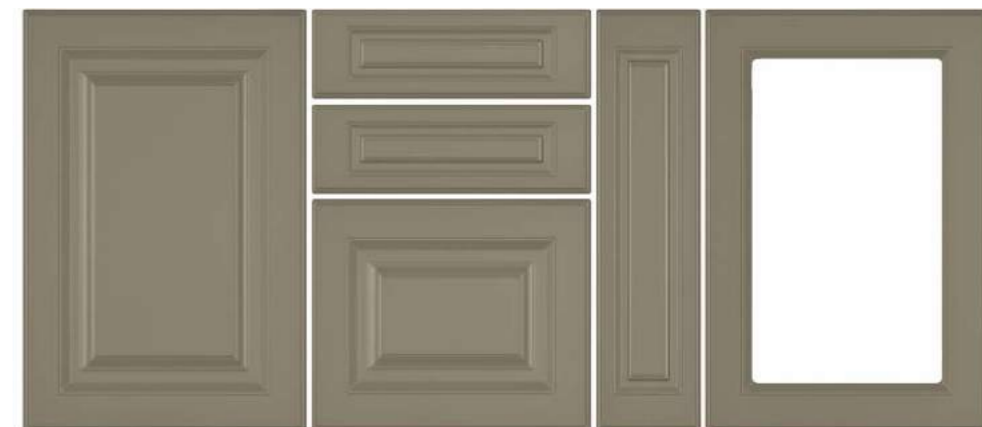
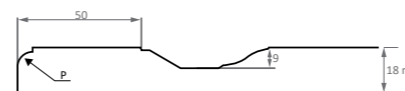

VERDE STUF ULTRA MAT A62/P



A62/P ALBASTRU PARISIAN ULTRA MAT

DECOR ÎNFOLIAT  
ultra mat - culoare uni  
CATEGORIA DE PREȚ 5

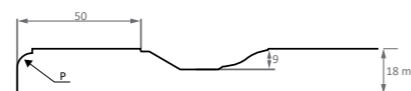

DECOR ÎNFOLIAT  
mat - imitație de lemn  
CATEGORIA DE PREȚ 3.3

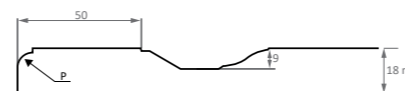

NUC COLUMBIA A62/P





Model: A63/P

Detalii tehnice	Înălțime (H)	Lățime (L)
Frezare ușă	270-2500 mm	270-1200 mm
Frezare sertar	120-269 mm	270-1200 mm
Frezare jolly	270-2500 mm	140-269 mm
Decupat	296-2500 mm	296-1200 mm
Decupat cu despărțitor	590 / 718 / 896	397 / 447 / 497 / 597
Finisaje disponibile	ÎNFOLIAT MAT, ULTRA MAT, ULTRA MAT PERLAT, HG 3D VOPSIT ULTRA MAT, SUPER MAT (exclusiv NETT BOND)	

ELEMENTE COMPLEMENTARE

Cornișă	CLASIC 1, CLASIC 2, RUSTIC
Lezenă	RUSTIC
Lezenă ornamentală	RUSTIC, Cant P
Elemente de închidere	RUSTIC, Cant P

DECOR ÎNFOLIAT  
mat - imitație de lemn

CATEGORIA DE PREȚ 3.3

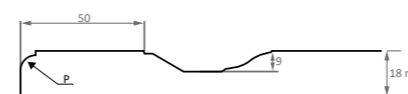

SALCÂM CRETAT A63/P

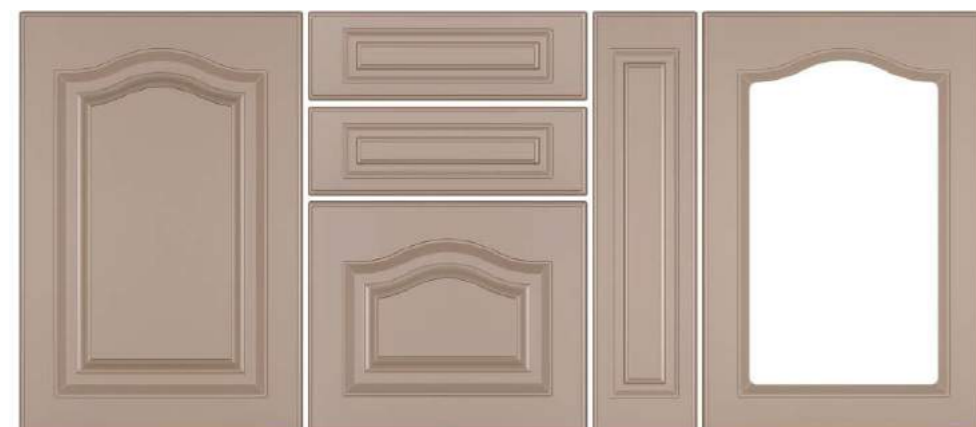

A63/P GRI PIATRĂ ULTRA MAT

DECOR ÎNFOLIAT  
ultra mat - culoare uni

CATEGORIA DE PREȚ 5

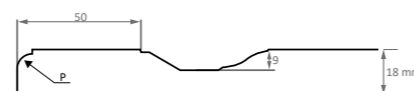

DECOR ÎNFOLIAT  
mat - imitație de lemn

CATEGORIA DE PREȚ 3.3

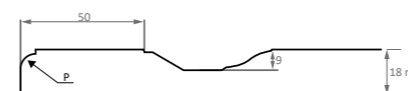

STEJAR RIVIERA MONTAN A63/P



A63P DAKAR FIBROS

DECOR ÎNFOLIAT  
mat - uni structo

CATEGORIA DE PREȚ 3.2

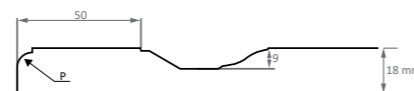

DECOR ÎNFOLIAT  
mat - imitație de lemn

CATEGORIA DE PREȚ 3.3

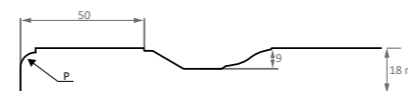

STEJAR SANTANA NATUR A63/P



Model: A77/P

Detalii tehnice	Înălțime (H)	Lățime (L)
Frezare ușă	270-2500 mm	270-1200 mm
Frezare sertar	120-269 mm	270-1200 mm
Frezare jolly	270-2500 mm	140-269 mm
Decupat	296-2500 mm	296-1200 mm
Observație!	La modelele de frezare cu dungă, pentru lățimea mai mică de 297 mm frontul va fi fără dungă.	
Finisaje disponibile	ÎNFOLIAT MAT, ULTRA MAT, ULTRA MAT PERLAT, HG 3D VOPSIT ULTRA MAT, SUPER MAT (exclusiv NETT BOND)	

ELEMENTE COMPLEMENTARE

Cornișă	CLASIC 1, CLASIC 2, RUSTIC
Lezenă	RUSTIC
Lezenă ornamentală	RUSTIC, Cant P
Elemente de închidere	RUSTIC, Cant P

DECOR ÎNFOLIAT  
mat - culoare uni  
CATEGORIA DE PREȚ 3.1

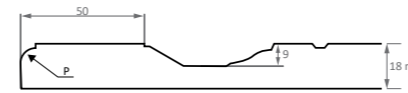

GRI ARCTIC A77/P

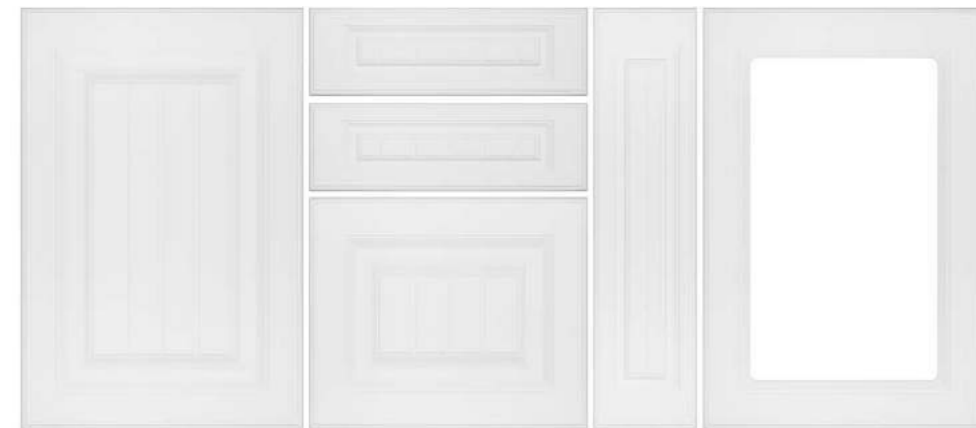

A77/P ALB ULTRA MAT

DECOR ÎNFOLIAT  
ultra mat - culoare uni  
CATEGORIA DE PREȚ 5

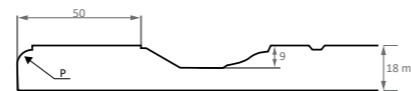

DECOR ÎNFOLIAT  
ultra mat - culoare uni  
CATEGORIA DE PREȚ 5

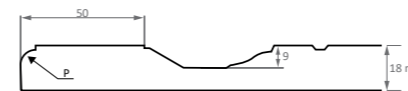

VERDE STUF ULTRA MAT A77/P



A77/P ALBASTRU PARISIAN ULTRA MAT

DECOR ÎNFOLIAT  
ultra mat - culoare uni  
CATEGORIA DE PREȚ 5

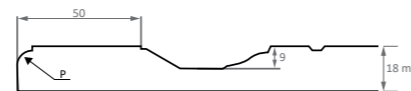

DECOR ÎNFOLIAT  
mat - uni structo  
CATEGORIA DE PREȚ 3.2

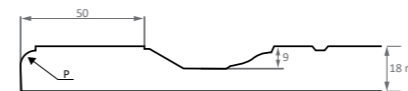

GRAFIT FIBROS A77/P



Model: A70/P

Detalii tehnice	Înălțime (H)	Lățime (L)
Frezare ușă	270-2500 mm	270-1200 mm
Frezare sertar	120-269 mm	270-1200 mm
Frezare jolly	270-2500 mm	140-269 mm
Decupat	296-2500 mm	296-1200 mm
Finisaje disponibile	ÎNFOLIAT MAT, ULTRA MAT, ULTRA MAT PERLAT, HG 3D VOPSIT ULTRA MAT, SUPER MAT (exclusiv NETT BOND)	

ELEMENTE COMPLEMENTARE

Cornișă	CLASIC 1, CLASIC 2, RUSTIC
Lezenă	RUSTIC
Lezenă ornamentală	RUSTIC, Cant P
Elemente de închidere	RUSTIC, Cant P

DECOR ÎNFOLIAT

mat - culoare uni

CATEGORIA DE PREȚ 3.1

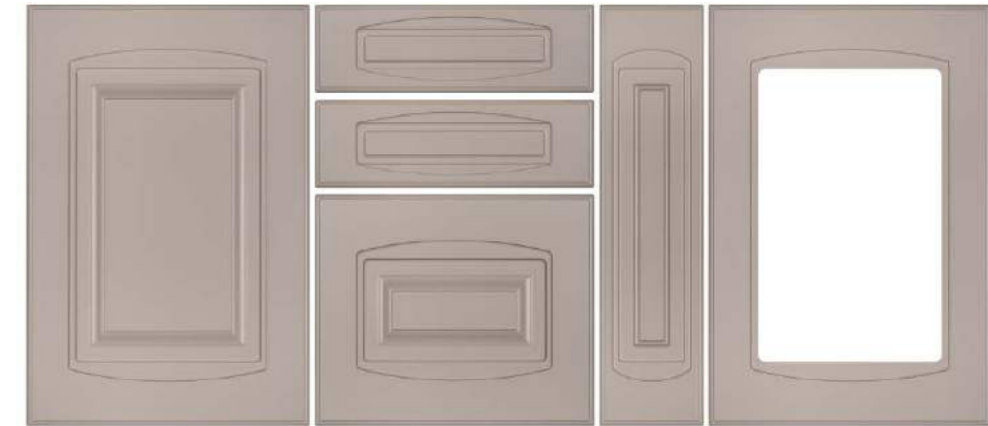
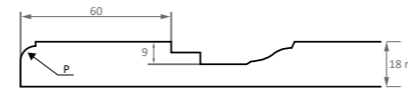

GRI PIATRĂ A70/P

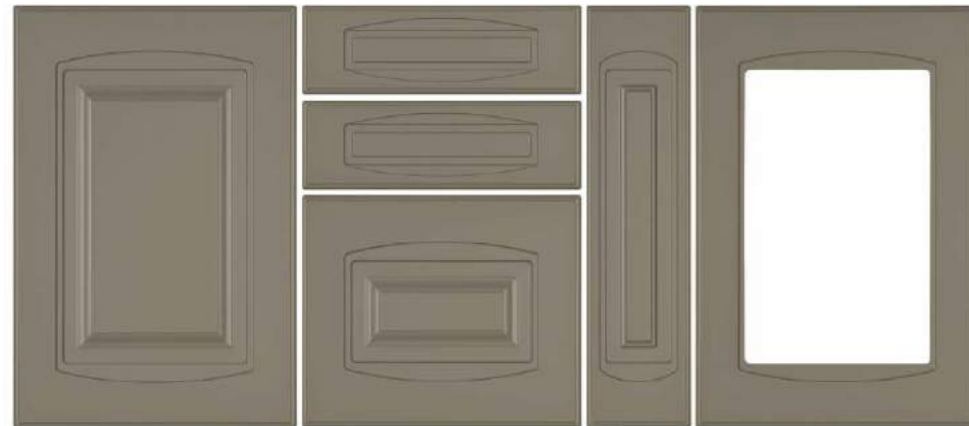

A70/P VERDE STUF ULTRA MAT

DECOR ÎNFOLIAT

ultra mat - culoare uni

CATEGORIA DE PREȚ 5

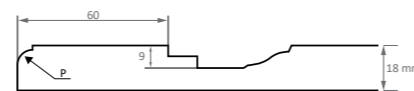

DECOR ÎNFOLIAT

mat - imitație de lemn

CATEGORIA DE PREȚ 3.3

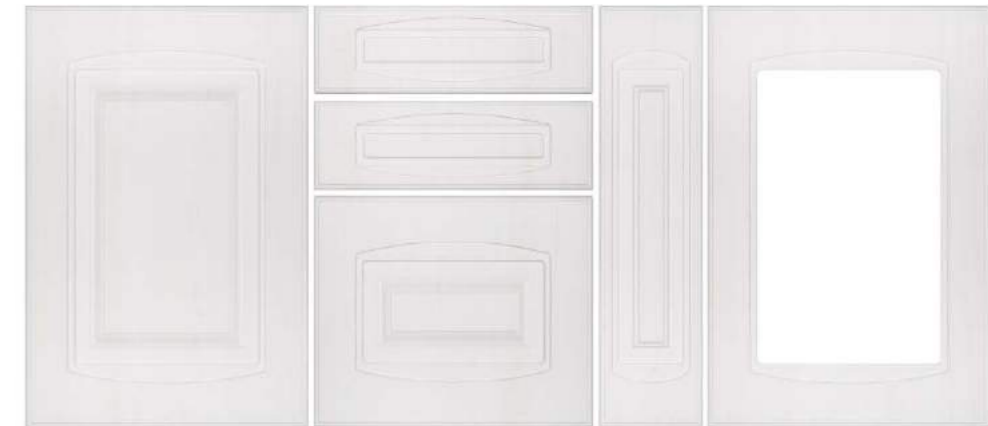
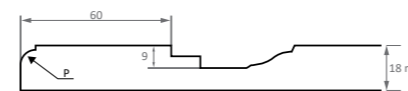

LARICE ALB A70/P



A70/P ALBASTRU PARISIAN ULTRA MAT

DECOR ÎNFOLIAT

ultra mat - culoare uni

CATEGORIA DE PREȚ 5



DECOR ÎNFOLIAT

mat - imitație de lemn

CATEGORIA DE PREȚ 3.3

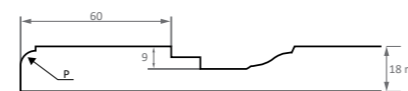

ULM ALBIT A70/P



Modele: A71/P

Detalii tehnice	Înălțime (H)	Lățime (L)
Frezare ușă	270-2500 mm	270-1200 mm
Frezare sertar	120-269 mm	270-1200 mm
Frezare jolly	270-2500 mm	140-269 mm
Decupat	296-2500 mm	296-1200 mm
Finisaje disponibile	ÎNFOLIAT MAT, ULTRA MAT, ULTRA MAT PERLAT, HG 3D	

ELEMENTE COMPLEMENTARE

Cornișă	CLASIC 1, CLASIC 2, RUSTIC
Lezenă	RUSTIC
Lezenă ornamentală	RUSTIC, Cant P
Elemente de închidere	RUSTIC, Cant P

Modele: A76/P

Detalii tehnice	Înălțime (H)	Lățime (L)
Frezare ușă	270-2500 mm	270-1200 mm
Frezare sertar	120-269 mm	270-1200 mm
Frezare jolly	270-2500 mm	140-269 mm
Decupat	296-2500 mm	296-1200 mm
Observație!	La modelele de frezare cu dungă, pentru lățimea mai mică de 297 mm frontul va fi fără dungă.	
Finisaje disponibile	ÎNFOLIAT MAT, ULTRA MAT, ULTRA MAT PERLAT, HG 3D	

ELEMENTE COMPLEMENTARE

Cornișă	CLASIC 1, CLASIC 2, RUSTIC
Lezenă	RUSTIC
Lezenă ornamentală	RUSTIC, Cant P
Elemente de închidere	RUSTIC, Cant P

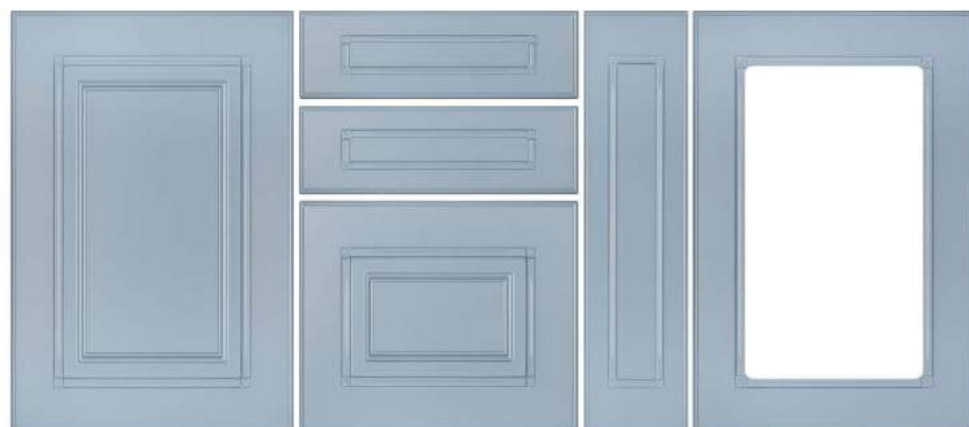

A71/P DENIM ULTRA MAT

DECOR ÎNFOLIAT  
ultra mat - culoare uni  
CATEGORIA DE PREȚ 5



DECOR ÎNFOLIAT  
mat - uni structo  
CATEGORIA DE PREȚ 3.2

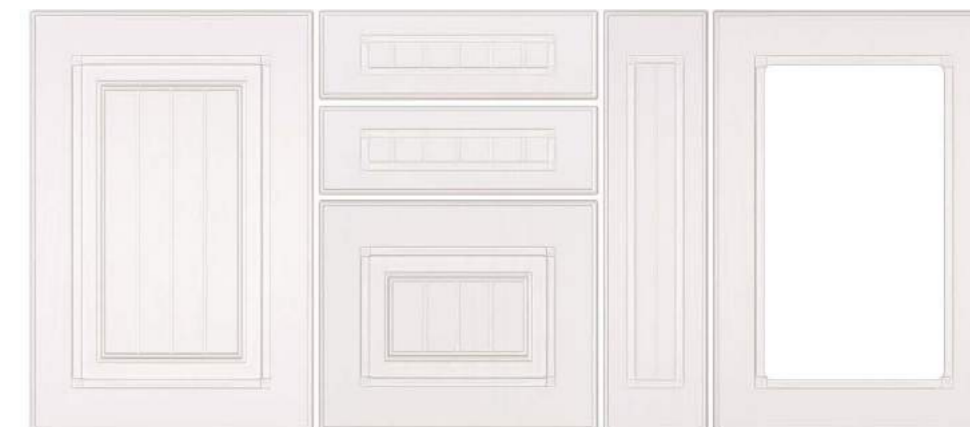
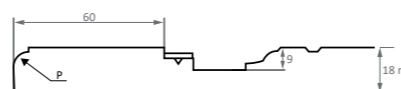

ALB CRETĂ FIBROS A76/P

DECOR ÎNFOLIAT  
ultra mat perlat - culoare uni  
CATEGORIA DE PREȚ 5



DECOR ÎNFOLIAT  
ultra mat - culoare uni  
CATEGORIA DE PREȚ 5

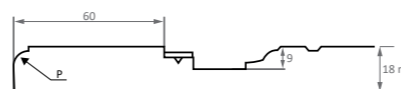

GRI ONIX ULTRA MAT A76/P

A71/P VERDE LABRADOR ULTRA MAT PERLAT



Modele: A74/P

Detalii tehnice	Înălțime (H)	Lățime (L)
Frezare ușă	270-2500 mm	270-1200 mm
Frezare sertar	120-269 mm	270-1200 mm
Frezare jolly	270-2500 mm	140-269 mm
Decupat	296-2500 mm	296-1200 mm
Finisaje disponibile	ÎNFOLIAT MAT, ULTRA MAT, ULTRA MAT PERLAT, HG 3D VOPSIT ULTRA MAT, SUPER MAT (exclusiv NETT BOND)	

ELEMENTE COMPLEMENTARE

Cornișă	CLASIC 1, CLASIC 2, RUSTIC
Lezenă	RUSTIC
Lezenă ornamentală	RUSTIC, Cant P
Elemente de închidere	RUSTIC, Cant P

Modele: A75/P

Detalii tehnice	Înălțime (H)	Lățime (L)
Frezare ușă	270-2500 mm	270-1200 mm
Frezare sertar	120-269 mm	270-1200 mm
Frezare jolly	270-2500 mm	140-269 mm
Decupat	296-2500 mm	296-1200 mm
Observație!	La modelele de frezare cu dungă, pentru lățimea mai mică de 297 mm frontul va fi fără dungă.	
Finisaje disponibile	ÎNFOLIAT MAT, ULTRA MAT, ULTRA MAT PERLAT, HG 3D VOPSIT ULTRA MAT, SUPER MAT (exclusiv NETT BOND)	

ELEMENTE COMPLEMENTARE

Cornișă	CLASIC 1, CLASIC 2, RUSTIC
Lezenă	RUSTIC
Lezenă ornamentală	RUSTIC, Cant P
Elemente de închidere	RUSTIC, Cant P

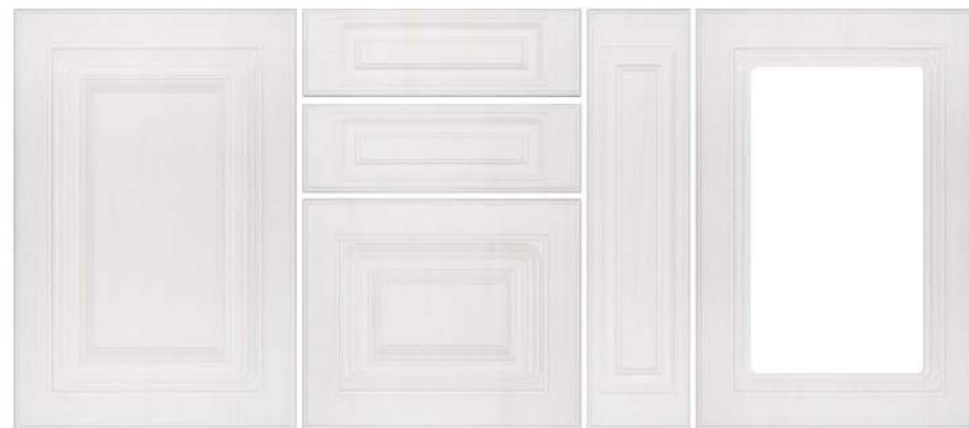

DECOR ÎNFOLIAT  
mat - imitație de lemn  
CATEGORIA DE PREȚ 3.3



A74/P LARICE ALB

DECOR ÎNFOLIAT  
high gloss 3D - culoare uni  
CATEGORIA DE PREȚ 8



CREM FILDEȘ HIGH GLOSS 3D A75/P



DECOR ÎNFOLIAT  
ultra mat - culoare uni  
CATEGORIA DE PREȚ 5



A74/P GRAFIT ULTRA MAT

DECOR ÎNFOLIAT  
ultra mat - culoare uni  
CATEGORIA DE PREȚ 5



DENIM ULTRA MAT A75/P



Modele: A72/P, A73/P

Detalii tehnice	Înălțime (H)	Lățime (L)
Frezare ușă	270-2500 mm	270-1200 mm
Frezare sertar	120-269 mm	270-1200 mm
Frezare jolly	270-2500 mm	140-269 mm
Decupat	296-2500 mm	296-1200 mm
Finisaje disponibile	ÎNFOLIAT MAT, ULTRA MAT, ULTRA MAT PERLAT, HG 3D VOPSIT ULTRA MAT, SUPER MAT (exclusiv NETT BOND)	

ELEMENTE COMPLEMENTARE

Cornișă	CLASIC 1, CLASIC 2, RUSTIC
Lezenă	RUSTIC
Lezenă ornamentală	RUSTIC, Cant P
Elemente de închidere	RUSTIC, Cant P

DECOR ÎNFOLIAT  
mat - uni structo  
CATEGORIA DE PREȚ 3.2



MAGNOLIA STRUCTO A73/P



DECOR ÎNFOLIAT  
ultra mat - culoare uni  
CATEGORIA DE PREȚ 5



A72/P BEJ NISIP ULTRA MAT

DECOR ÎNFOLIAT  
ultra mat - culoare uni  
CATEGORIA DE PREȚ 5

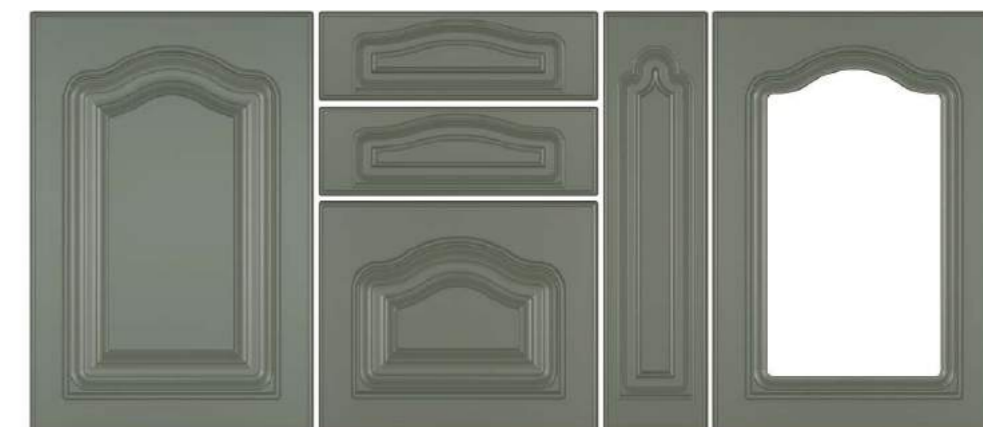

VERDE STUF ULTRA MAT A73/P



DECOR ÎNFOLIAT  
ultra mat - culoare uni  
CATEGORIA DE PREȚ 5



A72/P DENIM ULTRA MAT

DECOR ÎNFOLIAT  
mat - imitație de lemn  
CATEGORIA DE PREȚ 3.3



NUC COLUMBIA A73/P

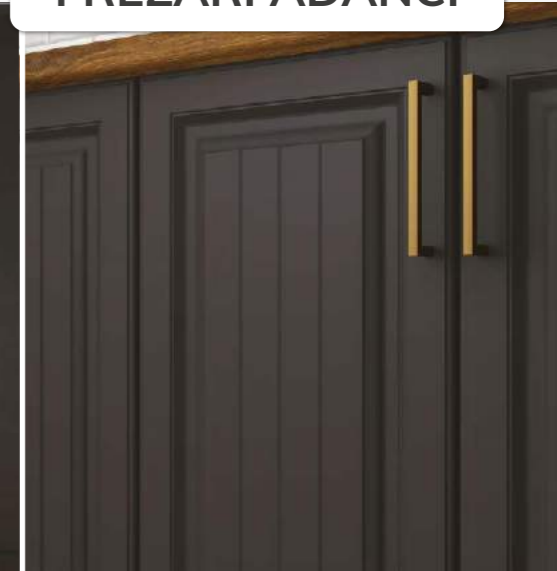

Modele: A79/P

Detalii tehnice	Înălțime (H)	Lățime (L)
Frezare ușă	270-2500 mm	270-1200 mm
Frezare sertar	120-269 mm	270-1200 mm
Frezare jolly	270-2500 mm	140-269 mm
Decupat	296-2500 mm	296-1200 mm
Finisaje disponibile	ÎNFOLIAT MAT, ULTRA MAT, ULTRA MAT PERLAT, HG 3D VOPSIT ULTRA MAT, SUPER MAT (exclusiv NETT BOND)	

ELEMENTE COMPLEMENTARE

Cornișă	CLASIC 1, CLASIC 2, RUSTIC
Lezenă	RUSTIC
Lezenă ornamentală	RUSTIC, Cant P
Elemente de închidere	RUSTIC, Cant P

Modele: A78/P

Detalii tehnice	Înălțime (H)	Lățime (L)
Frezare ușă	270-2500 mm	270-1200 mm
Frezare sertar	120-269 mm	270-1200 mm
Frezare jolly	270-2500 mm	140-269 mm
Decupat	296-2500 mm	296-1200 mm
Observație!	La modelele de frezare cu dungă, pentru lățimea mai mică de 297 mm frontul va fi fără dungă.	
Finisaje disponibile	ÎNFOLIAT MAT, ULTRA MAT, ULTRA MAT PERLAT, HG 3D VOPSIT ULTRA MAT, SUPER MAT (exclusiv NETT BOND)	

ELEMENTE COMPLEMENTARE

Cornișă	CLASIC 1, CLASIC 2, RUSTIC
Lezenă	RUSTIC
Lezenă ornamentală	RUSTIC, Cant P
Elemente de închidere	RUSTIC, Cant P



A79/P GRI PIATRĂ ULTRA MAT

DECOR ÎNFOLIAT  
ultra mat - culoare uni  
CATEGORIA DE PREȚ 5

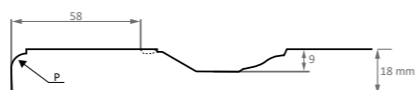

DECOR ÎNFOLIAT  
ultra mat - culoare uni  
CATEGORIA DE PREȚ 5



ALB ALPIN ULTRA MAT A78/P



A79/P ALBASTRU PARISIAN ULTRA MAT

DECOR ÎNFOLIAT  
ultra mat - culoare uni  
CATEGORIA DE PREȚ 5

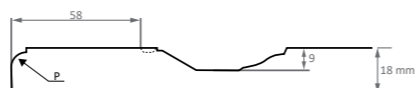

DECOR ÎNFOLIAT  
ultra mat - culoare uni  
CATEGORIA DE PREȚ 5



GRAFIT ULTRA MAT A78/P



Model: A129/D

Detalii tehnice	Înălțime (H)	Lățime (L)
Frezare ușă	247-2500 mm	230-1200 mm
Frezare sertar	120-246 mm	270-1200 mm
Frezare jolly	270-2500 mm	140-229 mm
Decupat	296-2500 mm	296-1200 mm

Finisaje disponibile: ÎNFOLIAT MAT, ULTRA MAT, ULTRA MAT PERLAT, HG 3D VOPSIT ULTRA MAT, SUPER MAT (exclusiv NETT BOND)

ELEMENTE COMPLEMENTARE

Cornișă	CLASIC 1, CLASIC 2, RUSTIC
Lezenă	RUSTIC
Lezenă ornamentală	RUSTIC
Elemente de închidere	RUSTIC

DECOR ÎNFOLIAT  
mat - culoare uni  
CATEGORIA DE PREȚ 3.1

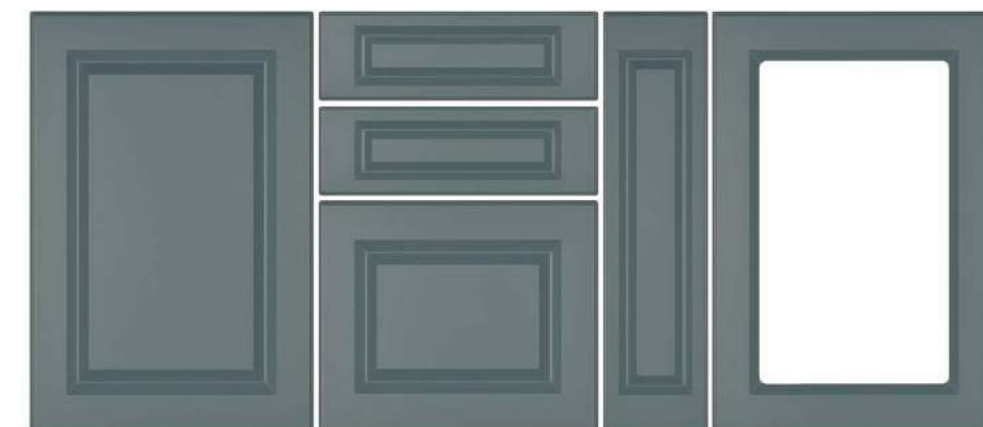
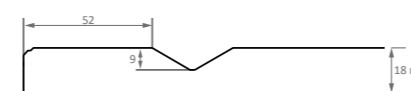

AQUA BLUE A129/D



A129/D GRI ALB ULTRA MAT

DECOR ÎNFOLIAT  
ultra mat - culoare uni  
CATEGORIA DE PREȚ 5

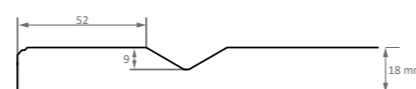

DECOR ÎNFOLIAT  
ultra mat perlat - culoare uni  
CATEGORIA DE PREȚ 5

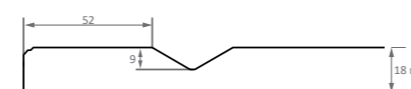

MUR SĂLBATIC ULTRA MAT PERLAT A129/D

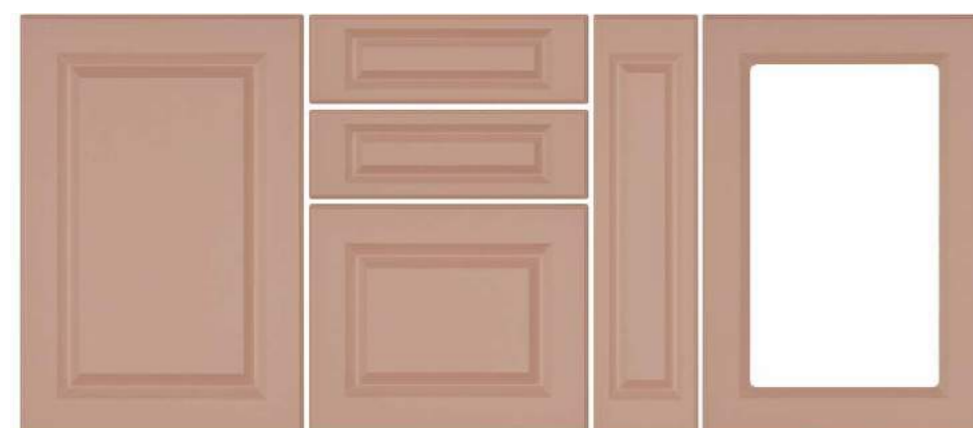

A129/D TRANDAFIR ANTIC ULTRA MAT PERLAT

DECOR ÎNFOLIAT  
ultra mat perlat - culoare uni  
CATEGORIA DE PREȚ 5

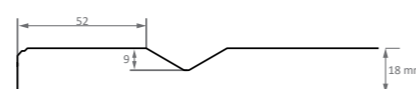

DECOR ÎNFOLIAT  
ultra mat - culoare uni  
CATEGORIA DE PREȚ 5

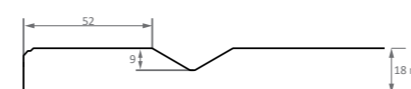

GRAFIT ULTRA MAT A129/D





Model: A130/D

Detalii tehnice	Înălțime (H)	Lățime (L)
Frezare ușă	247-2500 mm	230-1200 mm
Frezare sertar	120-246 mm	270-1200 mm
Frezare jolly	270-2500 mm	140-229 mm
Decupat	296-2500 mm	296-1200 mm
Observație!	Modelul decupat cu despărțitor poate fi executat și cu 6 sau 8 ochiuri, la un preț special.	
Finisaje disponibile	ÎNFOLIAT MAT, ULTRA MAT, ULTRA MAT PERLAT, HG 3D VOPSIT ULTRA MAT, SUPER MAT (exclusiv NETT BOND)	

Decupat cu despărțitor

Nr. ochiuri	Înălțime (H)	Lățime (L)
4 ochiuri	500-2500 mm	397-600 mm
6 ochiuri	700-2500 mm	397-600 mm
8 ochiuri	900-2500 mm	397-600 mm

DECOR ÎNFOLIAT  
ultra mat - culoare uni  
CATEGORIA DE PREȚ 5

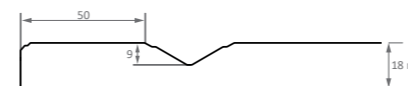

GRI ALB ULTRA MAT A130/D

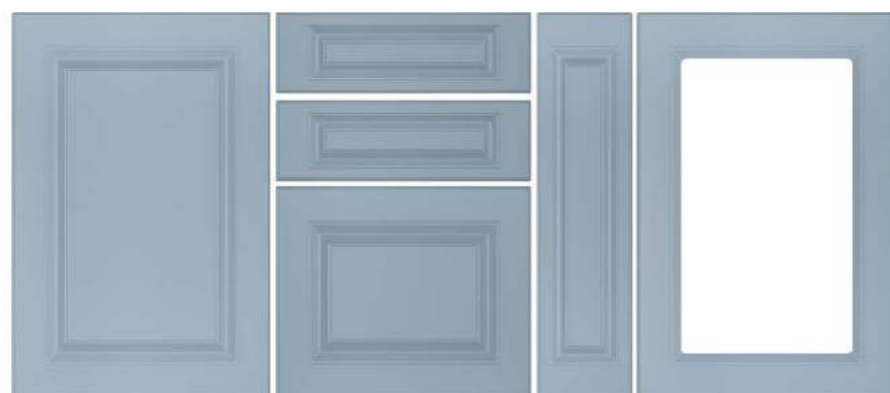

A130/D DENIM ULTRA MAT

DECOR ÎNFOLIAT  
ultra mat - culoare uni  
CATEGORIA DE PREȚ 5

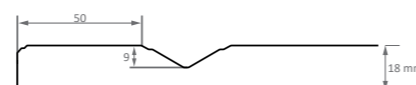

DECOR ÎNFOLIAT  
ultra mat - culoare uni  
CATEGORIA DE PREȚ 5

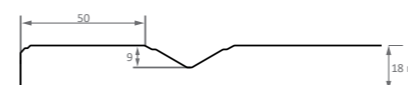

GRI ONIX ULTRA MAT A130/D



A130/D VERNIL ULTRA MAT

DECOR ÎNFOLIAT  
ultra mat - culoare uni  
CATEGORIA DE PREȚ 5

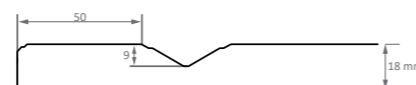

DECOR ÎNFOLIAT  
mat - uni structo  
CATEGORIA DE PREȚ 3.2

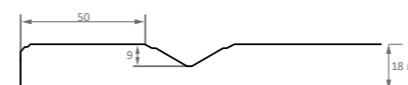

GRI PIATRĂ FIBROS A130/D

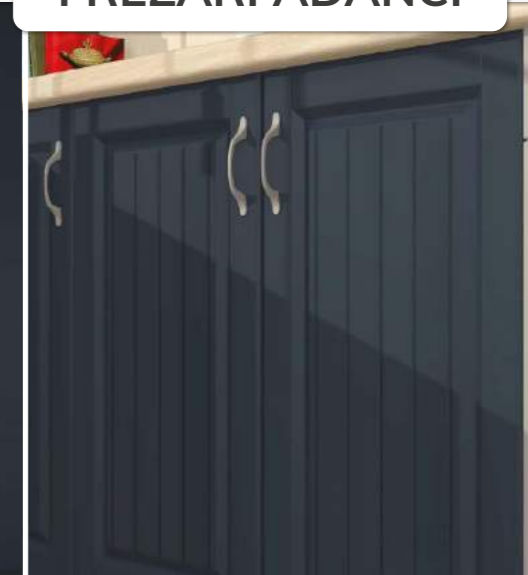

Modele: A131/D, A132/D

Detalii tehnice	Înălțime (H)	Lățime (L)
Frezare ușă	247-2500 mm	230-1200 mm
Frezare sertar	120-246 mm	270-1200 mm
Frezare jolly	270-2500 mm	140-229 mm
Decupat	296-2500 mm	296-1200 mm
Finisaje disponibile	ÎNFOLIAT MAT, ULTRA MAT, ULTRA MAT PERLAT, HG 3D VOPSIT ULTRA MAT, SUPER MAT (exclusiv NETT BOND)	

ELEMENTE COMPLEMENTARE

Cornișă	CLASIC 1, CLASIC 2, RUSTIC
Lezenă	RUSTIC
Lezenă ornamentală	Cant D
Elemente de închidere	Cant D

DECOR ÎNFOLIAT  
ultra mat - culoare uni

CATEGORIA DE PREȚ 5

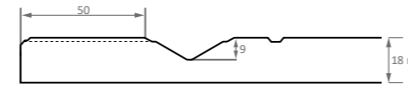

KASHMIR ULTRA MAT A132/D



A131/D MAGNOLIA ULTRA MAT

DECOR ÎNFOLIAT  
ultra mat - culoare uni

CATEGORIA DE PREȚ 5

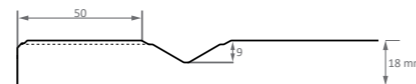

DECOR ÎNFOLIAT  
ultra mat - culoare uni

CATEGORIA DE PREȚ 5

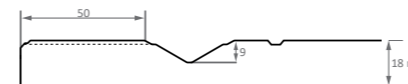

GRI ONIX ULTRA MAT A132/D

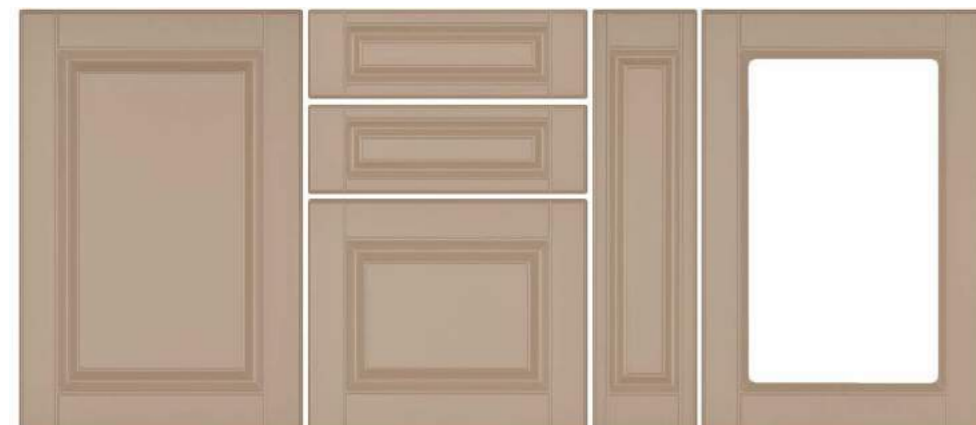

A131/D GRI PIATRĂ ULTRA MAT

DECOR ÎNFOLIAT  
ultra mat - culoare uni

CATEGORIA DE PREȚ 5

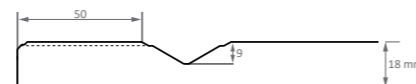

DECOR ÎNFOLIAT  
ultra mat - culoare uni

CATEGORIA DE PREȚ 5

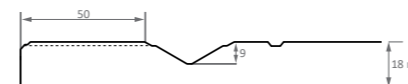

ALBASTRU PARISIAN ULTRA MAT A132/D



Model: A201/R3

Detalii tehnice	Înălțime (H)	Lățime (L)
Frezare ușă	120-2500 mm	230-1200 mm
Frezare sertar	120-2500 mm	230-1200 mm
Frezare jolly	270-2500 mm	140-229 mm
Decupat	-	-
Finisaje disponibile	ÎNFOLIAT MAT, ULTRA MAT, ULTRA MAT PERLAT, HG 3D	

ELEMENTE COMPLEMENTARE

Cornișă	-
Lezenă	-
Lezenă ornamentală	Cant R3
Elemente de închidere	Cant R3

DECOR ÎNFOLIAT  
mat - imitație de textură  
CATEGORIA DE PREȚ 6.4

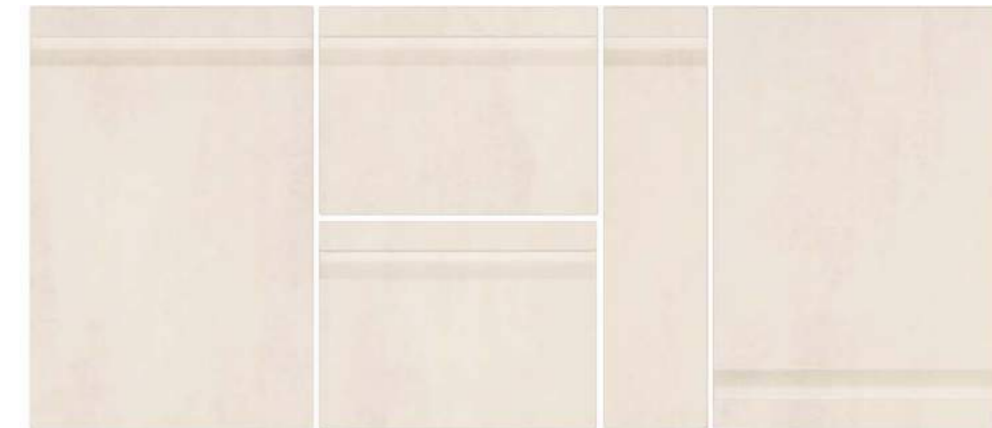
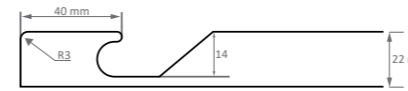

ALB CERAMIC A201/R3

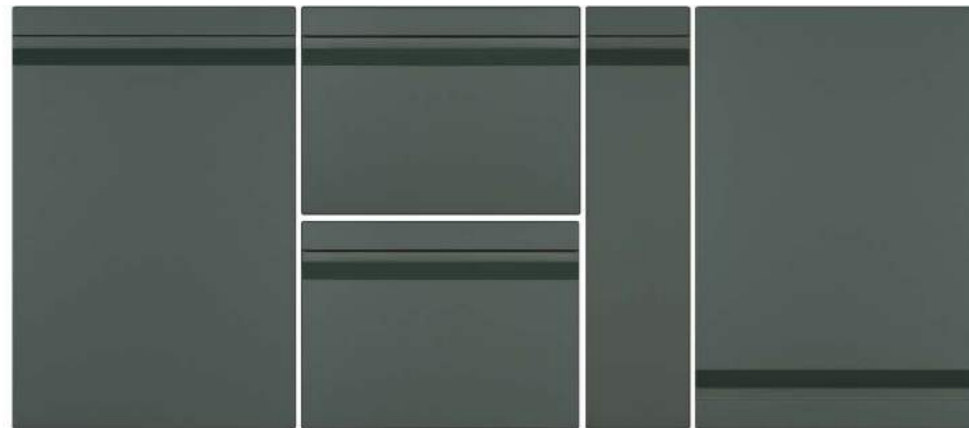

A201/R3 VERDE LABRADOR ULTRA MAT PERLAT

DECOR ÎNFOLIAT  
ultra mat perlat - culoare uni  
CATEGORIA DE PREȚ 9

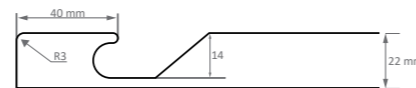

DECOR ÎNFOLIAT  
mat - uni structo  
CATEGORIA DE PREȚ 6.2

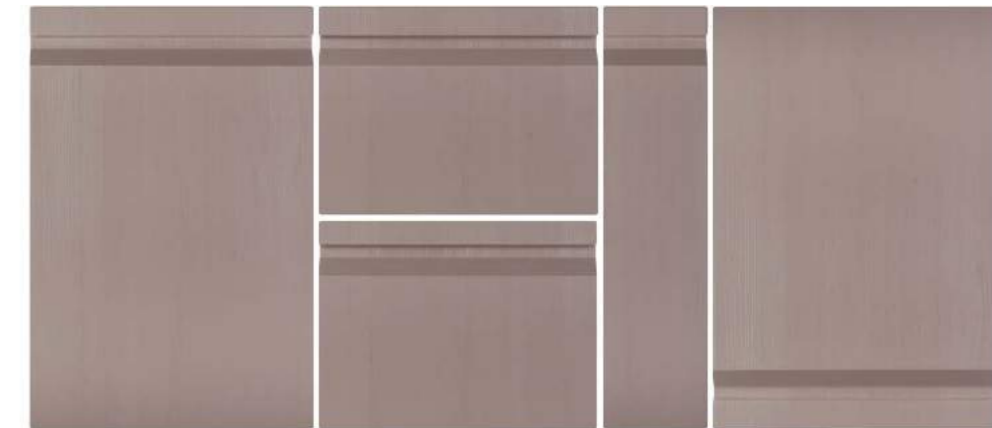
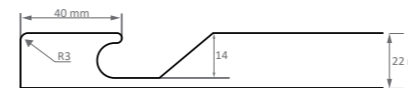

GRI STRUCTO A201/R3



A201/R3 STEJAR RIVIERA MONTAN

DECOR ÎNFOLIAT  
mat - imitație de lemn  
CATEGORIA DE PREȚ 6.3

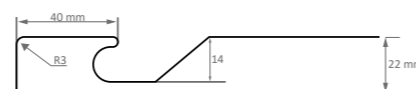

DECOR ÎNFOLIAT  
mat - uni structo  
CATEGORIA DE PREȚ 6.2

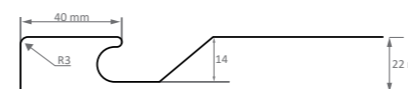

NEGRU STRUCTO A201/R3

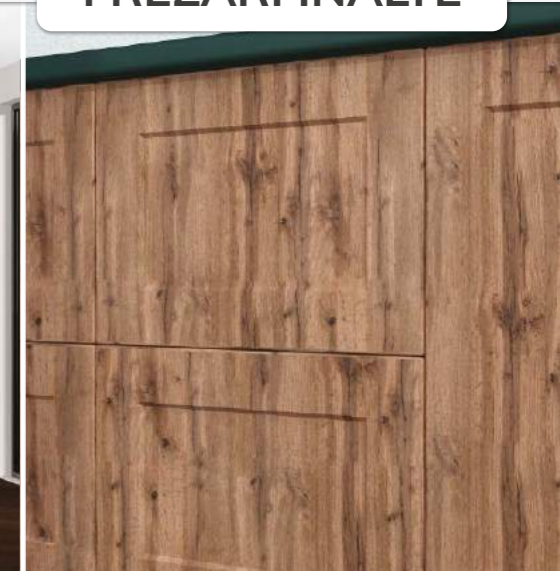

Model: A150/R3

Detalii tehnice	Înălțime (H)	Lățime (L)
Frezare ușă	247-2500 mm	230-1200 mm
Frezare sertar	120-246 mm	270-1200 mm
Frezare jolly	270-2500 mm	140-229 mm
Decupat	296-2500 mm	296-1200 mm
Finisaje disponibile	ÎNFOLIAT MAT, ULTRA MAT, ULTRA MAT PERLAT, HG 3D VOPSIT ULTRA MAT, SUPER MAT (exclusiv NETT BOND)	

ELEMENTE COMPLEMENTARE

Cornișă	CLASIC 1, CLASIC 2, RUSTIC
Lezenă	RUSTIC
Lezenă ornamentală	Cant R3
Elemente de închidere	Cant R3

DECOR ÎNFOLIAT  
mat - imitație de lemn  
CATEGORIA DE PREȚ 6.3

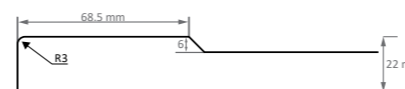

STEJAR WOTAN NATUR A150/R3



A150/R3 ALB STRUCTO

DECOR ÎNFOLIAT  
mat - uni structo  
CATEGORIA DE PREȚ 6.2

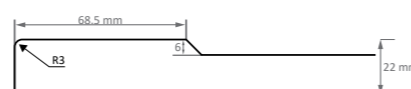

DECOR ÎNFOLIAT  
mat - imitație de lemn  
CATEGORIA DE PREȚ 6.3

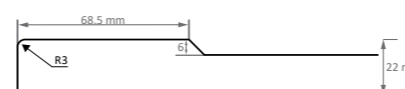

STEJAR RIVIERA MONTAN A150/R3



A150/R3 ULM ALBIT

DECOR ÎNFOLIAT  
mat - imitație de lemn  
CATEGORIA DE PREȚ 6.3

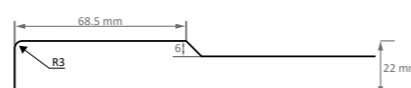

DECOR ÎNFOLIAT  
mat - uni structo  
CATEGORIA DE PREȚ 6.2

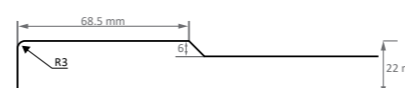

GRAFIT FIBROS A150/R3

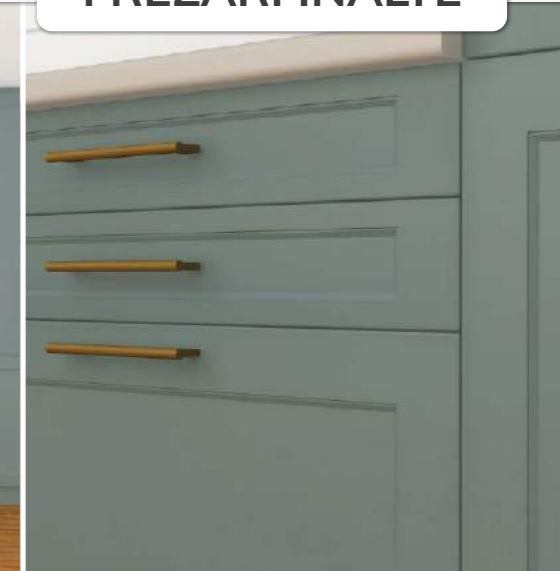

Model: A151/R3

Detalii tehnice	Înălțime (H)	Lățime (L)
Frezare ușă	247-2500 mm	230-1200 mm
Frezare sertar	120-246 mm	270-1200 mm
Frezare jolly	270-2500 mm	140-229 mm
Decupat	296-2500 mm	296-1200 mm

Finisaje disponibile: ÎNFOLIAT MAT, ULTRA MAT, ULTRA MAT PERLAT, HG 3D VOPSIT ULTRA MAT, SUPER MAT (exclusiv NETT BOND)

ELEMENTE COMPLEMENTARE

Cornișă	CLASIC 1, CLASIC 2, RUSTIC
Lezenă	RUSTIC
Lezenă ornamentală	Cant R3
Elemente de închidere	Cant R3

DECOR ÎNFOLIAT  
ultra mat - culoare uni  
CATEGORIA DE PREȚ 9

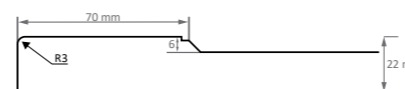

VERNIL ULTRA MAT A151/R3



A151/R3 ALB ULTRA MAT

DECOR ÎNFOLIAT  
ultra mat - culoare uni  
CATEGORIA DE PREȚ 9

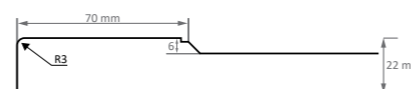

DECOR ÎNFOLIAT  
ultra mat - culoare uni  
CATEGORIA DE PREȚ 9

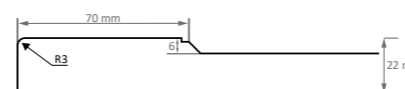

ALBASTRU PARISIAN ULTRA MAT A151/R3



A151/R3 GRI METAL ULTRA MAT

DECOR ÎNFOLIAT  
ultra mat - culoare uni  
CATEGORIA DE PREȚ 9

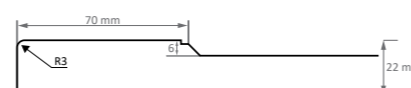

DECOR ÎNFOLIAT  
ultra mat - culoare uni  
CATEGORIA DE PREȚ 9

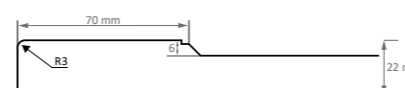

GRAFIT ULTRA MAT A151/R3



Model: A157/R6

Detalii tehnice	Înălțime (H)	Lățime (L)
Frezare ușă	247-2500 mm	230-1200 mm
Frezare sertar	120-246 mm	270-1200 mm
Frezare jolly	270-2500 mm	140-229 mm
Decupat	296-2500 mm	296-1200 mm

Finisaje disponibile: ÎNFOLIAT MAT, ULTRA MAT, ULTRA MAT PERLAT, HG 3D VOPSIT ULTRA MAT, SUPER MAT (exclusiv NETT BOND)

ELEMENTE COMPLEMENTARE

Cornișă	CLASIC 1, CLASIC 2, RUSTIC
Lezenă	RUSTIC
Lezenă ornamentală	Cant R6
Elemente de închidere	Cant R6

DECOR ÎNFOLIAT  
mat - imitație de lemn  
CATEGORIA DE PREȚ 6.3

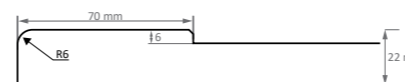

STEJAR SANREMO NATUR A157/R6



A157/R6 ALB STRUCTO

DECOR ÎNFOLIAT  
mat - uni structo  
CATEGORIA DE PREȚ 6.2

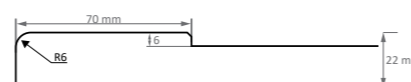

DECOR ÎNFOLIAT  
mat - imitație de lemn  
CATEGORIA DE PREȚ 6.3

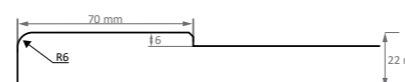

STEJAR RUSTIC RIBBECK A157/R6



A157/R6 ULM ALBIT

DECOR ÎNFOLIAT  
mat - imitație de lemn  
CATEGORIA DE PREȚ 6.3

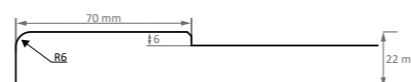

DECOR ÎNFOLIAT  
mat - imitație de lemn  
CATEGORIA DE PREȚ 6.3

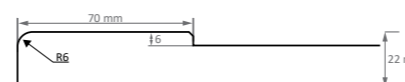

STEJAR KITAMI MARO A157/R6



Model: A159/R6

Detalii tehnice	Înălțime (H)	Lățime (L)
Frezare ușă	247-2500 mm	230-1200 mm
Frezare sertar	120-246 mm	270-1200 mm
Frezare jolly	270-2500 mm	140-229 mm
Decupat	296-2500 mm	296-1200 mm
Finisaje disponibile	ÎNFOLIAT MAT, ULTRA MAT, ULTRA MAT PERLAT, HG 3D VOPSIT ULTRA MAT, SUPER MAT (exclusiv NETT BOND)	

ELEMENTE COMPLEMENTARE

Cornișă	CLASIC 1, CLASIC 2, RUSTIC
Lezenă	RUSTIC
Lezenă ornamentală	Cant R6
Elemente de închidere	Cant R6

DECOR ÎNFOLIAT  
ultra mat - culoare uni  
CATEGORIA DE PREȚ 9

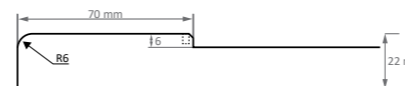

ALBASTRU PARISIAN ULTRA MAT A159/R6



A159/R6 ALB CRETĂ FIBROS

DECOR ÎNFOLIAT  
mat - uni structo  
CATEGORIA DE PREȚ 6.2

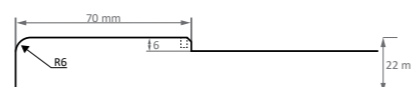

DECOR ÎNFOLIAT  
mat - imitație de lemn  
CATEGORIA DE PREȚ 6.3

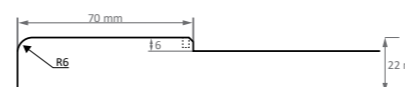

NUC COLUMBIA A159/R6



A159/R6 GRI ÎNCHIS STRUCTO

DECOR ÎNFOLIAT  
mat - uni structo  
CATEGORIA DE PREȚ 6.2

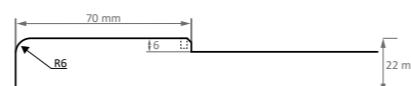

DECOR ÎNFOLIAT  
mat - imitație de lemn  
CATEGORIA DE PREȚ 6.3

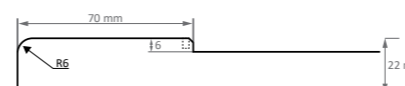

STEJAR AUTENTIC CRETAT A159/R6

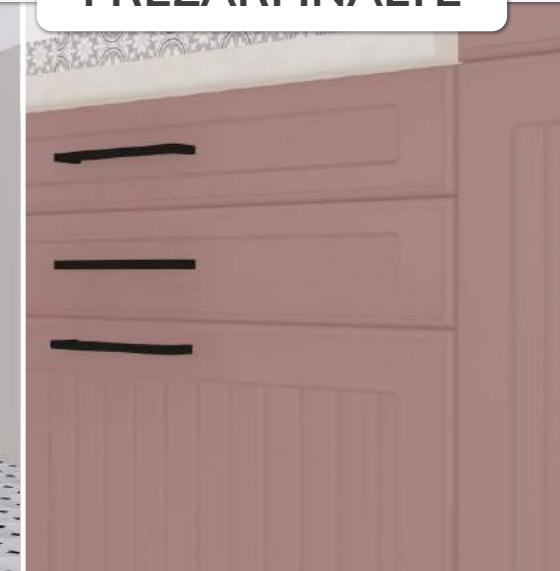

Modele: A160/P, A161/P

Detalii tehnice	Înălțime (H)	Lățime (L)
Frezare ușă	247-2500 mm	230-1200 mm
Frezare sertar	120-246 mm	270-1200 mm
Frezare jolly	270-2500 mm	140-229 mm
Decupat	296-2500 mm	296-1200 mm

Finisaje disponibile: ÎNFOLIAT MAT, ULTRA MAT, ULTRA MAT PERLAT, HG 3D VOPSIT ULTRA MAT, SUPER MAT (exclusiv NETT BOND)

ELEMENTE COMPLEMENTARE

Cornișă	CLASIC 1, CLASIC 2, RUSTIC
Lezenă	RUSTIC
Lezenă ornamentală	Cant P
Elemente de închidere	Cant P

DECOR ÎNFOLIAT  
ultra mat - culoare uni

CATEGORIA DE PREȚ 9

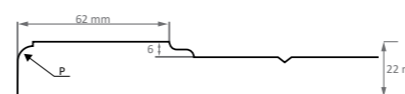

GRI METAL ULTRA MAT A161/P

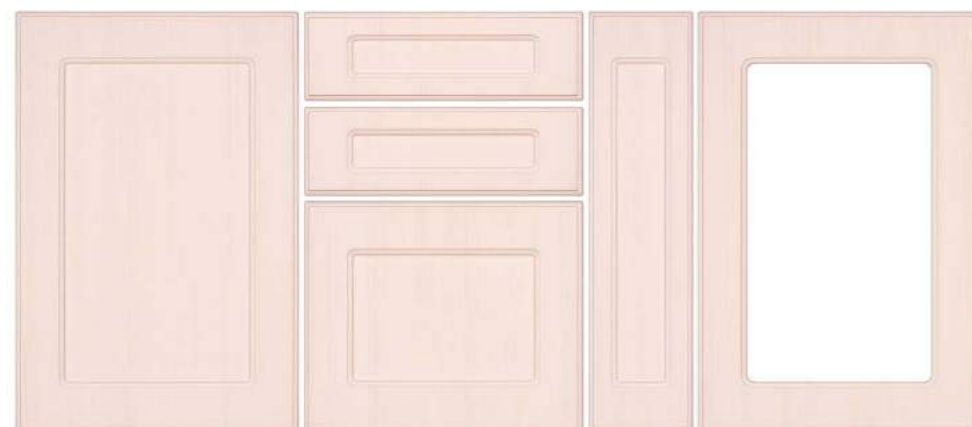

A160/P MAGNOLIA STRUCTO

DECOR ÎNFOLIAT  
mat - uni structo

CATEGORIA DE PREȚ 6.2

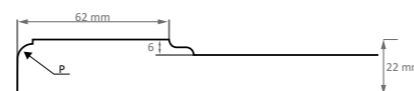

DECOR ÎNFOLIAT  
ultra mat perlat - culoare uni

CATEGORIA DE PREȚ 9

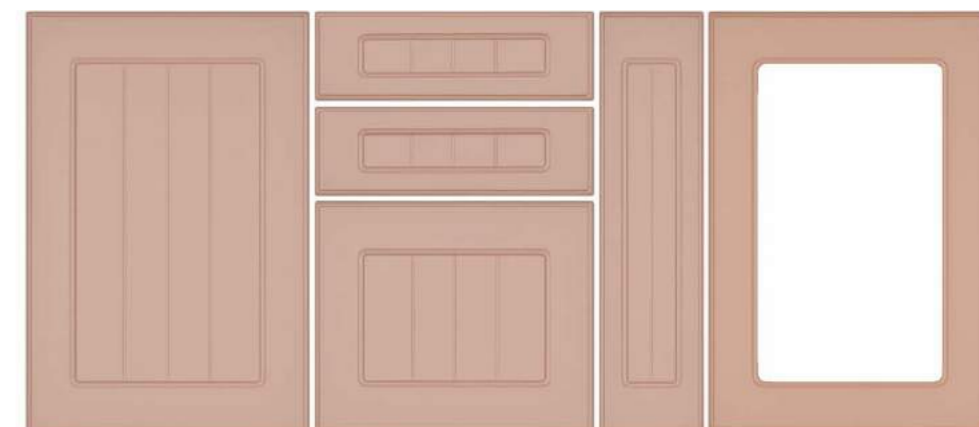
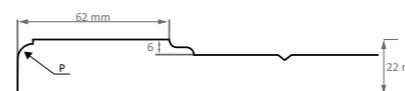

TRANDAFIR ANTIC ULTRA MAT PERLAT A161/P



A160/P NUC COLUMBIA

DECOR ÎNFOLIAT  
mat - imitație de lemn

CATEGORIA DE PREȚ 6.3

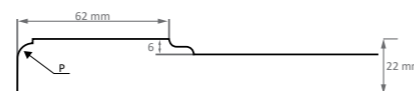

DECOR ÎNFOLIAT  
mat - uni structo

CATEGORIA DE PREȚ 6.2

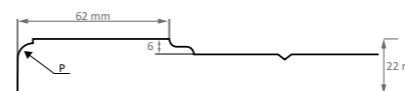

GRAFIT FIBROS A161/P





Model: A170/T

Detalii tehnice	Înălțime (H)	Lățime (L)
Frezare ușă	247-2500 mm	230-1200 mm
Frezare sertar	120-246 mm	270-1200 mm
Frezare jolly	270-2500 mm	140-229 mm
Decupat	296-2500 mm	296-1200 mm

Finisaje disponibile: ÎNFOLIAT MAT, ULTRA MAT, ULTRA MAT PERLAT, HG 3D VOPSIT ULTRA MAT, SUPER MAT (exclusiv NETT BOND)

ELEMENTE COMPLEMENTARE

Cornișă	CLASIC 1, CLASIC 2, RUSTIC
Lezenă	RUSTIC
Lezenă ornamentală	Cant T
Elemente de închidere	Cant T

DECOR ÎNFOLIAT  
ultra mat - culoare uni

CATEGORIA DE PREȚ 9

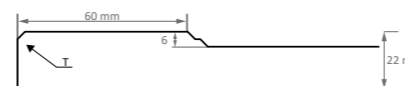

DENIM ULTRA MAT A170/T



A170/T SATIN ALB

DECOR ÎNFOLIAT  
mat - imitație de textură

CATEGORIA DE PREȚ 6.4

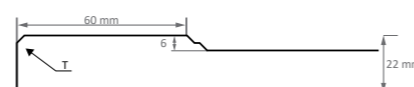

DECOR ÎNFOLIAT  
ultra mat - culoare uni

CATEGORIA DE PREȚ 9

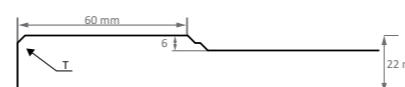

VERNIL ULTRA MAT A170/T



A170/T KASHMIR ULTRA MAT

DECOR ÎNFOLIAT  
ultra mat - culoare uni

CATEGORIA DE PREȚ 9

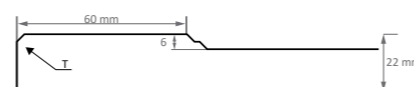

DECOR ÎNFOLIAT  
mat - uni structo

CATEGORIA DE PREȚ 6.2

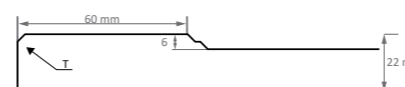

DAKAR FIBROS A170/T



Model: A178/T

Detalii tehnice	Înălțime (H)	Lățime (L)
Frezare ușă	247-2500 mm	230-1200 mm
Frezare sertar	120-246 mm	270-1200 mm
Frezare jolly	270-2500 mm	140-229 mm
Decupat	296-2500 mm	296-1200 mm
Finisaje disponibile	ÎNFOLIAT MAT, ULTRA MAT, ULTRA MAT PERLAT, HG 3D VOPSIT ULTRA MAT, SUPER MAT (exclusiv NETT BOND)	

ELEMENTE COMPLEMENTARE

Cornișă	CLASIC 1, CLASIC 2, RUSTIC
Lezenă	RUSTIC
Lezenă ornamentală	Cant T
Elemente de închidere	Cant T

DECOR ÎNFOLIAT  
mat - imitație de lemn  
CATEGORIA DE PREȚ 6.3

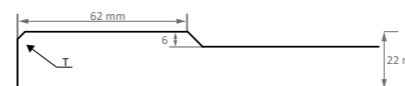

STEJAR CATANIA AMBRĂ A178/T



A178/T STEJAR KITAMI MARO

DECOR ÎNFOLIAT  
mat - imitație de lemn  
CATEGORIA DE PREȚ 6.3

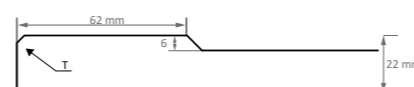

DECOR ÎNFOLIAT  
mat - imitație de lemn  
CATEGORIA DE PREȚ 6.3

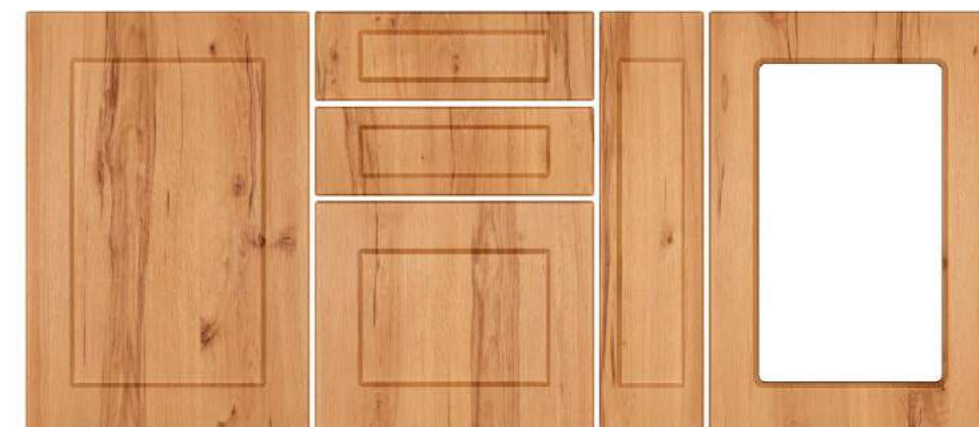
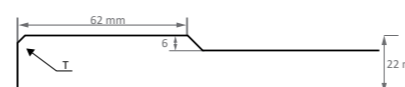

FAG WALHALLA A178/T



A178/T STEJAR RIVIERA MONTAN

DECOR ÎNFOLIAT  
mat - imitație de lemn  
CATEGORIA DE PREȚ 6.3

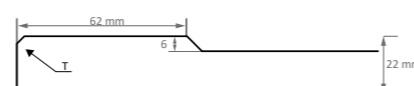

DECOR ÎNFOLIAT  
mat - uni structo  
CATEGORIA DE PREȚ 6.2

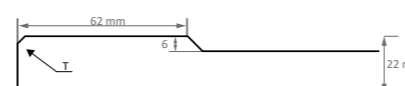

GRI ÎNCHIS STRUCTO A178/T



Modele: A179/T, A180/T

Detalii tehnice	Înălțime (H)	Lățime (L)
Frezare ușă	247-2500 mm	230-1200 mm
Frezare sertar	120-246 mm	270-1200 mm
Frezare jolly	270-2500 mm	140-229 mm
Decupat	296-2500 mm	296-1200 mm

Finisaje disponibile: ÎNFOLIAT MAT, ULTRA MAT, ULTRA MAT PERLAT, HG 3D VOPSIT ULTRA MAT, SUPER MAT (exclusiv NETT BOND)

ELEMENTE COMPLEMENTARE

Cornișă	CLASIC 1, CLASIC 2, RUSTIC
Lezenă	RUSTIC
Lezenă ornamentală	Cant T
Elemente de închidere	Cant T

DECOR ÎNFOLIAT  
ultra mat - culoare uni

CATEGORIA DE PREȚ 9

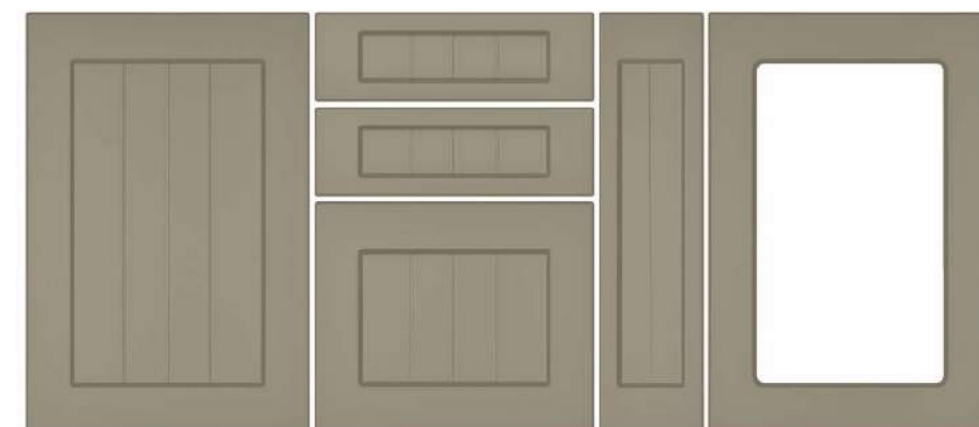
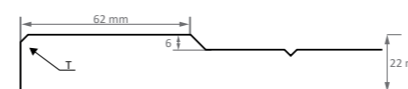

VERDE STUF ULTRA MAT A179/T

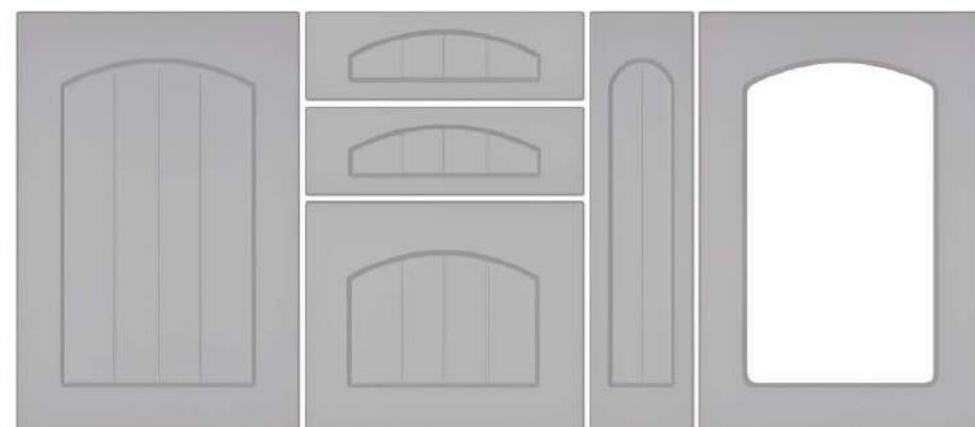

A180/T DENIM ULTRA MAT

DECOR ÎNFOLIAT  
ultra mat - culoare uni

CATEGORIA DE PREȚ 9

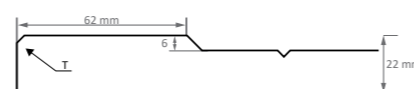

DECOR ÎNFOLIAT  
ultra mat - culoare uni

CATEGORIA DE PREȚ 9

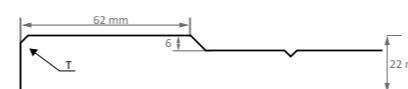

ALBASTRU PARISIAN ULTRA MAT A179/T

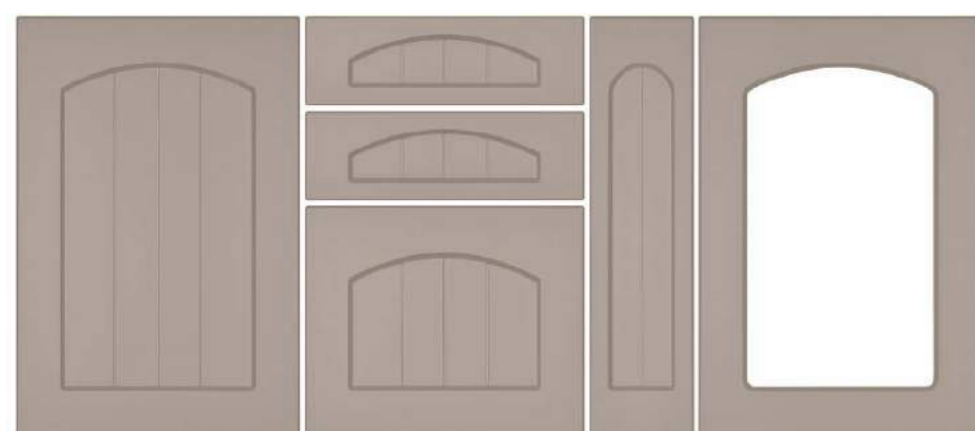

A180/T GRI ARCTIC ULTRA MAT

DECOR ÎNFOLIAT  
ultra mat - culoare uni

CATEGORIA DE PREȚ 9

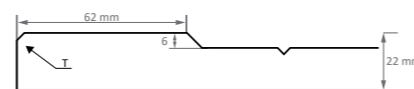

DECOR ÎNFOLIAT  
ultra mat perlat - culoare uni

CATEGORIA DE PREȚ 9

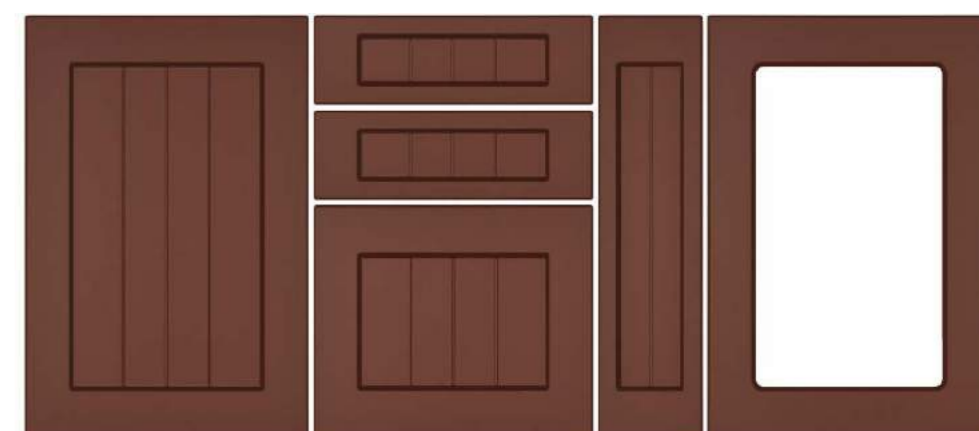
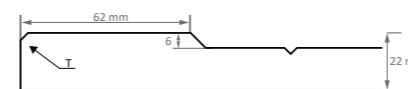

MUR SĂLBATIC ULTRA MAT PERLAT A179/T

**ULTRA MAT PERLAT**  
 CULORI UNI

1. TRANDAFIR ANTIC UMP

2. MUR SĂLBATIC UMP

3. VERDE LABRADOR UMP

**ULTRA MAT**  
 CULORI UNI

4. ALB ALPIN ULTRA MAT

5. ALB ULTRA MAT

6. GRI ALB ULTRA MAT

7. GRI DESCHIS ULTRA MAT

8. GRI METAL ULTRA MAT

9. GRI ARCTIC ULTRA MAT

10. GRI ONIX ULTRA MAT

11. GRAFIT ULTRA MAT

12. MAGNOLIA ULTRA MAT

13. BEJ NISIP ULTRA MAT

14. KASHMIR ULTRA MAT

15. GRI PIATRĂ ULTRA MAT

16. VERNIL ULTRA MAT

17. VERDE STUF ULTRA MAT

18. DENIM ULTRA MAT

19. ALBASTRU PARISIAN UM

**MAT**  
 CULORI UNI

20. ALB TITAN

21. PORȚELAN

22. UNI BEJ

23. BEJ NISIP

24. KASHMIR

25. GRI PIATRĂ

26. GRI ARCTIC

27. AQUA BLUE

**MAT**  
 UNI FIBROS / STRUCTO

28. ALB FIBROS

29. ALB CRETĂ FIBROS

30. KASHMIR FIBROS

31. DAKAR FIBROS

32. GRI PIATRĂ FIBROS

33. GRAFIT FIBROS

34. ALB STRUCTO

35. MAGNOLIA STRUCTO

36. GRI STRUCTO

37. GRI ÎNCHIS STRUCTO

38. NEGRU STRUCTO

**MAT - IMITAȚII DE LEMN**  
 TENTĂ: ALB-GRI-NEGRU

39. LARICE ALB

40. SALCĂM CRETAT

41. ULM ALBIT

42. ST. AUTENTIC CRETAT

43. STEJAR NORDIC

**MAT - IMITAȚII DE LEMN**  
 TENTĂ DE CULOARE: GALBEN

44. ST. BARDOLINO NATUR

45. FAG ALBIT

46. ST. SANREMO NATUR

47. STEJAR ARTISAN

48. ST. RIVIERA MONTAN

49. FAG WALHALLA

50. ST. SANTANA NATUR

51. STEJAR WOTAN NATUR

52. STEJAR RUSTIC NATUR

53. STEJAR RUSTIC RIBBECK

54. STEJAR RUSTIC ROȘCAT

**MAT - IMITAȚII DE LEMN**  
 TENTĂ DE CULOARE: MARO

55. CIREȘ NOBIL

56. STEJAR KITAMI MARO

57. NUC COLUMBIA

58. STEJAR CATANIA AMBRĂ

**MAT**  
 IMITAȚII DE TEXTURĂ

59. ARGINTIU MANGAN

60. MARM. ALBĂ ȘLEFUITĂ

61. MARMURĂ CLASSICĂ

62. ALB ARGINTIU PERLAT

63. SATIN ALB

64. SATIN GRI

65. GRI DIAMANT

66. PÂNZĂ CRETATĂ

67. ALB CERAMIC

68. GRI CERAMIC DESCHIS

69. GRI CERAMIC ÎNCHIS

70. NEGRU CERAMIC

**HIGH GLOSS 3D**  
 CULORI UNI

71. ALB CRISTAL HG 3D

72. CREM FILDEȘ HG 3D

73. CREM HG 3D

74. BEJ SAFARI HG 3D

75. CAPPUCCINO HG 3D

76. ROȘU FERRARI HG 3D

77. BORDO HG 3D

78. NEGRU HG 3D

## ELEMENTE COMPLEMENTARE

La elementele complementare înfoliate cu decor imitație de lemn sau structo, direcția fibrei va fi întotdeauna pe lungime, conferind un aspect natural.

## ELEMENTE COMPLEMENTARE

### CORNIȘĂ DISPONIBIL NUMAI ÎN DIMENSIUNI STANDARD!

Dimensiuni	Lungime (mm)	Înălțime (mm)	Grosime (mm)
MODERN	2070	40	60
RUSTIC	2070	45	66
CLASIC 1, CLASIC 2	2070	50	71
Finisaje disponibile	ÎNFOLIAT: MAT, ULTRA MAT, ULTRA MAT PERLAT, HIGH GLOSS 3D VOPSIT: ULTRA MAT, SUPER MAT (exclusiv NETT BOND)		
ȘIPCĂ MONTAJ CORNIȘĂ	2070	65 (adâncime)	18 (grosime)

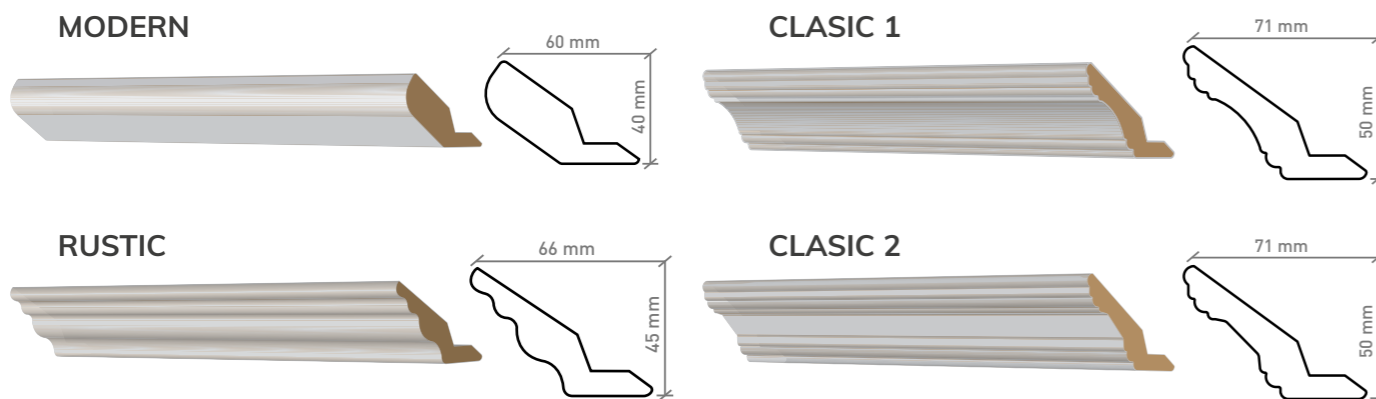

### APLICARE CORNIȘĂ

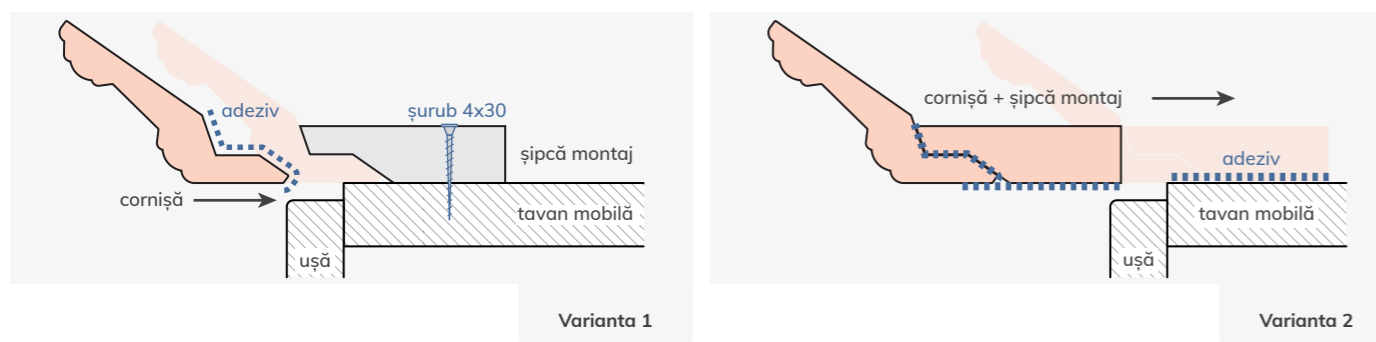
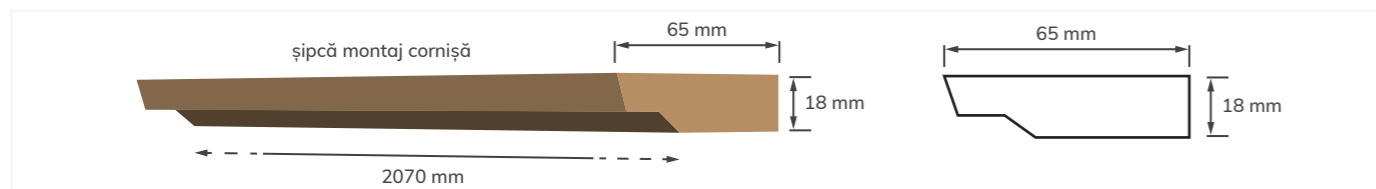

### DISPONIBIL NUMAI ÎN DIMENSIUNI STANDARD! LEZENE

Dimensiuni	Lungime (mm)	Înălțime (mm)	Grosime (mm)
MODERN, RUSTIC	2070	60	18
Finisaje disponibile	ÎNFOLIAT: MAT, ULTRA MAT, ULTRA MAT PERLAT, HIGH GLOSS 3D VOPSIT: ULTRA MAT, SUPER MAT (exclusiv NETT BOND)		

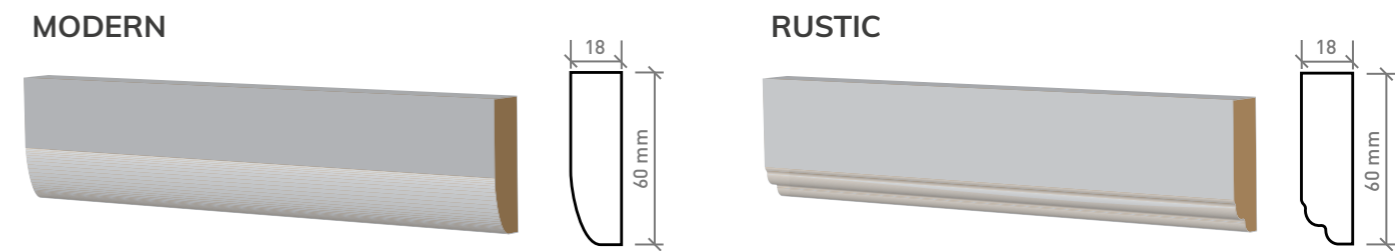

**LEZENĂ** - Are rolul de a închide partea inferioară a corpului suspendat și de a masca luminile LED sau spoturile. Se aplică doar pe corpurile superioare suspendate. Pentru o compoziție echilibrată și estetică, vă recomandăm să folosiți și toate celelalte elemente complementare: cornișă, lezenă ornamentală și soclu, pentru ca stilul să nu își piardă caracteristicile specifice.

**CORNIȘĂ** - Are rolul de a închide partea superioară a mobilierului, care deseori este în stil clasic, regal, rustic sau tranzițional. Frezările în stil clasic (frezări adânci) conțin foarte multe detalii fine care accentuează esența stilului. Pentru o compoziție echilibrată și estetică, vă recomandăm să folosiți și toate celelalte elemente complementare: lezenă ornamentală, lezenă și soclu, pentru ca stilul să nu își piardă caracteristicile specifice.

### APLICARE LEZENĂ

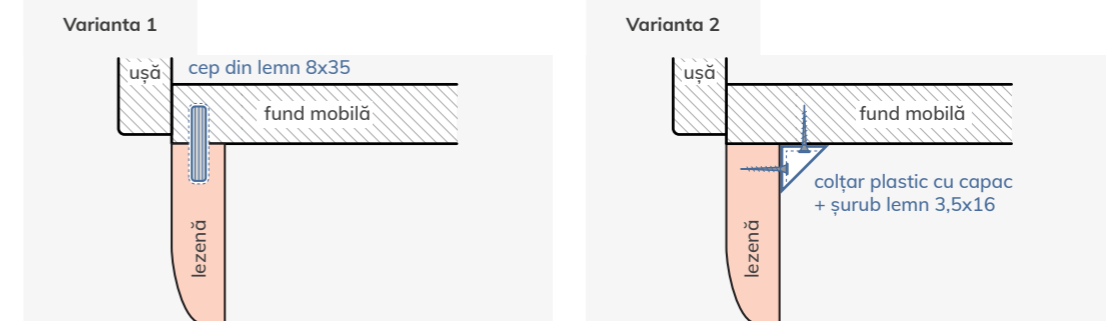

## ELEMENTE COMPLEMENTARE



La elementele complementare înfoliate cu decor imitație de lemn sau structo, direcția fibrei va fi întotdeauna pe lungime, conferind un aspect natural.

## ELEMENTE COMPLEMENTARE



### LEGĂTURI PENTRU SOCLU: L3, L4, L5, L6 DISPONIBIL ȘI ÎN DIMENSIUNI ATIPICE PENTRU PREȚ SPECIAL!

Detalii tehnice	Înălțime (H) mm	Lățime (L) mm	Grosime mm
Dimensiuni standard	126	597	G18
		797	
		897	
Dimensiuni atipice	126	597 - 1200	
Finisaje disponibile	ÎNFOLIAT MAT, ULTRA MAT, ULTRA MAT PERLAT, HIGH GLOSS 3D VOPSIT: ULTRA MAT, SUPER MAT (exclusiv NETT BOND)		

L3



L4



L5



L6



**SOCLU** - Are rolul de a masca picioarele și lateralele de susținere, astfel compoziția mobilei va arăta mai estetic. Pentru o compoziție echilibrată și estetică în stil clasic, vă recomandăm să folosiți și toate celelalte elemente complementare: cornișă, lezenă și lezenă ornamentală, pentru ca stilul să nu își piardă caracteristicile specifice.

### DISPONIBIL ȘI ÎN DIMENSIUNI ATIPICE PENTRU PREȚ SPECIAL! SUPORT STICLE

Dimensiuni	Înălțime (mm)	Lățime (mm)	Grosime (mm)
R3, R6, R12, S, P, T, D, L	75	247 / 297 / 347 / 397	18
Observații!	Se pot comanda și dimensiuni atipice de la 398 până la 1200 mm.		
Finisaje disponibile	ÎNFOLIAT: MAT, ULTRA MAT, ULTRA MAT PERLAT, HIGH GLOSS 3D VOPSIT: ULTRA MAT, SUPER MAT (exclusiv NETT BOND)		

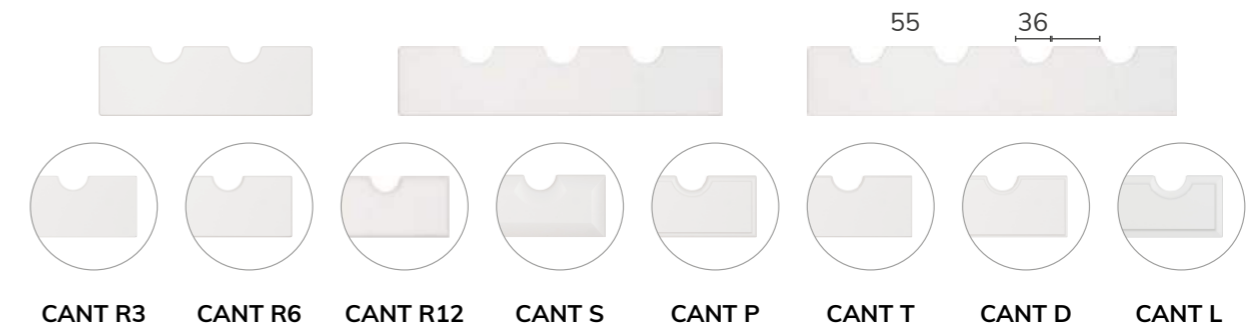

**SUPPORT STICLE** - Are rolul de a depozita sticle în plan orizontal oferind un aspect mai clasic decât stocarea sticlelor pe verticală. Se poate folosi la corpuri inferioare / superioare / înalte cu sau fără ușă. Pentru o compoziție echilibrată și estetică în stil clasic, vă recomandăm să folosiți și toate celelalte elemente complementare: cornișă, lezenă și lezenă ornamentală, pentru ca stilul să nu își piardă caracteristicile specifice.

### APLICARE LEGĂTURĂ PENTRU SOCLU

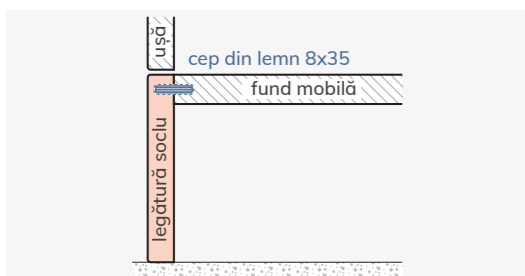

Varianta 1

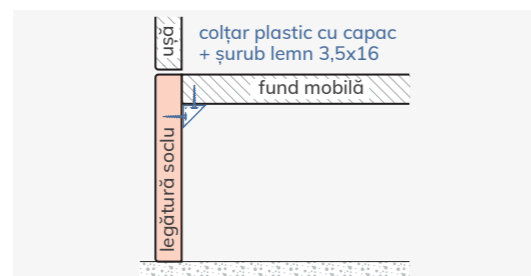

Varianta 2

Colțar plastic cu capac



### APLICARE SUPORT STICLE

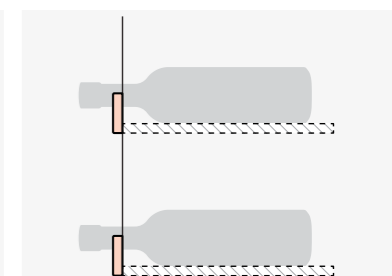
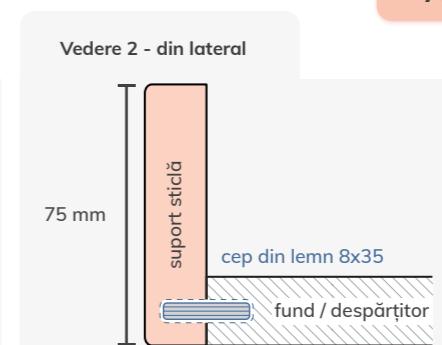
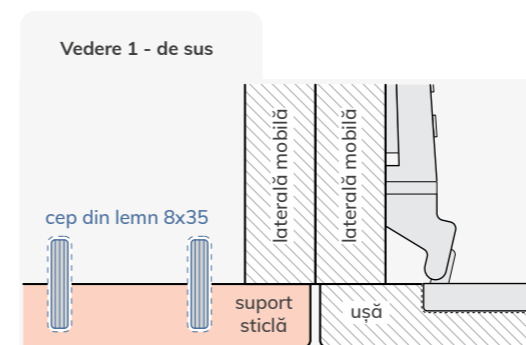



LEZENE ORNAMENTALE STANDARD

Dimensiuni	Înălțime (mm)	Lățime (mm)	Grosime (mm)
R3, R6, R12, S, P, RUSTIC, T, D, L	590 / 718 / 896 / 1296	47	18, 22
Finisaje disponibile	<b>ÎNFOLIAT:</b> MAT, ULTRA MAT, ULTRA MAT PERLAT, HIGH GLOSS 3D <b>VOPSIT:</b> ULTRA MAT, SUPER MAT (exclusiv NETT BOND), HIGH GLOSS (exclusiv frezările Cant R3, R6, R12, S)		

ELEMENTE DE ÎNCHIDERE (R3, R6, R12, S, P, T, D, L) / LEZENE ORNAMENTALE ATIPICE (RUSTIC)

Dimensiuni	Înălțime (mm)	Lățime (mm)	Grosime (mm)
ELEMENT DE ÎNCHIDERE MIC	270 - 1300	60 - 119	18, 22, 25
ELEMENT DE ÎNCHIDERE MARE	1301 - 2500	60 - 119	
Finisaje disponibile	<b>ÎNFOLIAT:</b> MAT, ULTRA MAT, ULTRA MAT PERLAT, HIGH GLOSS 3D <b>VOPSIT:</b> ULTRA MAT, SUPER MAT (exclusiv NETT BOND), HIGH GLOSS (exclusiv frezările Cant R3, R6, R12, S)		

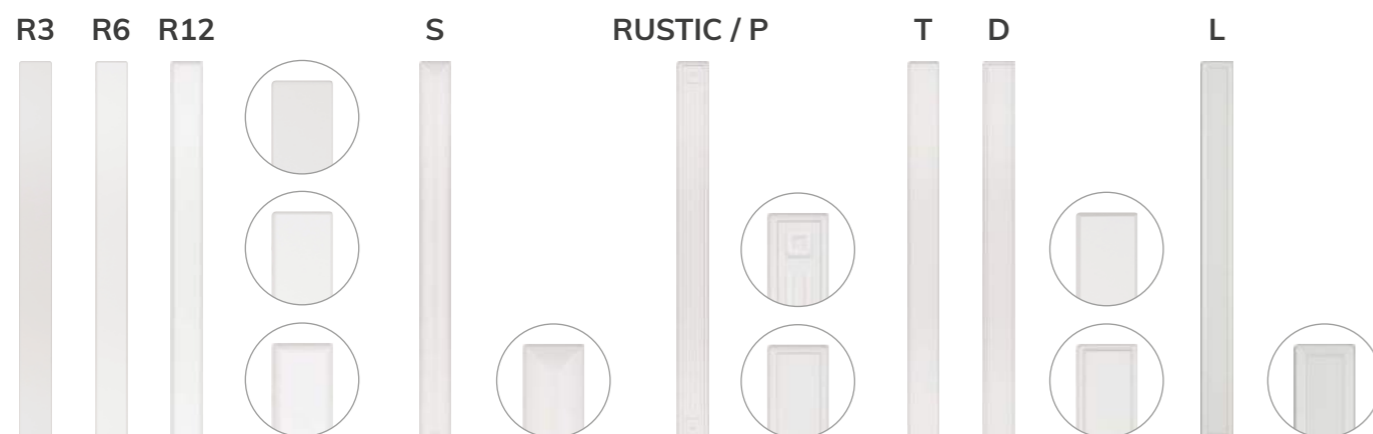

**ELEMENT DE ÎNCHIDERE MIC / MARE**  
 Are rolul de a închide sau de a masca locuri unde lezenele ornamentale din cauza dimensiunilor standard nu acoperă zona.  
**Atenție!** Direcția fibrei decorurilor cu imitații de lemn / textură va fi întotdeauna pe înălțime.

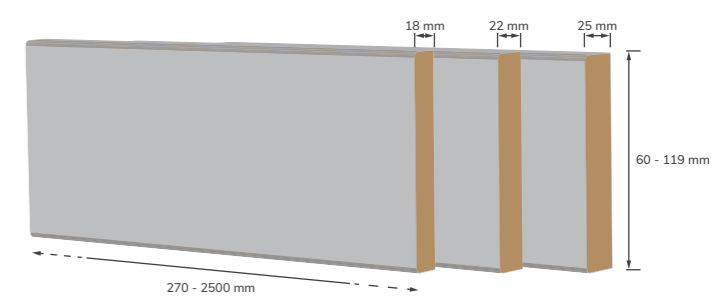

**LEZENĂ ORNAMENTALĂ** - Are rolul de a închide părțile laterale a corpurilor inferioare și superioare lângă ușă.  
 Pentru o compoziție echilibrată și estetică în stil clasic, vă recomandăm să folosiți și toate celelalte elemente complementare: cornișă, lezenă și soclu, pentru ca stilul să nu își piardă caracteristicile specifice.

APLICARE LEZENĂ ORNAMENTALĂ

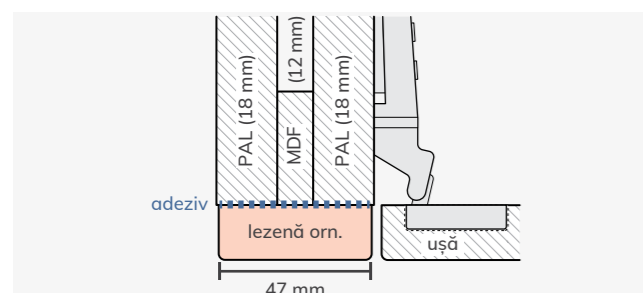

Vă recomandăm să utilizați pentru lezena ornamentală aceeași frezare pe cant ca și frezarea pe cant a frontului ales (ex. A62/P alegeți lezenă ornamentală cu frezare pe cant P).

APLICARE ELEMENTE DE ÎNCHIDERE (pe orizontală și pe verticală)

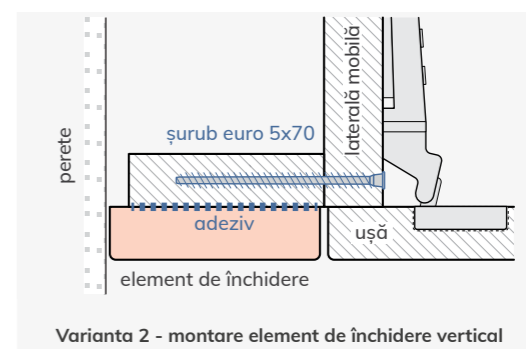
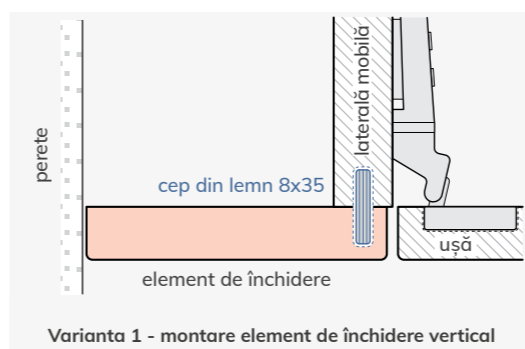
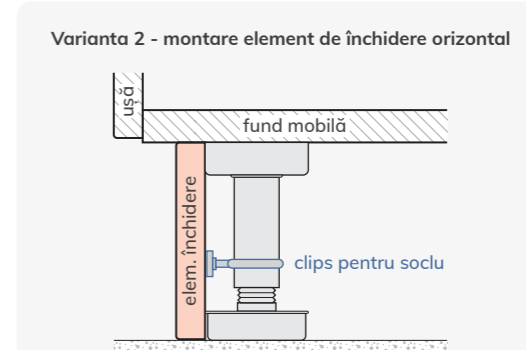
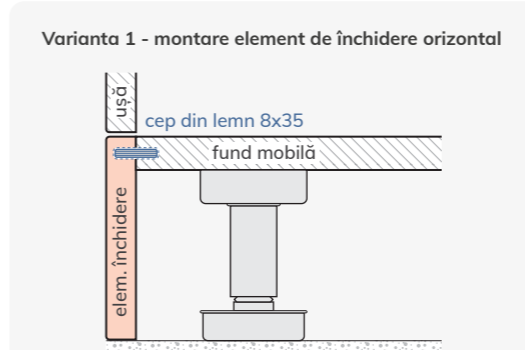



Modele disponibile: A1/P, A62/P, A130/D

Detalii tehnice	Înălțime (H) mm	Lățime (L) mm	Grosime mm
UȘĂ DULAP CENTRAL	Înălțime inferioară fixă: 718	minim 297	18

**Finisaje disponibile**

ÎNFOLIAT MAT, ULTRA MAT, ULTRA MAT PERLAT, HIGH GLOSS 3D  
VOPSIT ULTRA MAT, SUPER MAT (exclusiv NETT BOND)



**Atenție!**  
Legătura ușii are aceeași înălțime ca și rama de împrejur. (Vezi secțiunea modelelor)

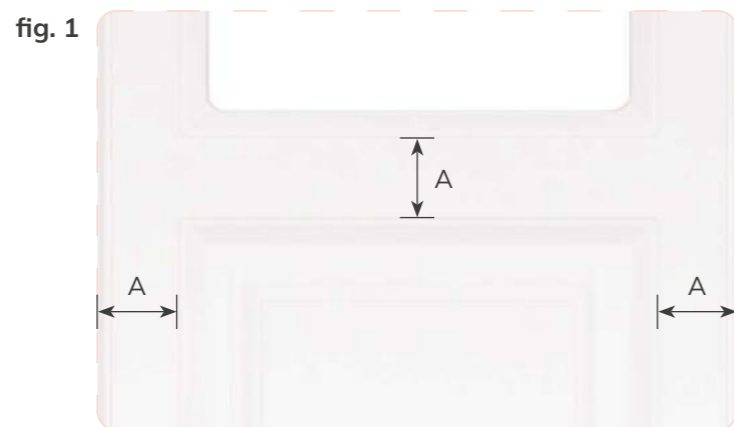

**Atenție!**  
Înălțimea fixă de 718 mm este între baza ușii și marginea superioară a îmbinării frezărilor.  
Vedeți fig. 2.





Rază de 20 mm

**DREPTUNGHILAR** (CANT R3, R6, R12, S, P, T, D, L)

Dimensiuni	Înălțime (H) mm	Lățime (L) mm	Grosime (mm)
Blat	între 120-2500	între 120-1200	18, 22 sau 25
Finisaje disponibile	ÎNFOLIAT: MAT, UM, UMP, HG3D; VOPSIT: ULTRA MAT, SUPER MAT (exclusiv NETT BOND)		

**ROTUND** (CANT R3, R6, R12, S, P, T, D, L)

Dimensiuni	Înălțime (H) mm	Lățime (L) mm	Grosime (mm)
Blat	400	1200	18, 22 sau 25
Finisaje disponibile	ÎNFOLIAT: MAT, UM, UMP, HG3D; VOPSIT: ULTRA MAT, SUPER MAT (exclusiv NETT BOND)		

**OVAL** (CANT R3, R6, R12, S, P, T, D, L)

Dimensiuni	Înălțime (H) mm	Lățime (L) mm	Grosime (mm)
Blat	400-2500	400-1200	18, 22 sau 25
Finisaje disponibile	ÎNFOLIAT: MAT, UM, UMP, HG3D; VOPSIT: ULTRA MAT, SUPER MAT (exclusiv NETT BOND)		

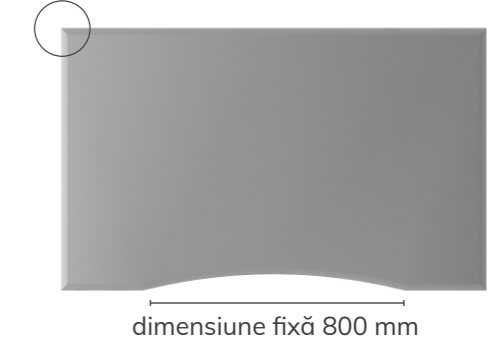

Rază de 20 mm

**OFFICE 1** (CANT R3, R6, R12, S, P, T, D, L)

Dimensiuni	Înălțime (H) mm	Lățime (L) mm	Grosime (mm)
Blat	între 900-2500	între 270-1200	18, 22 sau 25
Finisaje disponibile	ÎNFOLIAT: MAT, UM, UMP, HG3D; VOPSIT: ULTRA MAT, SUPER MAT (exclusiv NETT BOND)		

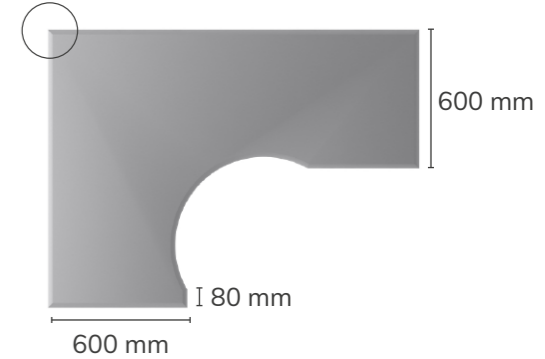

Rază de 20 mm

**OFFICE 2 STÂNGA** (CANT R3, R6, R12, S, P, T, D, L)

Dimensiuni	Înălțime (H) mm	Lățime (L) mm	Grosime (mm)
Blat	între 1200-2500	1200	18, 22 sau 25
Finisaje disponibile	ÎNFOLIAT: MAT, UM, UMP, HG3D; VOPSIT: ULTRA MAT, SUPER MAT (exclusiv NETT BOND)		



Rază de 20 mm

**OFFICE 2 DREAPTA** (CANT R3, R6, R12, S, P, T, D, L)

Dimensiuni	Înălțime (H) mm	Lățime (L) mm	Grosime (mm)
Blat	între 1200-2500	1200	18, 22 sau 25
Finisaje disponibile	ÎNFOLIAT: MAT, UM, UMP, HG3D; VOPSIT: ULTRA MAT, SUPER MAT (exclusiv NETT BOND)		

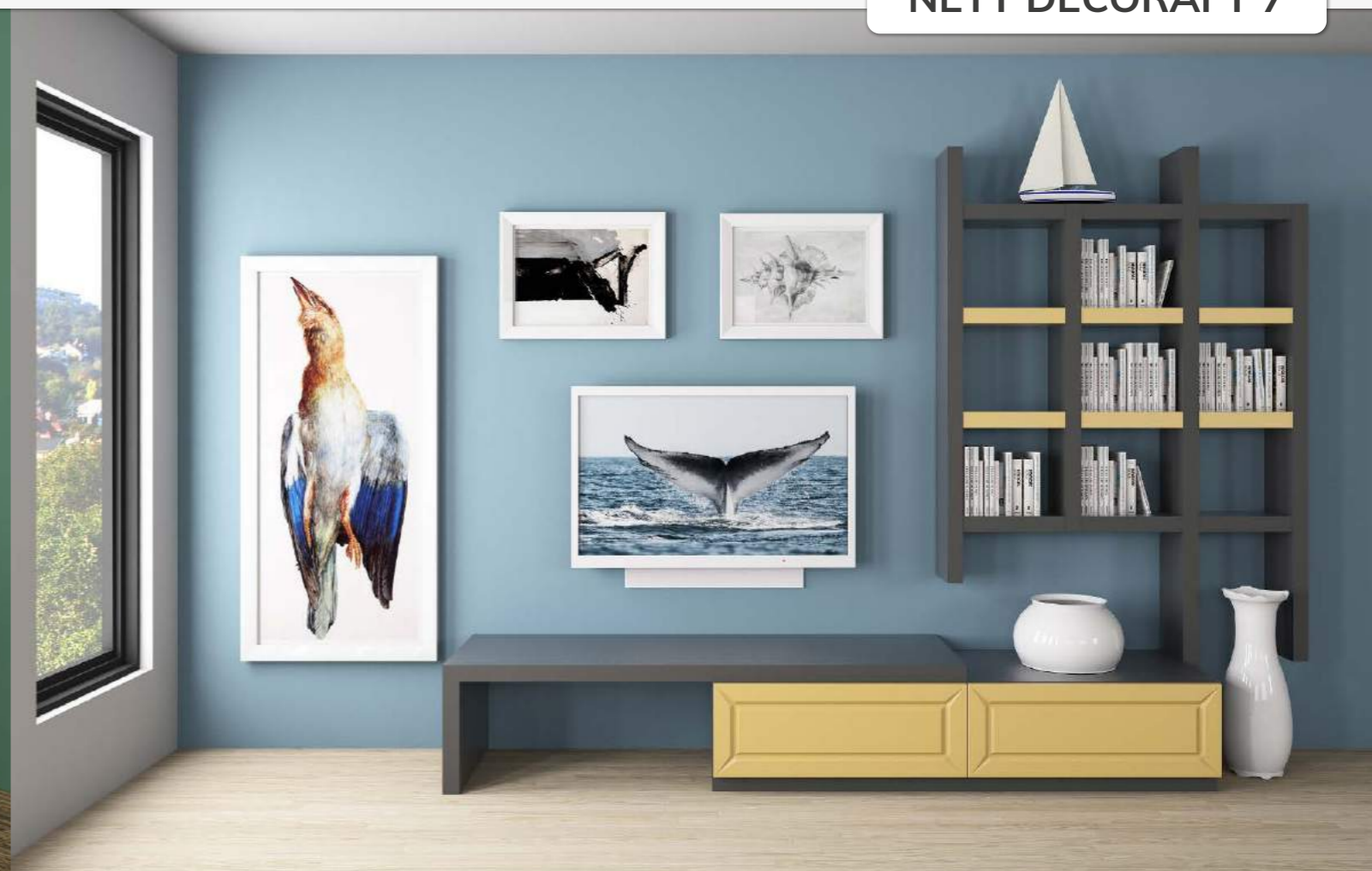

## NETT TOP 7 pentru blat de masă

Dimensiuni	Lungime (mm)	Adâncime (mm)	Grosime fixă (mm)
Minim	400	400	70
Maxim	2500	900	
Observație!	<b>Pot fi comandate doar mărimi standard!</b> Mărimile cresc cu câte 100 de mm! Lungimea minimă este de 400 mm și poate crește cu câte 100 mm până la 2500 mm. Adâncimea minimă este de 400 mm și poate crește cu câte 100 mm până la 900 mm.		
Atenție!	<b>Nett Top 7 nu este blat termorezistent!</b>		
Finisaje disponibile	VOPSIT: ULTRA MAT (exclusiv NETT COLORS)		

**TOP** - element cu structură ușoară, construit din MDF cu grosime totală de 70 mm, ce poate fi utilizat în orice spațiu pentru a crea un efect vizual accentuat.

Deși denumirea "top" ne duce cu gândul la blaturi de masă, acest produs a fost elaborat ca un element gen lego, ce poate fi montat în diferite modalități. Având posibilitatea de a combina Nett Top 7 cu sertare sau uși, din ele pot fi executate mese, baruri, comode, măsuțe TV și multe alte piese de mobilier.

**PROPRIETĂȚI**

Suprafețe perfect netede, disponibile ultra mat conform paletarului Nett Front.

Are o mare varietate de dimensiuni cu grosime fixă de 70 mm.

## NETT DECORAFT 7 pentru raft

Dimensiuni	Lungime (mm)	Adâncime (mm)	Grosime fixă (mm)
Minim	400	200	70
Maxim	2000	300	
Observație!	<b>Pot fi comandate doar mărimi standard!</b> Mărimile cresc cu câte 200 de mm (în lungime) și 50 de mm (în adâncime)! Lungimea minimă este de 400 mm și crește cu câte 200 mm până la 2000 mm. Adâncimea minimă este de 200 mm și crește cu câte 50 mm până la 300 mm. Numărul de tije al sistemului de prindere încorporat variază în funcție de lungimea DECORAFT-ului.		
Finisaje disponibile	VOPSIT: ULTRA MAT (exclusiv NETT COLORS)		

## APLICARE

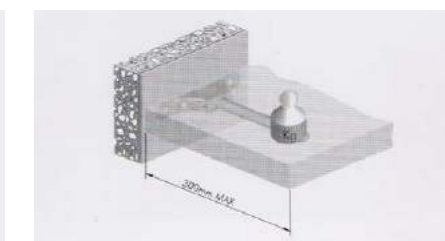
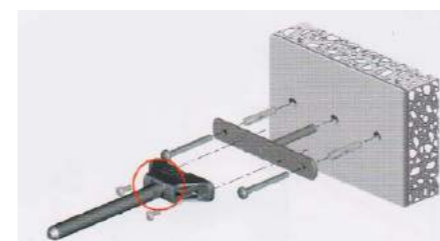

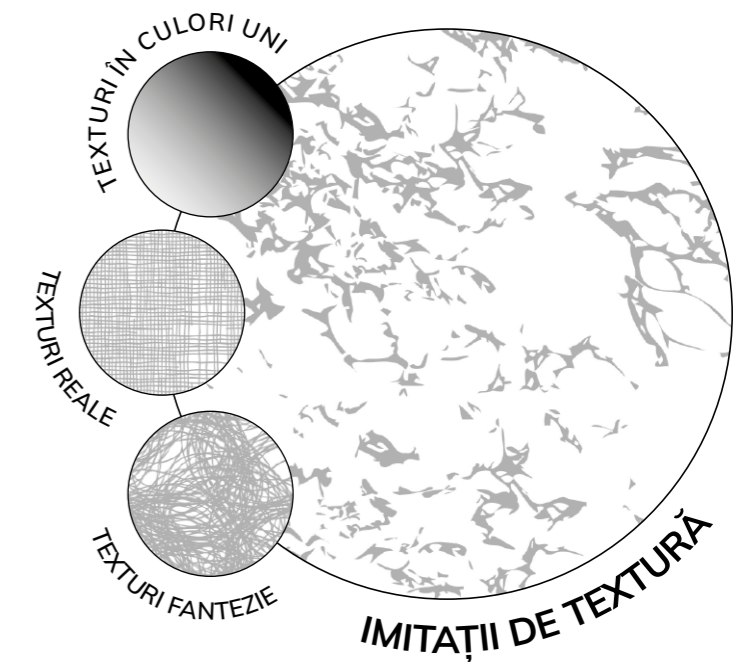
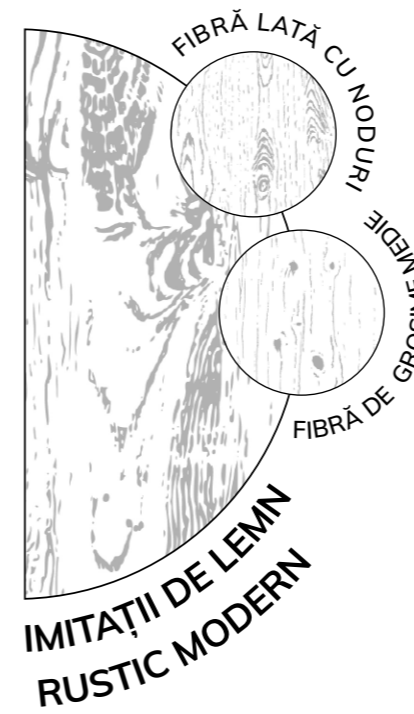
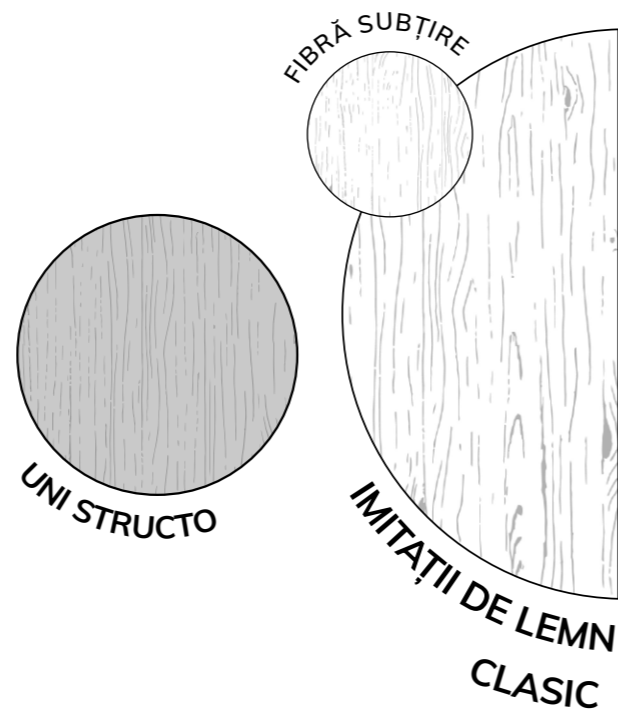
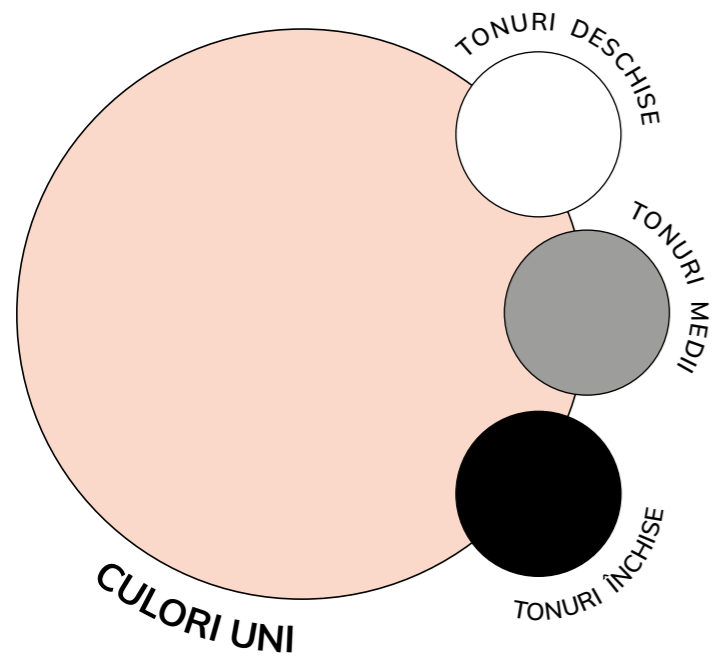

FREZĂRI RECOMANDATE

FREZĂRI RECOMANDATE

FREZĂRI RECOMANDATE

FREZĂRI RECOMANDATE

- **G18 - FREZĂRI PE CANT**  
(cant R2, R3, R6, R12, S, P, T, D, L)



- **G18 - FREZĂRI PE CANT**  
(la fr. pe cant avem posibilitatea să poziționăm fibra pe orizontal)



- **G18 - FREZĂRI PE CANT**  
(la fr. pe cant avem posibilitatea să poziționăm fibra pe orizontal)



- **G18 - FREZĂRI PE CANT**  
(pentru toate cele trei subcategorii)



- **G18, G22 - FREZĂRI CU MÂNER**  
(A34/R3, A35/R3, A36/S, A37/S, A38/R3, A201/R3)

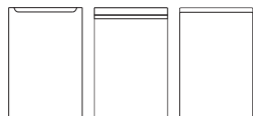

- **G18, G22 - FREZĂRI CU MÂNER**  
(A34/R3, A35/R3, A36/S, A37/S, A38/R3, A201/R3)

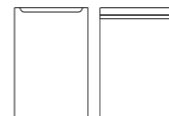

- **G18 - FREZĂRI ÎNALTE**  
(doar frezarea A120/R3)



- **G18, G22 - FREZĂRI CU MÂNER**  
(A34/R3, A35/R3, A36/S, A37/S, A38/R3, A201/R3)

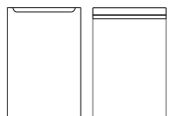

- **G18 - FREZĂRI ÎNALTE**  
(A40/T, A41/T, A42/T, A43/T, A120/R3, A140/L, A143/L, A144/L)

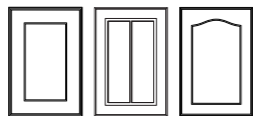

- **G18 - FREZĂRI ÎNALTE**  
(doar frezarea A120/R3)

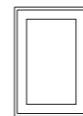

- **G18, G22 - FREZĂRI CU MÂNER**  
(A34/R3, A35/R3, A36/S, A37/S, A38/R3, A201/R3)

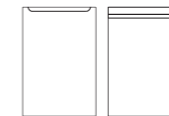

- **G18 - FREZĂRI ÎNALTE**  
(doar pentru subcategoria texturi în culori uni)

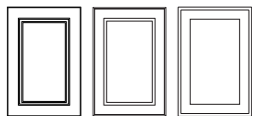

- **G18 - FREZĂRI MEDII**  
(A1/P, A3/P, A11/P, A31/P, A32/P, A44/R3, A45/R3)

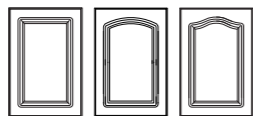

- **G18 - FREZĂRI MEDII**  
(doar uni structo și imitațiile de lemn cu fibre subțiri)

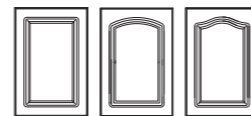

- **G22 - FREZĂRI ÎNALTE**  
(doar fără dungi pe tăblie)

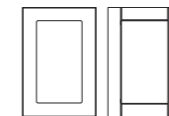

- **G22 - FREZĂRI ÎNALTE**  
(doar pentru subcategoria texturi în culori uni)

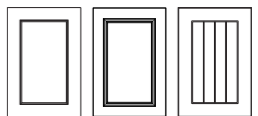

- **G18 - FREZĂRI ADÂNCI**  
(A62/P, A63/P, A70/P, A71/P, A72/P, A73/P, A74/P, A75/P, A76/P, A77/P, A78/P, A79/P, A129/D, A130/D, A131/D, A132/D)

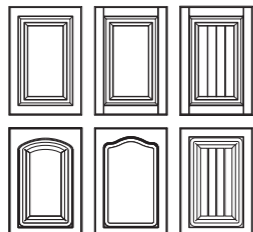

- **G18 - FREZĂRI ADÂNCI**  
(doar fără dungi pe tăblie sau fără dungi pe ramă)

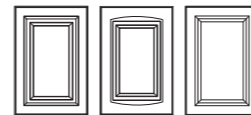

- **G22 - FREZĂRI ÎNALTE**  
(A150/R3, A151/R3, A157/R6, A159/R6, A160/P, A161/P, A170/T, A178/T, A179/T, A180/T)

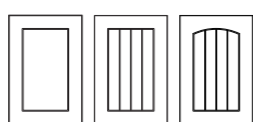

- **G22 - FREZĂRI ÎNALTE**  
(doar fără dungi pe tăblie)

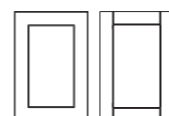

Sunt trei mari categorii de decoruri, fiecare având și subcategorii (precum se vede pe ilustrații). Toate categoriile au caracteristici specifice care definesc stilul lor și ne arată cu ce tip de frezare putem să le combinăm.

- În prima grupă sunt **culorile uni (+uni structo)** de la nuanțe deschise până la cele mai închise, de la tonuri calde până la cele reci și de la culori foarte vii până la griuri colorate, neutre. Acestea se pot combina cu oricare dintre frezările disponibile deoarece culorile uni accentuează forma frezărilor și nu le acoperă, deci se pot combina cu ușurință.
- În a doua grupă sunt **imitațiile de lemn** împărțite în două mari grupe: una în stil clasic și celălalt mai rustic spre modern. Liniile lemnului, forma fibrelor / nodurilor și culorile complexe conțin deja foarte multe informații vizuale, deci trebuie să echilibrăm compoziția cu o frezare mai simplă, robustă, fără detalii fine, astfel decorul și frezare se vor completa unul pe celălalt.
- În a treia grupă sunt **imitațiile de textură** de la cele reale (marmură, pânză) până la cele de fantezie (argintiu mangan). Acestea se pot combina doar cu frezări pe cant sau frezări cu mâner. Decorul în sine este atât de supraîncărcat și frumos încât necesită o suprafață generoasă ca să se vadă bine și să nu distragă atenția de pe frezare. Este alegerea ideală pentru stilul modern.

Dorim să vă oferim informații tehnice, care vă vor ajuta să cunoașteți mai bine și să folosiți cu ușurință produsele noastre.

Aceste informații aparent simple vin în ajutorul dumneavoastră pentru deslușirea combinațiilor complexe din spatele produselor și a mobilierului în sine.

Simplifică procesul de căutare a produselor care vi se potrivesc cel mai bine dorințelor dumneavoastră.

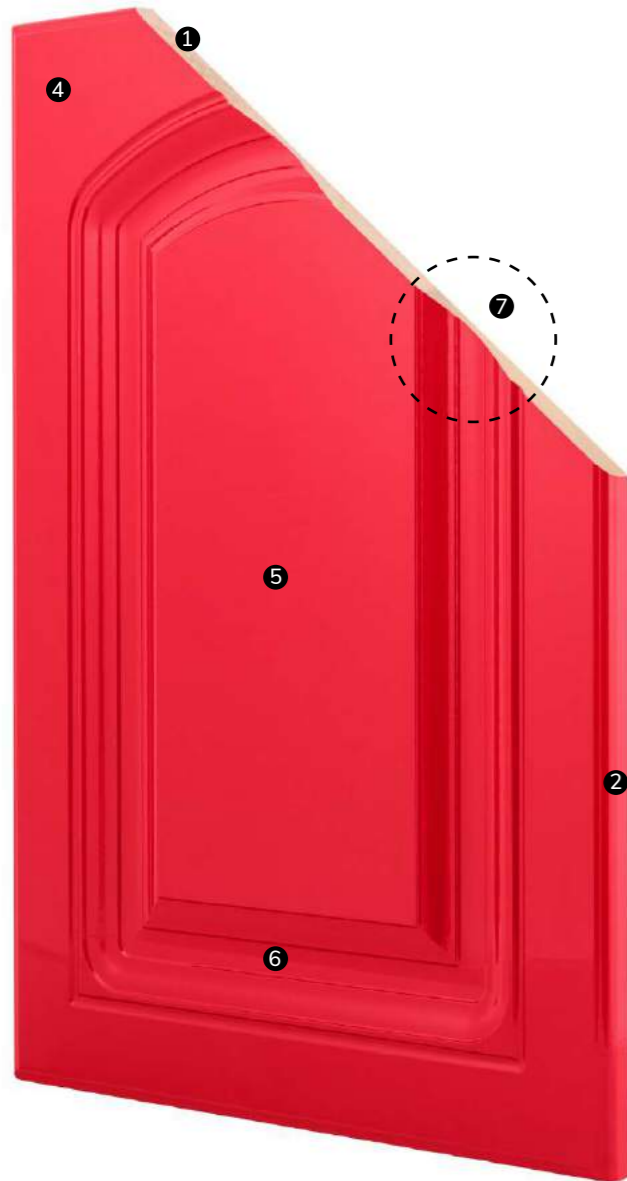

- 1 MATERIAL**  
 MDF laminat alb pe spate și înfoliat sau vopsit pe față. Grosime de 18 mm (G18) sau de 22 mm (G22)
- 2 FREZARE PE CANT**  
 Sunt cele mai simple frezări împrejurul ușii. Puteți alege dintre următoarele modele de frezări pe cant: R2, R3, R6, R12, S, P, T, D, L.
- 3 FREZARE CU MÂNER**  
 Sunt frezări pe latura ușii de mobilier, care înlocuiesc mânerele. Aceste frezări sunt specifice stilului modern.
- 4 RAMĂ**  
 Frezarea pe tăblia ușii generează o ramă. Rama este necesară pentru prinderea mânerelor și a balamalelor. În cazul sertarelor mici și jolly rama fiind mult mai subțire, mânerele se vor prinde pe tăblia acestora.
- 5 TĂBLIE**  
 Tăblia ușii poate fi în același plan cu rama, sau poate fi mai adâncă decât rama.
- 6 FREZARE**  
 Este executată pe tăblia frontului. Ca și formă poate fi dreptunghiulară, cu boltă, cu model clasic tip mustață sau o compoziție geometrică modernă. Ca și adâncime poate fi frezare înaltă, medie și adâncă.
- 7 SECȚIUNE TRANSVERSALĂ A FREZĂRII**  
 Ne indică adâncimea frezării și modelul frezării. Din aceste informații putem stabili stilul ușii alese.



- 1 CORNIȘĂ**  
 Are rolul de a încheia partea superioară a mobilierului, care deseori este în stil clasic, regal sau rustic.
- 2 LEZENĂ ORNAMENTALĂ**  
 Are rolul de a încheia părțile laterale și colțurile lângă uși.
- 3 LEZENĂ**  
 Folosim doar la corpurile superioare. Are rolul de a încheia partea inferioară a corpului suspendat și de a ascunde luminile LED.
- 4 SOCLU**  
 Ascunde picioarele de susținere, astfel mobila este mai estetică.
- 5 LATERALE**  
 Vă recomandăm folosirea acestora în cazul în care lateralele mobilierului sunt în locuri vizibile și decorul ales nu are nuanță / decor corespunzător în PAL.

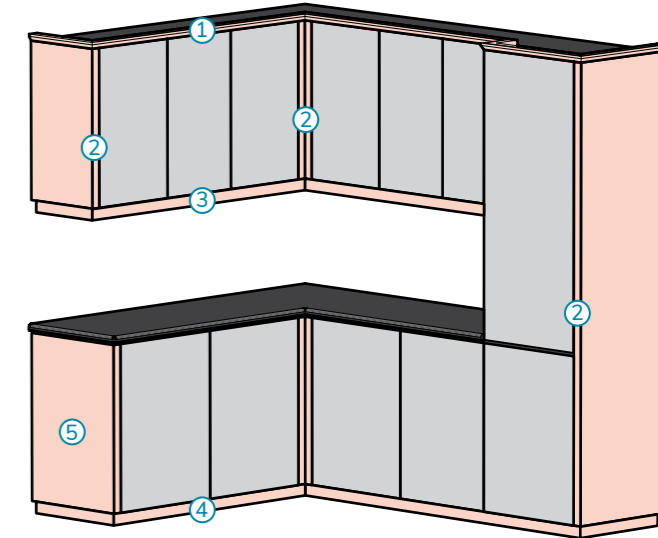

### Recomandări pentru asamblarea elementelor complementare

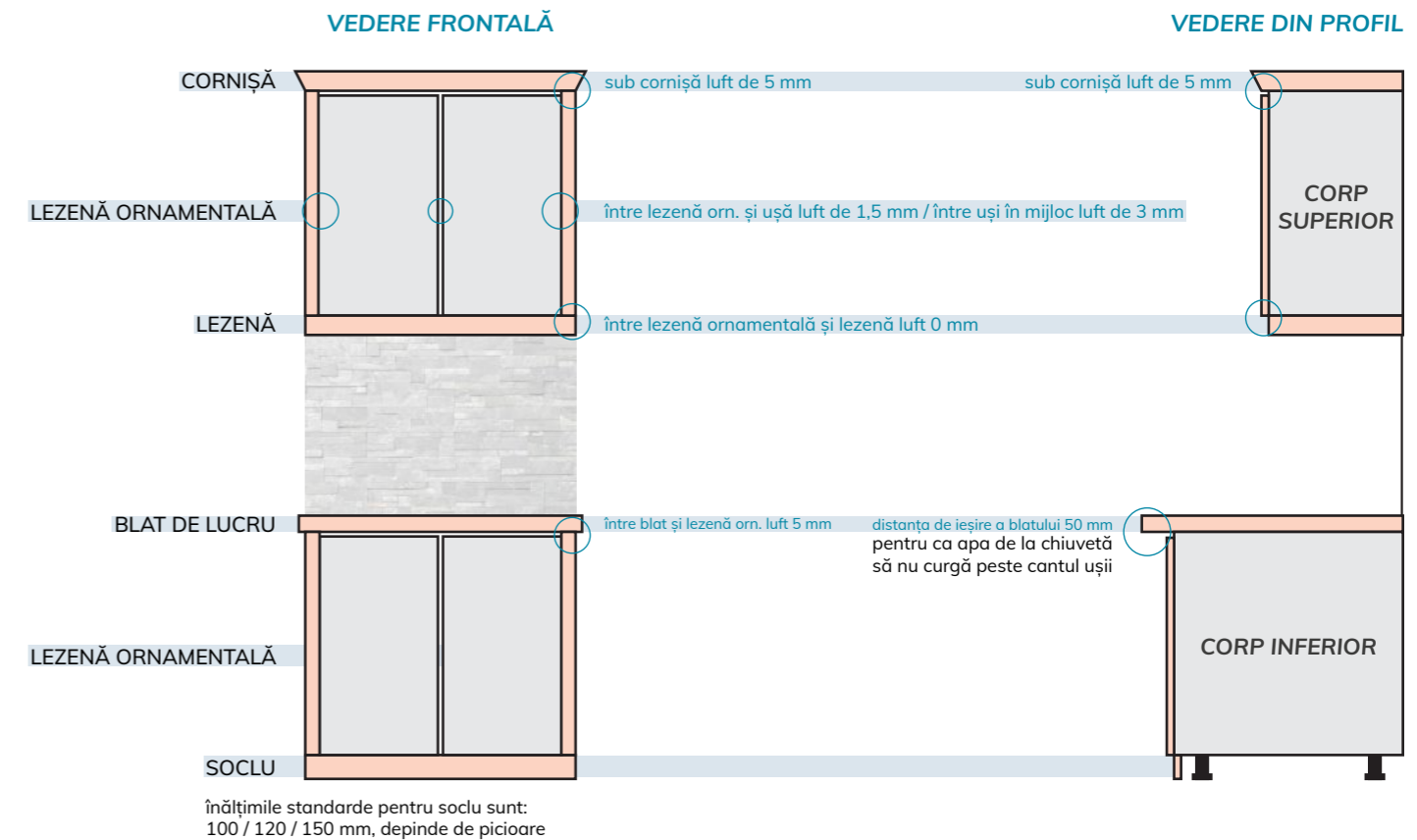

LINIA SAU COMPOZIȚIA BUCĂTĂRIILOR POATE SĂ FIE DE PATRU TIPURI\* (vedere de sus)

Înainte de a proiecta compoziția frontală a mobilierului, vă recomandăm să începeți cu desenul planului încăperii, ca să știți ce elemente trebuie luate în considerare, pentru ca mobila să poată fi executată și amplasată corect (geamuri, uși, grinzi, stâlpi, conectori, țevi, centrală, etc.). Totodată vă recomandăm să optimizați amplasarea corpurilor în funcție de regulile de bază a fluxului de lucru (work flow) combinate cu elementele de bază feng shui.

Ideile de amplasare a diferitelor elemente în bucătărie:

- în limita posibilităților amplasați chiuveta sub geam sau cât mai aproape de acesta
- amplasați mașina de spălat vase cât mai aproape de chiuvetă
- proiectați corpurile pentru tacâmuri, vase și pahare lângă sau cât mai aproape de mașina de spălat vase, ca după procesul de curățare să puteți pune toate cât mai ușor și repede la locul lor
- din punctul de vedere al echilibrului energiilor este foarte important ca chiuveta (element apă) să nu fie prea aproape de plită / aragaz (element foc). Recomandăm ca în limita posibilităților păstrați între cele două o distanță de minim 600 mm, însă cu cât lăsați mai mult spațiu, cu atât este mai bine și veți avea loc mai mare de pregătire
- frigiderul să-l poziționați cât mai aproape de intrarea în bucătărie, astfel cumpărăturile le puteți pune ușor și repede în acesta.

Linie dreaptă - simplă

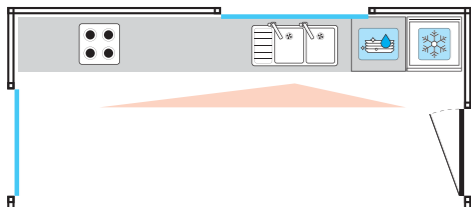

Linie dreaptă - paralelă

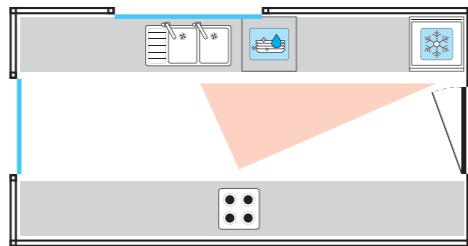

Am marcat cu triunghiul roșu cele mai uzuale locuri din bucătărie. Acesta este triunghiul de lucru. Pentru ca bucătăria să fie cât mai optimizată vă recomandăm să respectați aceste reperi atunci când planificați mobilierul. Dacă este posibil, în triunghiul de lucru să încapă și două persoane.

Linie "L"

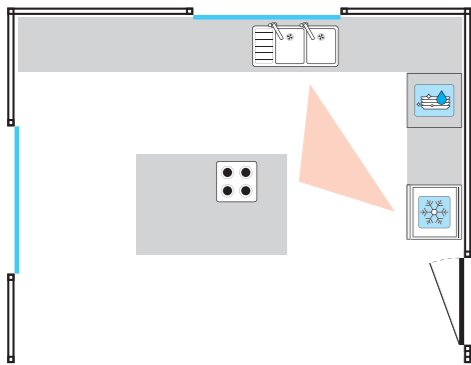

Linie "U"

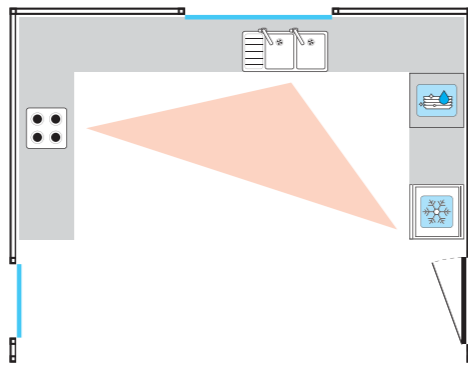

Linie "G"

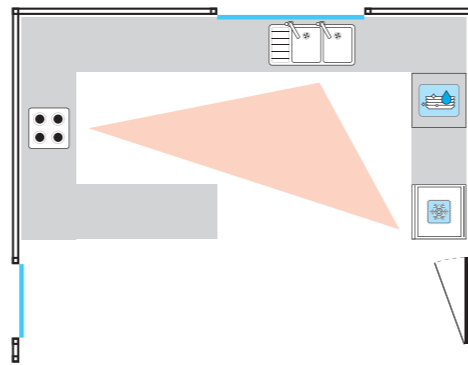

\* Toate tipurile pot avea o insulă separată.

## ORDINEA IDEALĂ A CORPURILOR

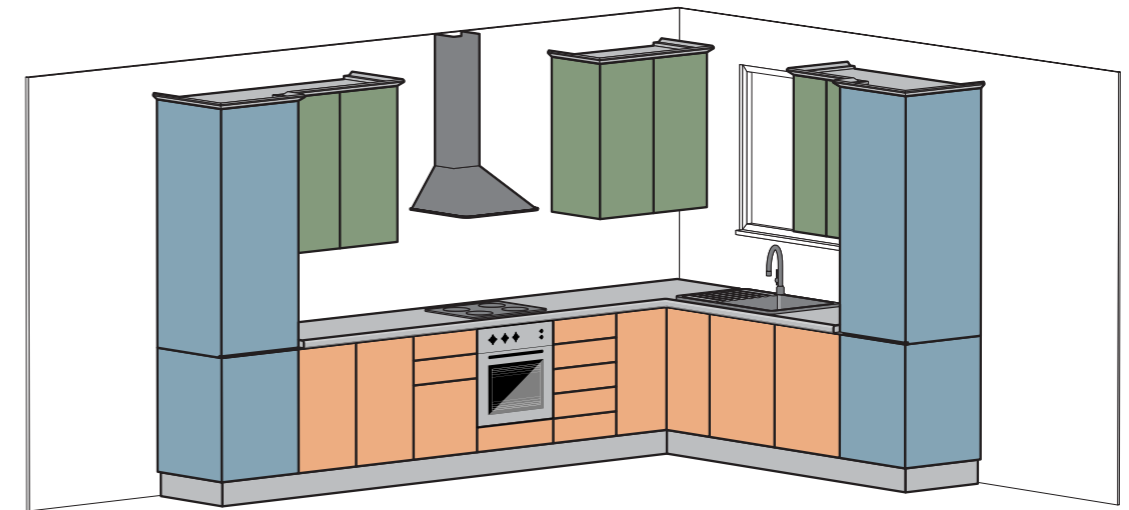
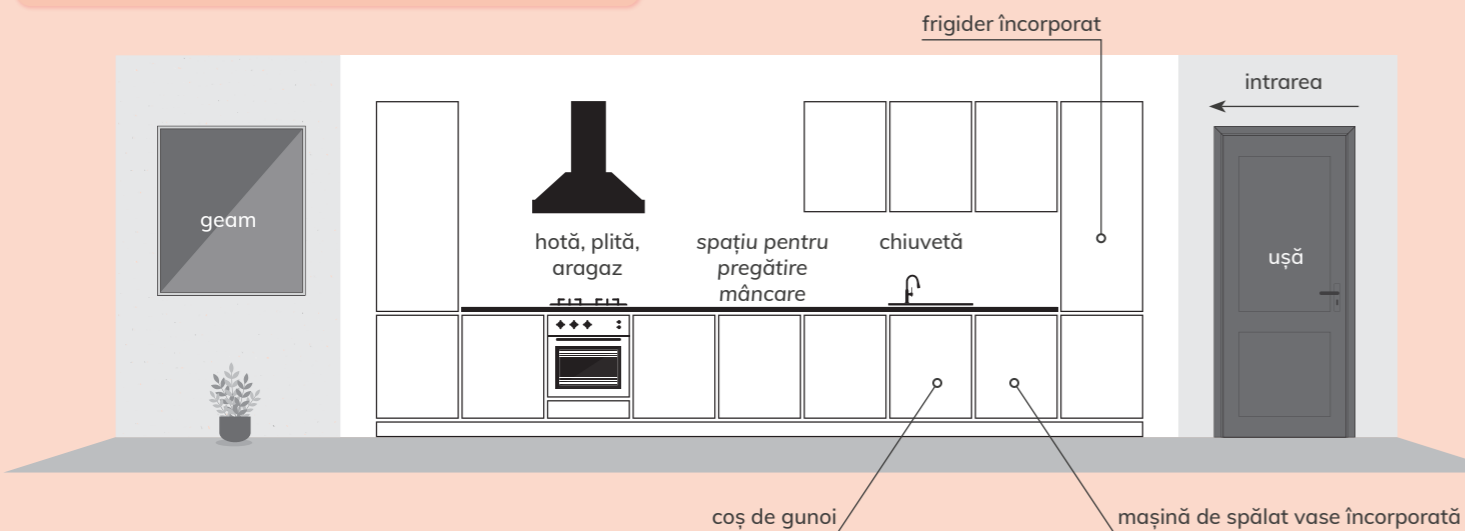

### CORPURI INFERIOARE

ELECTROCASNICE ÎNCORPORATE - cuptor, mașină de spălat vase

SANITARE - chiuvetă, coș de gunoi

UȘĂ PLINĂ ȘI SERTARE - sertar mic, sertar mare, corp de colț, coș jolly

### CORPURI SUPERIOARE

ELECTROCASNICE - recomandăm hotă sine stătătoare

UȘĂ PLINĂ SAU DECUPAT PENTRU VITRINĂ - cu deschidere verticală sau orizontală (modern), corp de colț

### CORPURI ÎNALTE

ELECTROCASNICE ÎNCORPORATE - frigider, congelator, cuptor, microundă, espressor

UȘĂ PLINĂ ȘI SERTARE - coloană extractibilă - coș jolly, sisteme de cămară extractabile

## VEDERE PROFIL

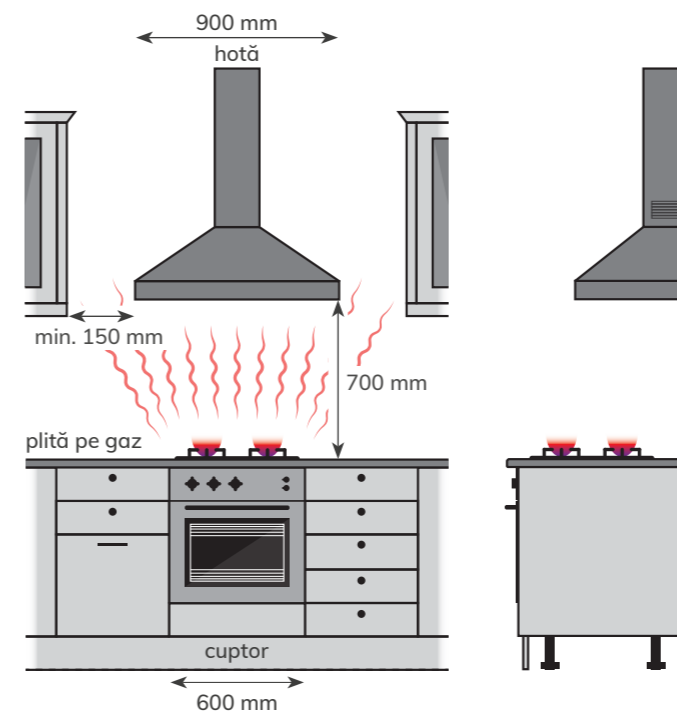

Distanța standard între corpul INFERIOR și SUPERIOR este de 700 mm dacă plita este cu gaz.

Distanța standard între corpul SUPERIOR și HOTĂ este de minim 150 mm.

Distanța standard între corpul INFERIOR și SUPERIOR este de 600 mm dacă plita este electrică.

Distanța standard între corpul SUPERIOR și HOTĂ este de minim 150 mm.

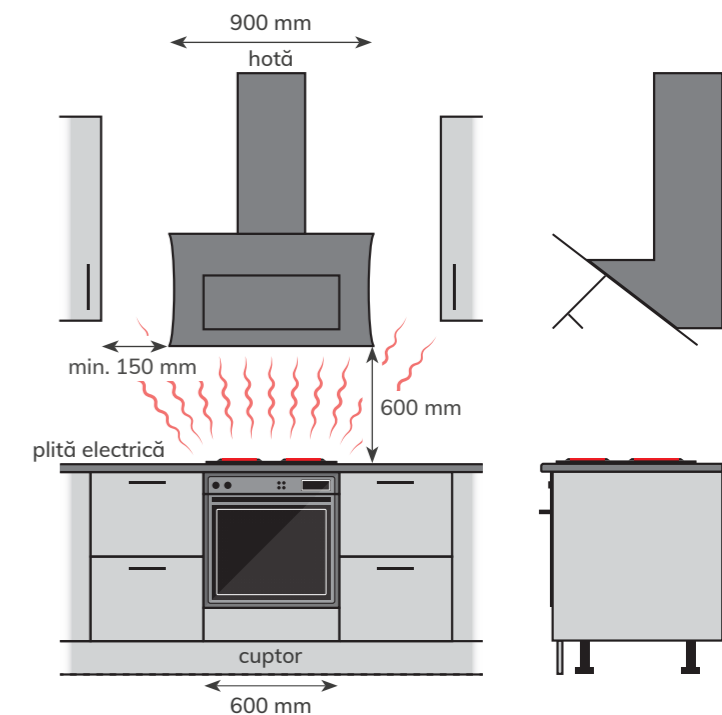

### CARACTERIZAT DE COMPLEXITATEA FORMELOR

Imaginile de mai jos ilustrează compoziții de bucătări în stil clasic. Pentru ca mobilierul să fie cât mai autentic, trebuie să aplicăm cele mai importante caracteristici clasice: să punem accent pe detalii (frezări complexe - cu boltă, cu tăblie dungată, uși decupate cu despărțitor etc.), să folosim decoruri în stil clasic (culori uni - nuanțe calde, imitații de lemn cu fibră și linii fine etc.), respectiv elemente complementare care conturează compoziția (cornișă, lezenă, lezenă ornamentală, soclu, suport sticle etc.).

### COMPOZIȚIE CLASICĂ

COMPOZIȚIE 1: frezări dreptunghiulare cu tăblie fără dungă

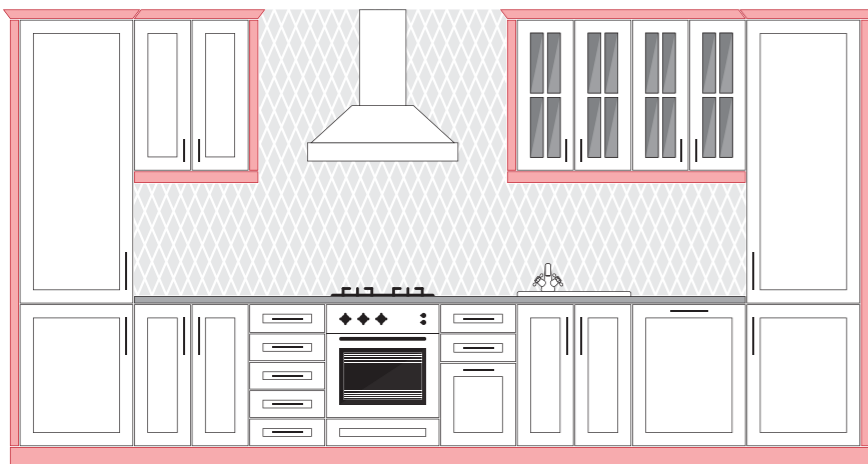

COMPOZIȚIE 2: frezări dreptunghiulare combinate cu frezări cu dungă pe tăblie

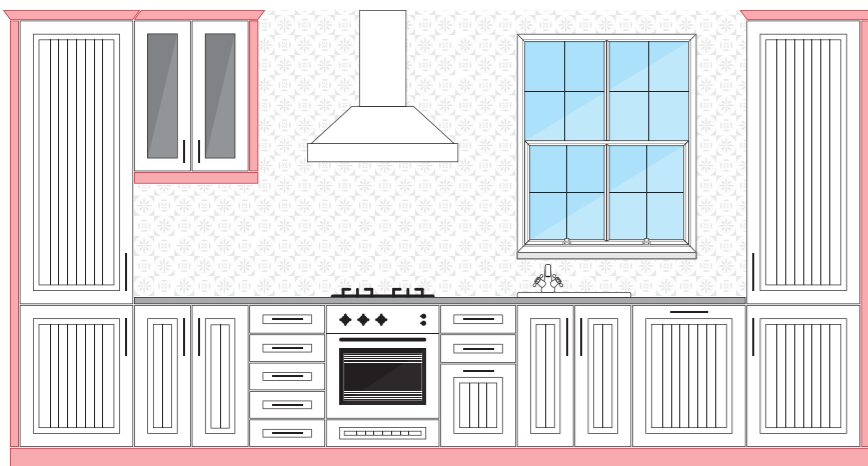

COMPOZIȚIE 3: frezări dreptunghiulare combinate cu frezări cu boltă sau mustață

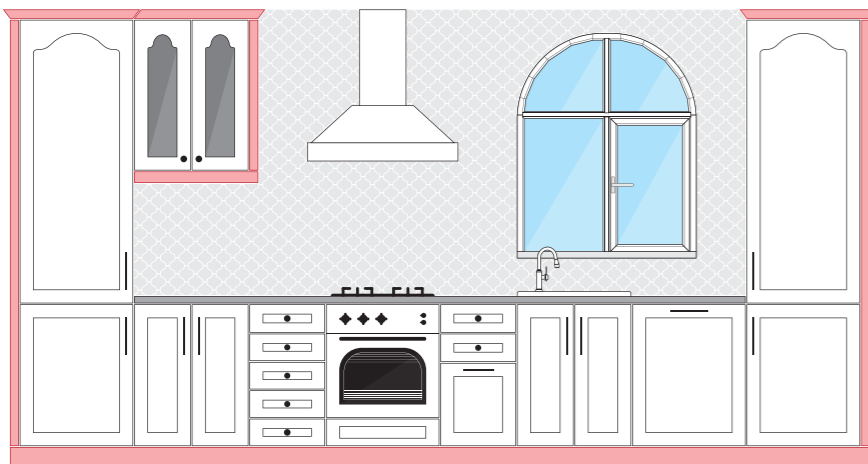

#### FREZĂRI DREPTUNGIULARE RECOMANDATE

- **G18 - FREZĂRI ÎNALTE**  
A40/T A41/T A140/L A144/L
- **G18 - FREZĂRI MEDII**  
A1/P A32/P\*
- **G18 - FREZĂRI ADÂNCI**  
A62/P A70/P A71/P A74/P  
A79/P A129/D A130/D A131/D
- **G22 - FREZĂRI ÎNALTE**  
A150/R3 A151/R3 A157/R6 A159/R6  
A160/P A170/T A178/T

#### COLECȚII DE FREZĂRI RECOMANDATE

tăblie fără dungă      tăblie cu dungă

- **G18 - FREZĂRI ÎNALTE**  
A140/L + A143/L
- **G18 - FREZĂRI ADÂNCI**  
A62/P + A77/P  
A71/P + A76/P  
A74/P + A75/P  
A79/P + A78/P  
A131/D + A132/D
- **G22 - FREZĂRI ÎNALTE**  
A160/P + A161/P  
A178/T + A179/T

#### COLECȚII DE FREZĂRI RECOMANDATE

- **G18 - FREZĂRI ÎNALTE**  
A41/T + A42/T (cu boltă) A43/T (cu mustață)
- **G18 - FREZĂRI MEDII**  
A1/P + A3/P (cu mustață)  
A11/P (cu boltă)
- **G18 - FREZĂRI ADÂNCI**  
A32/P + A31/P (cu boltă)  
A62/P + A63/P (cu mustață)  
A74/P + A72/P (cu boltă)  
A73/P (cu mustață)

În stilul clasic se pune mare accent pe accesoriile pentru mobilier. Se folosește o varietate mare de mânere (tipuri de mânere în colecții: tip buton, mâner lung, mâner scoică, etc.). Blatul de masă poate fi din materiale naturale (marmură, granit, lemn etc.), iar placarea de perete poate fi faianță de dimensiune mică-mijlocie cu ornamente sau elemente decorative. Electrocasnicele au design clasic și poziționate într-o singură linie verticală - cuptorul și plita pe gaz sunt montate pe corpul inferior iar hota nu este incorporabilă. Podeaua, geamurile, culoarea pereților și interiorul amenajat potrivit, amplifică atmosfera clasică.

#### DECORURI RECOMANDATE

- **CULORI UNI ÎNFOLIATE** - Ultra Mat Perlat, Ultra Mat, Mat, High Gloss 3D VOPSITE - Ultra Mat, Super Mat (exclusiv NETT BOND)
- **IMITAȚII DE LEMN ÎNFOLIAT** - Mat - imitațiile de lemn în stil clasic, cu fibre fine, care scot în evidență detaliile frezărilor și nu le acoperă.
- **IMITAȚII DE TEXTURĂ ÎNFOLIATE** - Mat - doar culorile uni (cu imitațiile de textură o să obținem un stil eclectic, nu un stil autentic clasic)

#### MĂNERE RECOMANDATE



- **TIPUL MĂNERULUI** - mânere lungi folosite împreună cu mânere de tip buton din aceeași colecție
- **FORMA MĂNERULUI** - profil dreptunghiular cu colțuri rotunjite, cu dimensiuni între 96-128-160 mm
- **MATERIALUL MĂNERULUI** - fier forjat, bronz, cupru antichizat, argint antichizat, nichel antichizat etc.

Regula generală pentru ușile în stil clasic cu frezări dreptunghiulare este să folosim pe corpurile superioare uși decupate cu vitrină sau decupate cu despărțitor pentru a accentua complexitatea formelor. Corpurile superioare cu vitrină ajută compoziția să devină mai degajată iar ansamblul de mobilier nu va avea aspect atât de încărcat.

#### DECORURI RECOMANDATE

- **CULORI UNI ÎNFOLIATE** - Ultra Mat Perlat, Ultra Mat, Mat, High Gloss 3D VOPSITE - Ultra Mat, Super Mat (exclusiv NETT BOND)
- **IMITAȚII DE LEMN ÎNFOLIAT** - Mat - se poate combina foarte rar cu imitații de lemn cu linii fine (nodurile ar acoperi dungile frezate)
- **IMITAȚII DE TEXTURĂ ÎNFOLIATE** - Mat - doar culorile uni (cu imitațiile de textură uni obținem un stil eclectic, nu un stil autentic clasic)

#### MĂNERE RECOMANDATE



- **TIPUL MĂNERULUI** - mânere lungi folosite împreună cu mânere de tip buton din aceeași colecție
- **FORMA MĂNERULUI** - profil dreptunghiular cu colțuri rotunjite, cu dimensiuni între 96-128-160 mm
- **MATERIALUL MĂNERULUI** - fier forjat, bronz, cupru antichizat, argint antichizat, nichel antichizat etc.

Regula generală pentru ușile în stil clasic cu frezări dreptunghiulare cu dungă pe tăblie și / sau pe ramă este să folosim fronturi în colecție cu tăblie fără dungă pentru sertarele mici ale corpurilor inferioare combinate cu frezări cu tăblie dungată pentru restul mobilierului. În general mânerul îl poziționăm pe rama ușii (ușă, sertar mare, decupat). Pe sertarul mic rama frontului nu este suficient de lată ca să putem prinde mânerul pe acesta, deci îl vom fixa pe tăblie, însă dacă tăblia sertarului mic are frezare cu dungă iar mânerul îl prindem pe acesta vom obține o compoziție mult prea încărcată.

#### DECORURI RECOMANDATE

- **CULORI UNI ÎNFOLIATE** - Ultra Mat Perlat, Ultra Mat, Mat, High Gloss 3D VOPSITE - Ultra Mat, Super Mat (exclusiv NETT BOND)
- **IMITAȚII DE LEMN ÎNFOLIAT** - Mat - se poate combina cu imitații de lemn cu linii fine, având ca rezultat un efect de lemn masiv
- **IMITAȚII DE TEXTURĂ ÎNFOLIATE** - Mat - doar culorile uni (cu imitațiile de textură uni o să obținem un stil eclectic, nu un stil autentic clasic)

#### MĂNERE RECOMANDATE



- **TIPUL MĂNERULUI** - mânere lungi folosite împreună cu mânere de tip buton din aceeași colecție
- **FORMA MĂNERULUI** - profil dreptunghiular cu colțuri rotunjite, cu dimensiuni între 96-128-160 mm
- **MATERIALUL MĂNERULUI** - fier forjat, bronz, cupru antichizat, argint antichizat, nichel antichizat etc.

Regula generală pentru ușile în stil clasic în cazul frezărilor cu boltă sau mustață este să folosiți în colecție cu frezarea pereche dreptunghiulară. Ca să obținem o compoziție echilibrată care transmite stabilitate (să nu fie prea încărcată), poziționați prima dată frezările dreptunghiulare pe partea inferioară a corpurilor, iar pe corpurile superioare alegeți frezarea pereche cu boltă sau mustață. Rezultatul va fi o compoziție autentică și estetică.

### CARACTERIZAT DE ÎMBINAREA CELOR DOUĂ STILURI CLASIC ȘI MODERN

Imaginile de mai jos ilustrează compoziții de bucătărie în stil tranzițional. După cum ne arată și denumirea, acest stil reprezintă o trecere (tranziție) între clasic și modern. În acest stil regăsim doar elementele principale ale stilului clasic, adică frezări dreptunghiulare simplificate până la esența ușii - rezultând stilul shaker (G22). Ușa are doar două elemente: ramă și tăblie. Tăblia este mai joasă decât rama, în caz contrar frontul ar pierde din caracter. Totodată recomandăm să folosiți pentru corpurile superioare ușii decupate cu vitrină sau ușii decupate cu despărțitor cu sticlă transparentă fără ornamente.

### COMPOZIȚIE TRANZIȚIONALĂ

COMPOZIȚIE 1: frezări dreptunghiulare stil shaker



#### FREZĂRI RECOMANDATE

- G22 - FREZĂRI ÎNALTE
  - A150/R3
  - A151/R3
  - A157/R6
  - A160/P
  - A170/T
  - A178/T

În prima compoziție ilustrăm o variantă în stil tranzițional care conține mai multe elemente clasice față de cele moderne. Acesta le putem recunoaște din liniile compoziției și dimensiunile ușilor. Totul este îngust, foarte proporționat și simetric. Blatul și placarea peretelui (faianță metro) este una mai conservativă și modestă. Prin utilizarea accesoriilor corespunzătoare (ca de exemplu: chiuveta ceramică tipic stilului tranzițional, geamul cu multe ochiuri și electrocasnicele în stil industrial etc.) putem accentua și mai mult atmosfera tranzițională.

COMPOZIȚIE 2: frezări dreptunghiulare stil shaker



În a doua compoziție ilustrăm o variantă în stil tranzițional care conține mai multe elemente moderne față de cele clasice. Aceasta le putem recunoaște din liniile compoziției și dimensiunile ușilor. Totul este foarte diversificat, puțin asimetric dar echilibrat și deseori sunt folosite dimensiuni mai late ca și la compoziții moderne. Blatul și placarea peretelui este mult mai modernă și extravagantă (marmură). Utilizarea chiuvetei ceramice în stil farm house și a geamurilor cu multe ochiuri, nu strică atmosfera mai modernă. În acest caz putem folosi cuptorul încorporat montat în corp înalt deoarece nici acest aspect nu va diminua atmosfera stilului. Acest stil este foarte ușor de adaptat nevoilor noastre.

Încă o proprietate foarte specifică stilului tranzițional: corpurile înalte și superioare sunt împărțite în două și alungite până la tavan, compoziția fiind finalizată cu cornișă. Ca și aspect este o compoziție palpitantă oferind spațiului interior înalt, atât o posibilitate de stocare mai mare cât și un aspect estetic plăcut. Conceptul îmbinării celor mai bune caracteristici din cele două stiluri, oferă mobilierului echilibrul stilului clasic respectiv caracterul practic și util al stilului modern.

#### DECORURI RECOMANDATE

- **CULORI UNI ÎNFOLIATE** - Ultra Mat Perlat, Ultra Mat, Mat, High Gloss 3D VOPSITE - Ultra Mat, Super Mat (exclusiv NETT BOND)  
**Mențiune!** În stilul tranzițional se folosesc în mare parte culori uni (un alt simbol pentru simplificarea stilului clasic). Cele mai reprezentative culori uni folosite sunt: alb, albastru și verde foarte închis respectiv negru.
- **IMITAȚII DE LEMN ÎNFOLIAT** - Mat - recomandăm imitații de lemn în stil clasic cu fibre accentuate (fără noduri)
- **IMITAȚII DE TEXTURĂ ÎNFOLIATE** - Mat - nu se încadrează în stilul tranzițional

#### MÂNERE RECOMANDATE



- **TIPUL MÂNERULUI** - mânere lungi folosite împreună cu mânere de tip buton din aceeași colecție  
**Mențiune!** La compoziții clasice mânerurile lungi au același lungime, dar la stilul tranzițional aplicăm dimensiuni diferite care depind de lungimea ușilor sau a sertarelor, mai ales dacă au dimensiuni mari.
- **FORMA MÂNERULUI** - profil dreptunghiular, cu dimensiuni între 120-160-180-250-340-450 mm etc.
- **MATERIALUL MÂNERULUI** - bronz, cupru, aur (aurit), argintiu, alamă etc.  
**Mențiune!** Din cauza culorilor uni și simplitatea frezărilor amplasate pe o suprafață foarte mare, elementul de accent va fi mânerul prin materialul și culoarea acestuia, compensând aspectul mai modest al ansamblului de mobilier.

Regula generală pentru ușile în stil shaker (gama G22 - frezări dreptunghiulare - compoziție mai clasică) este să împărțim în două corpurile înalte și cele superioare, iar ansamblul de mobilier împreună cu cornișa să se termine cât mai aproape de tavan. O caracteristică foarte importantă al stilului tranzițional vine tot din simplificarea stilului clasic (unde aplicăm toate elementele complementare necesare), adică aici este îndeajuns doar folosirea cornișei fără celelalte elemente complementare (lezene, lezene ornamentale, suport sticle etc).

#### DECORURI RECOMANDATE

- **CULORI UNI ÎNFOLIATE** - Ultra Mat Perlat, Ultra Mat, Mat, High Gloss 3D VOPSITE - Ultra Mat, Super Mat (exclusiv NETT BOND)  
**Mențiune!** În stilul tranzițional se folosesc în mare parte culori uni (un alt simbol pentru simplificarea stilului clasic). Cele mai reprezentative culori uni folosite sunt: alb, albastru și verde foarte închis respectiv negru.
- **IMITAȚII DE LEMN ÎNFOLIAT** - Mat - recomandăm imitații de lemn în stil clasic cu fibre accentuate (fără noduri)
- **IMITAȚII DE TEXTURĂ ÎNFOLIATE** - Mat - nu se încadrează în stilul tranzițional

#### MÂNERE RECOMANDATE

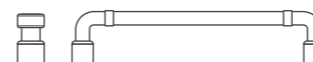

- **TIPUL MÂNERULUI** - mânere lungi folosite împreună cu mânere de tip buton din aceeași colecție  
**Mențiune!** La compoziții clasice mânerurile lungi au același lungime, dar la stilul tranzițional aplicăm dimensiuni diferite care depind de lungimea ușilor sau a sertarelor, mai ales dacă au dimensiuni mari.
- **FORMA MÂNERULUI** - profil dreptunghiular, cu dimensiuni între 120-160-180-250-340-450 mm etc.
- **MATERIALUL MÂNERULUI** - bronz, cupru, aur (aurit), argintiu, alamă etc.  
**Mențiune!** Din cauza culorilor uni și simplitatea frezărilor amplasate pe o suprafață foarte mare, elementul de accent va fi mânerul prin materialul și culoarea acestuia, compensând aspectul mai modest al ansamblului de mobilier.

Regula generală pentru ușile în stil shaker (gama G22 - frezări dreptunghiulare - compoziție mai modernă) este să executăm corpurile înalte și superioare dintr-o bucată (fără să le împărțim în două) iar ansamblul de mobilier împreună cu cornișa să se termine cât mai aproape de tavan.

### CARACTERIZAT DE CLARITATEA FORMELOR

Imaginile de mai jos ilustrează compoziții de bucătărie modernă. La stilul modern folosim uși frezate pe cant sau frezări cu mâner, deci fronturi cu tăblie fără frezare. Esența stilului modern este simplitatea însă chiar această simplitate îi conferă diversitatea și libertatea infinită folosirii și combinării tuturor tipurilor de decoruri (culori uni, imitații de lemn, imitații de textură). Caracteristicile cele mai importante ale compoziției moderne sunt: compartimentările mari și sistemele de feronerie inteligente folosite (de exemplu: uși cu sistem de deschidere push în loc de mânere, sistem aventos, sistem consertina etc.).

### COMPOZIȚIE MODERNĂ

#### COMPOZIȚIE 1: frezări pe cant

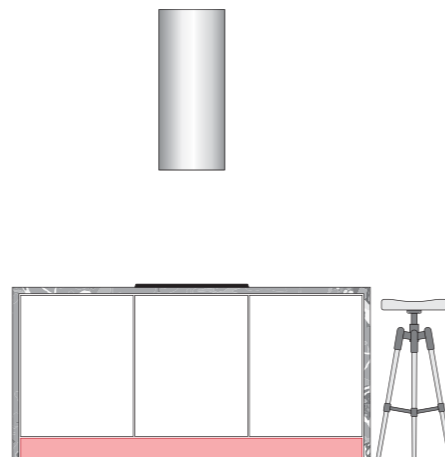
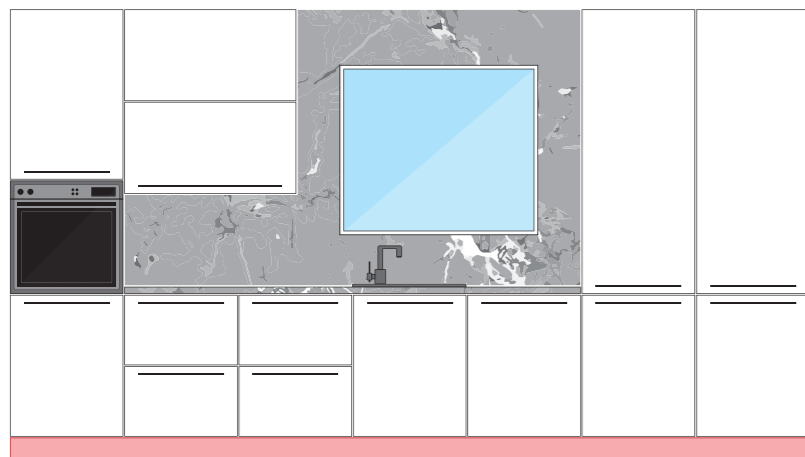

#### FREZĂRI RECOMANDATE

- G18 - FREZĂRI PE CANT **CANT R3** **CANT R6** **CANT R12** **CANT S** **CANT P** **CANT T** **CANT D** **CANT L**
- G18 - FREZARE ÎNALTĂ **A120/R3**

În prima compoziție ilustrăm o variantă în stil modern cu frezare pe cant. Acesta îl putem recunoaște din liniile compoziției și dimensiunile ușilor. Totul este împărțit proporțional și aliniat simetric. Putem observa că toate aparatele electrice / electronice sunt încorporate sau ascunse, mascate de locurile de depozitare supradimensionate. Pune foarte mare accent pe curățenia imaculată stilul de viață practic unde totul își are locul lui bine prestabilit.

#### COMPOZIȚIE 2: frezări cu mâner

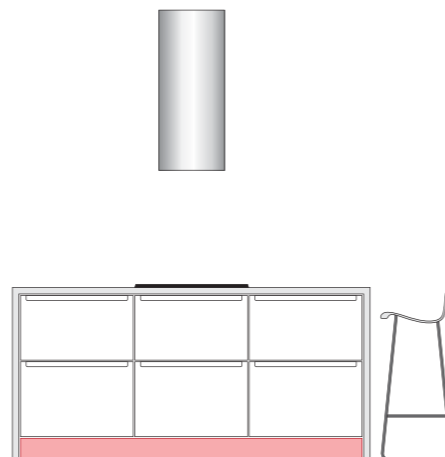
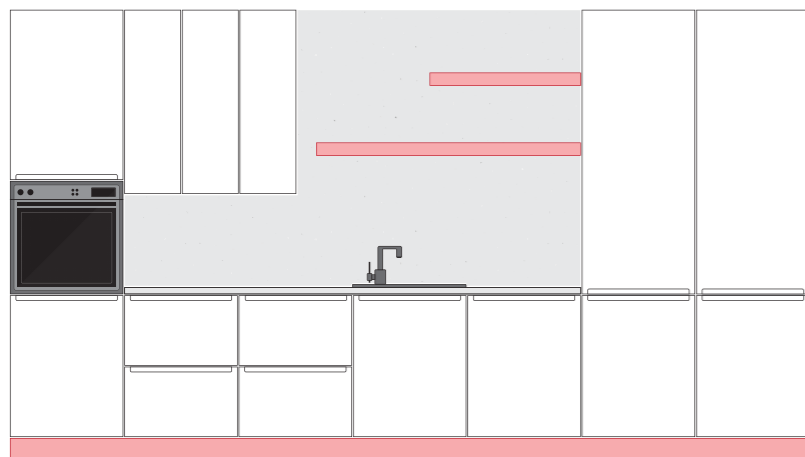

#### FREZĂRI RECOMANDATE

- G18 - FREZĂRI CU MÂNER **A34/R3** **A35/R3** **A36/S** **A37/S** **A38/R3**
- G18 - FREZARE ÎNALTĂ **A120/R3** • G22 - FREZĂRI CU MÂNER **A201/R3**

În a doua compoziție ilustrăm o variantă în stil modern cu frezare de mâner. Aceasta il putem recunoaște din forma frontală unică a frezării. În acest exemplu placarea de perete și blatul de masă sunt executate din același material (marmură) prin acesta realizând un aspect de ansamblu unitar pentru toată compoziția de mobilier. Acesta este una dintre cele mai mari diferențe între stilul modern și clasic, cel modern utilizează compartimentări mari, cel clasic utilizează mai multe compartimentări de dimensiuni mai mici, grupate, și accesorii de mărimi mici sau mijlocii.

Majoritatea caracteristicilor stilului modern sunt opozitul stilului clasic. Conceptul compartimentărilor mari este valabil atât pentru compoziții cât și pentru accesorii (placare perete, blat, podea etc.). În stilul modern diversitatea reiese din combinarea materialelor și a culorilor, față de stilul clasic unde accentul se pune pe cele mai mici detalii a mobilierului și a accesoriilor. Stilul modern emană lux, care poate fi regăsit de ex. într-un blat de marmură naturală extravagantă sau electronice foarte scumpe în culori personalizate. Acest stil este adecvat pentru oamenii care au o viață foarte organizată, au puțin timp la îndemână să pună ordine, urmează o rutină zilnică bine prestabilită. Pentru ei stilul modern este mai adecvat decât stilul clasic care se adresează mai degrabă persoanelor cu o viață mult mai liniștită, plină de atmosferă romantică și nostalgice.

#### DECORURI RECOMANDATE

- **CULORI UNI ÎNFOLIATE** - Ultra Mat Perlat, Ultra Mat, Mat, High Gloss 3D **VOPSITE** - Ultra Mat, Super Mat (exclusiv NETT BOND), High Gloss
  - **IMITAȚII DE LEMN ÎNFOLIAT** - Mat - conform noului trend contemporan putem utiliza toate imitațiile de lemn fără restricții de stil (rustic, clasic, modern)
- Mențiune!** În cazul frezărilor pe cant și a frezărilor cu mâner linia fibrelor o putem poziționa și pe orizontală, astfel vom obține o atmosferă mai modernă (acesta îl recomandăm doar pentru sertare și corpuri inferioare cu o lățime mai mare de 600 mm). În cazul fronturilor înguste vom poziționa linia fibrelor întotdeauna pe verticală.
- **IMITAȚII DE TEXTURĂ ÎNFOLIATE** - Mat - toate cele trei subcategorii de texturi (culori uni, imitații reale, imitații fantezie) se pot combina într-o singură compoziție, astfel vom obține un stil contemporan sofisticat.

#### MÂNERE RECOMANDATE



- **TIPUL MÂNERULUI** - mânere foarte lungi folosite împreună cu perechea lor mai scurtă și poziționate pe orizontală pe sertare și în cazul corpurilor înalte sau superioare, mai ales dacă deschiderea ușilor este cu sistem aventos
- **FORMA MÂNERULUI** - profil dreptunghiular, cu dimensiuni între 128-142-174-206-238-270-334 mm etc.
- **MATERIALUL MÂNERULUI** - diferite metale: oțel periat, fier, bronz, cupru, aur (aurit), argintiu, nichel etc.

**Mențiune!** Din cauza culorilor uni și simplitatea frezărilor amplaste pe o suprafață foarte mare, elementul de accent va fi mânerul. Mânerele moderne în sine pot fi foarte simple sau foarte sofisticate. Indiferent ce model alegem, esența este finisajul acestuia, adică nuanța care dă un caracter extravagant, compensând simplitatea compoziției.

Compoziția finală realizată cu frezare pe cant nu are nici o regulă sau o restricție specifică, fiindcă dimensiunile foarte înguste sau foarte late nu vor strica modelul (nu au frezare pe tăblie deci nu vor fi distorsionate). Ușile de mobilier cu frezare pe cant la prima vedere pot părea simple, plictisitoare, însă dacă îmbinăm corect decorurile și accesorii potrivite pe acestea (mânere, blat, placare perete, - le ajustăm la stilul camerei) conform diferitelor compoziții, putem realiza mobilier în orice stil am dori.

#### DECORURI RECOMANDATE

- **CULORI UNI ÎNFOLIATE** - Ultra Mat Perlat, Ultra Mat, Mat, High Gloss 3D **VOPSITE** - Ultra Mat, Super Mat (exclusiv NETT BOND), High Gloss
  - **IMITAȚII DE LEMN ÎNFOLIAT** - Mat - conform noului trend contemporan putem utiliza toate imitațiile de lemn fără restricții de stil (rustic, clasic, modern)
- Mențiune!** În cazul frezărilor pe cant și a frezărilor cu mâner linia fibrelor o putem poziționa și pe orizontală, astfel vom obține o atmosferă mai modernă (acesta îl recomandăm doar pentru sertare și corpuri inferioare cu o lățime mai mare de 600 mm). În cazul fronturilor înguste linia fibrelor vom poziționa întotdeauna pe verticală.
- **IMITAȚII DE TEXTURĂ ÎNFOLIATE** - Mat - toate cele trei subcategorii de texturi (culori uni, imitații reale, imitații fantezie) se pot combina într-o singură compoziție, astfel vom obține un stil contemporan sofisticat.

#### MÂNERE RECOMANDATE

push / pull systems



- **TIPUL MÂNERULUI** - frezarea este totodată și mânerul
- **FORMA MÂNERULUI** - alungit (diferite lățimi)
- **MATERIALUL MÂNERULUI** -

Ușile frezate cu mâner au o singură regulă. Din cauză că nu au variantă decupată, respectiv că mânerul este poziționat doar pe o singură latură, pe corpurile superioare o să le poziționăm cu frezarea de mâner în jos. În cazul corpurilor înalte unde frezările cu mâner pe ușile adiacente aproape că se vor atinge, se vor contura / accentua și mai bine, așadar vom obține o compoziție autentică modernă.



GERMAN

GERMAN

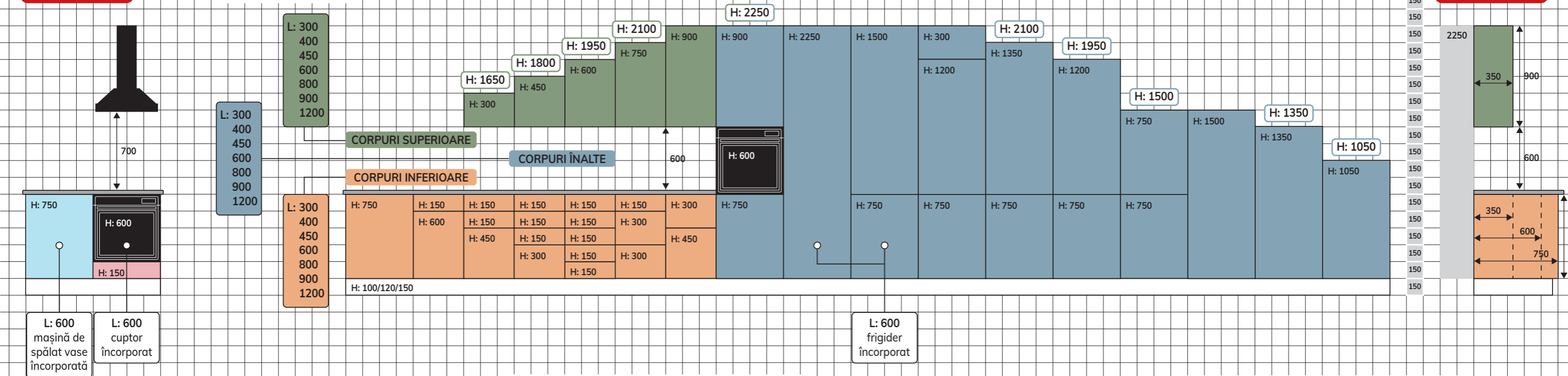

STIL CLASIC GERMAN

STIL TRANZIȚIONAL GERMAN

STIL MODERN GERMAN

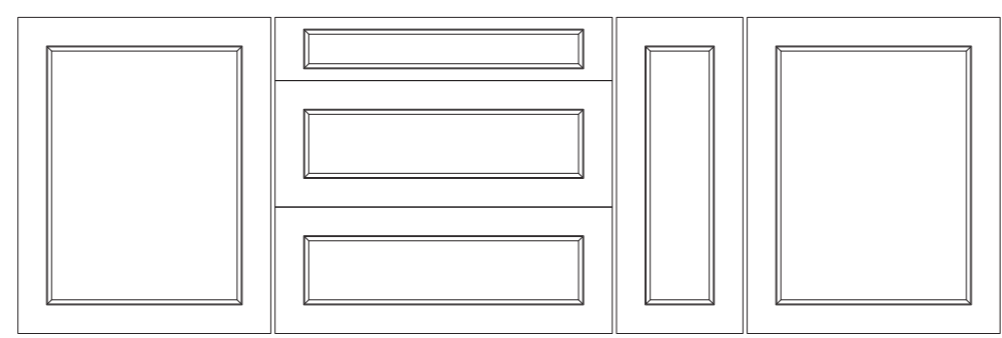
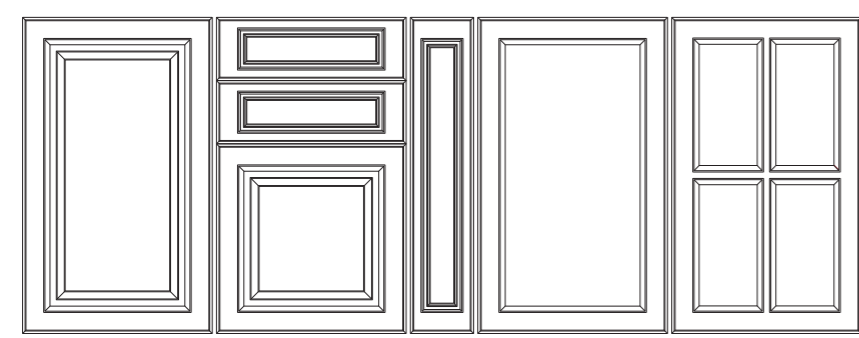

	Lățime (L) mm			
	300	400	450	600
UȘĂ	300	400	450	600
	600	600	600	600
	750	750	750	750
	900	900	900	900
	1200	1200	1200	1200
	1350	1350	1350	1350
SERTAR MIC	150	150	150	150
SERTAR MARE	300	300	300	300
	450	450	450	450
JOLLY	450	450	450	
	600	600	600	
	750	750	750	
DECUPAT	600	600	600	600
	750	750	750	750
	900	900	900	900
DECUPAT CU DESPĂRȚITOR		600	600	600
		750	750	750
		900	900	900

	Lățime (L) mm							
	300	400	450	600	800	900	1200	
UȘĂ	300	360	360	360				
	450	450	450	450				
	480	480	480	480				
	600	600	600	600				
	750	750	750	750				
	900	900	900	900				
	1050	1050	1050	1050				
	1200	1200	1200	1200				
	1350	1350	1350	1350				
	1500	1500	1500	1500				
	2250	2250	2250	2250				
	SERTAR MIC	150	150	150	150	150	150	150
	SERTAR MARE	300	300	300	300	300	300	300
		450	450	450	450	450	450	450
JOLLY	600	600	600	600				
	750	750	750	750				
DECUPAT	750	750	750	750				
	900	900	900	900				

	Lățime (L) mm						
	300	400	450	600	800	900	1200
UȘĂ	300	300	300	300	300	300	300
	360	360	360	360	360	360	360
	450	450	450	450	450	450	450
	480	480	480	480	480	480	480
	600	600	600	600			
	750	750	750	750			
	800	800	800	800			
	900	900	900	900			
	1050	1050	1050	1050			
	1200	1200	1200	1200			
	1350	1350	1350	1350			
	1500	1500	1500	1500			
	2250	2250	2250	2250			
	SERTAR MIC	150	150	150	150	150	150
SERTAR MARE	300	300	300	300	300	300	300
	450	450	450	450	450	450	450
JOLLY	750	750	750	750			

**Observație!** Tabelele cu dimensiunile standard (categorizate după stiluri) sunt doar o recomandare cu titlu informativ pentru a vă ajuta să creați un mobilier cât mai adecvat pentru nevoile dumneavoastră. Compania Nett Front vă stă în continuare la dispoziție cu fronturi personalizate, fabricate în dimensiuni atipice și nu va trece la aplicarea exclusivă a dimensiunilor standard.

ITALIAN

ITALIAN

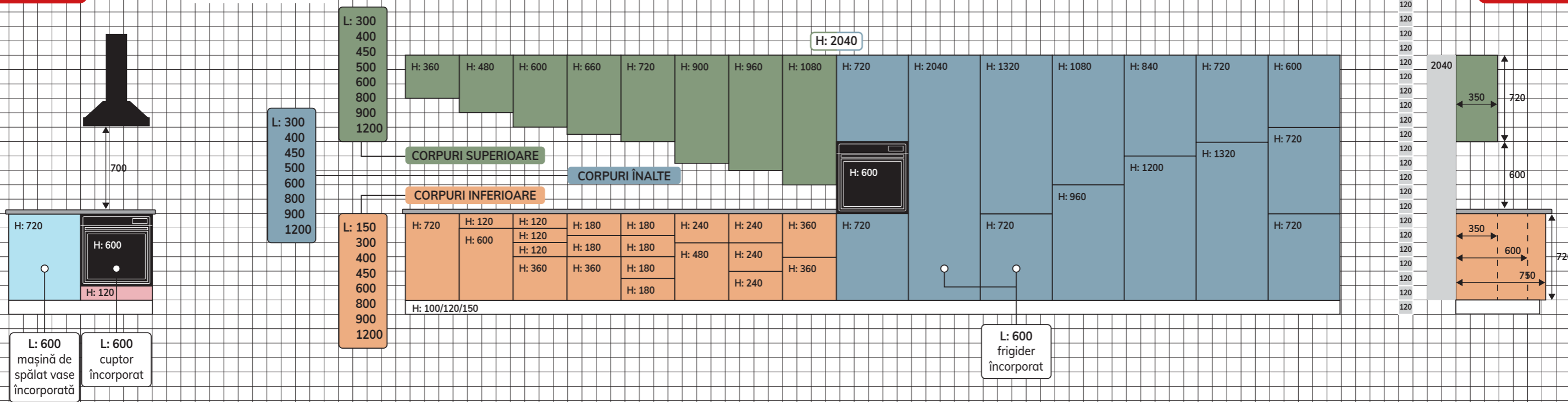

STIL CLASIC ITALIAN

STIL TRANZIȚIONAL ITALIAN

STIL MODERN ITALIAN

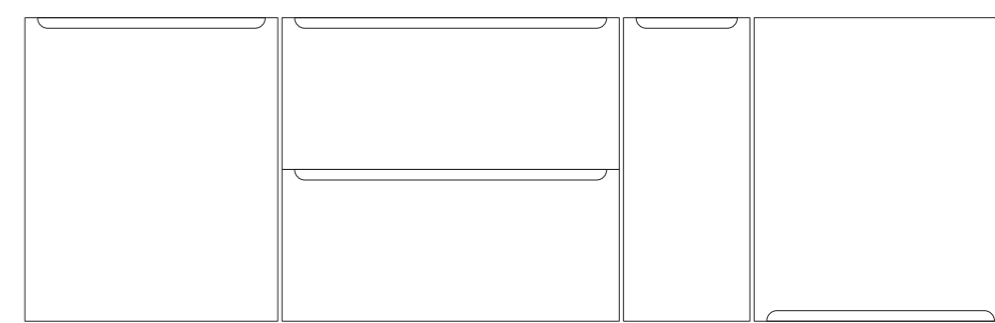
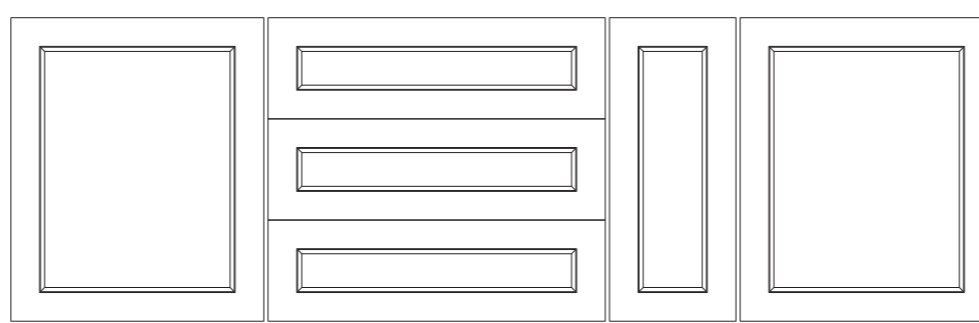
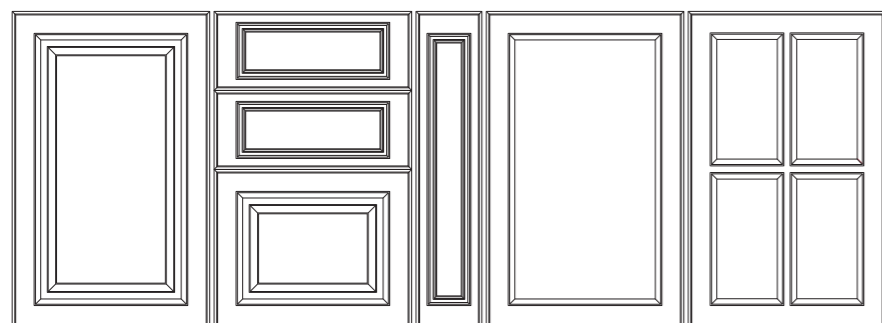

	Înălțime (H) mm	Lățime (H) mm			
		300	400	450	600
UȘĂ	720	720	720	720	720
	900	900	900	900	900
	960	960	960	960	960
	1080	1080	1080	1080	1080
	1320	1320	1320	1320	1320
	2040	2040	2040	2040	2040
SERTAR MIC	120	120	120	120	120
	180	180	180	180	180
SERTAR MARE	240	240	240	240	240
	360	360	360	360	360
JOLLY	600	600	600		
	720	720	720		
DECUPAT	600	600	600	600	600
	720	720	720	720	720
DECUPAT CU DESPĂRȚITOR	900	900	900	900	900
		600	600	600	600
		720	720	720	720
		900	900	900	900

	Înălțime (H) mm	Lățime (H) mm							
		300	400	450	600	800	900	1200	
UȘĂ	360	360	360	360					
	480	480	480	480					
	600	600	600	600					
	660	660	660	660					
	720	720	720	720					
	900	900	900	900					
	960	960	960	960					
	1080	1080	1080	1080					
	1320	1320	1320	1320					
	2040	2040	2040	2040					
	SERTAR MIC	120	120	120	120	120	120	120	
		180	180	180	180	180	180	180	
240		240	240	240	240	240	240		
SERTAR MARE	360	360	360	360	360	360	360		
	480	480	480	480					
JOLLY	600	600	600	600					
	720	720	720	720					
		600	600	600					
DECUPAT	720	720	720	720					
	900	900	900	900					
	960	960	960	960					
	1080	1080	1080	1080					

	Înălțime (H) mm	Lățime (H) mm							
		150	300	400	450	600	800	900	1200
UȘĂ	360	360	360	360	360	360	360	360	
	480	480	480	480	480	480	480	480	
	600	600	600	600	600				
	660	660	660	660	660				
	720	720	720	720	720				
	840	840	840	840	840				
	900	900	900	900	900				
	960	960	960	960	960				
	1080	1080	1080	1080	1080				
	1200	1200	1200	1200	1200				
	1320	1320	1320	1320	1320				
	2040	2040	2040	2040	2040				
SERTAR MIC	180	180	180	180	180	180	180		
	240	240	240	240	240	240	240		
SERTAR MARE	360	360	360	360	360	360	360		
	480	480	480	480	480	480	480		
JOLLY	720	720	720	720					

Observație! Tabelele cu dimensiunile standard (categorizate după stiluri) sunt doar o recomandare cu titlu informativ pentru a vă ajuta să creați un mobilier cât mai adecvat pentru nevoile dumneavoastră. Compania Nett Front vă stă în continuare la dispoziție cu fronturi personalizate, fabricate în dimensiuni atipice și nu va trece la aplicarea exclusivă a dimensiunilor standard.

## CUM CUMPĂR?

Produsele companiei sunt comercializate prin intermediul partenerilor Nett Front, care asigură o desfășurare la nivel național. Producătorii de mobilier, designerii sau beneficiarul final vor lansa comenzile de fronturi către partenerii Nett Front, care la rândul lor vor asigura livrarea ușilor solicitate ținând cont de termenele de execuție stabilite pentru fiecare categorie de produs.

Informații despre partenerii Nett Front puteți solicita prin e-mail ([comenzi@nettfloor.ro](mailto:comenzi@nettfloor.ro)) sau le găsiți pe pagina noastră web ([www.nettfloor.ro](http://www.nettfloor.ro)).

Vă recomandăm, ca înainte să luați o decizie privind finisajul comandat, să consultați paletarele de produse înfoliate sau vopsite disponibile la partenerii noștri.

Deoarece culorile din acest catalog sunt doar cu titlu informativ, există posibilitatea unor diferențe între nuanțele printate din catalog și realitate.

## CUM AFLU PREȚURILE?

Informații privind prețurile produselor se obțin doar de la partenerii Nett Front sau pe pagina web [www.nettfloor.ro](http://www.nettfloor.ro). SC Nett Front SRL își rezervă dreptul de a modifica prețurile practicate cu notificarea prealabilă a partenerilor săi în timp util.

Prețurile fronturilor înfoliate, vopsite, Nett Top 7 sunt calculate la metru pătrat, iar cele ale elementelor complementare și prețul Nett Decoraft 7 se calculează la bucată.

Pentru produsele atipice comandate se vor stabili prețuri speciale în funcție de complexitatea reperelor executate.

## CARE ESTE PERIOADA DE GARANȚIE A PRODUSELOR?

Toate produsele realizate de Nett Front (fronturi înfoliate sau vopsite, Nett Top 7, Nett Decoraft 7 etc.) beneficiază de un termen de garanție de 2 ani, care acoperă eventualele defecte apărute în timpul fabricației.

Termenul de garanție acordat se calculează începând cu data facturării fronturilor de către producător.

Dacă în perioada de garanție se constată defecte de fabricație la produsele care au fost folosite adecvat (indicații de montaj, exploatare, întreținere respectate), acestea vor fi înlocuite. Dacă produsul nu poate fi înlocuit se va returna cumpărătorului contravaloarea produselor cu deficiențe.

Garanția nu se aplică în cazul în care se constată, că:

- produsul a fost transportat sau depozitat incorect, folosit neadecvat sau a fost curățat folosind metode sau produse de curățare greșite
- defectele reclamate se datorează uzurii fizice, tăieturilor, zgârieturilor sau loviturilor cauzate de manipularea / folosirea produselor
- produsele finite au fost amplasate în aer liber, au fost expuse șocurilor termice sau au fost ținute într-un mediu cu umiditate excesivă.

## CINE MĂ AJUTĂ SĂ COMBIN FREZAREA CU DECORUL?

Apelați la specialiștii în domeniul proiectării și realizării mobilierului (tâmplari, designeri, arhitecți etc.).

Pentru idei de combinații vă invităm să accesați site-ul nostru [www.nettfloor.ro](http://www.nettfloor.ro) în secțiunea Galerie sau urmăriți-ne pe conturile noastre de social media (facebook, instagram, pinterest) unde găsiți idei de design și referințe de la partenerii noștri.

## ÎN CÂT TIMP SE EXECUTĂ PRODUSELE?

Produsele se realizează pe bază de comandă, toate cotele, finisajele fiind personalizate. Termenele de execuție asumate de Nett Front sunt următoarele:

- la fronturile înfoliate – minim 5 zile lucrătoare
- la fronturile vopsite - 3 săptămâni
- la Nett Top 7 și Nett Decoraft 7 - 4 săptămâni

Menționăm că la aceste termene de execuție se adaugă maxim 5 zile lucrătoare pentru livrare în funcție de momentul lansării comenzilor la partenerii Nett Front și achitarea produselor comandate.

## CUM SE LIVREAZĂ?

Asigurăm o acoperire la nivel național prin intermediul partenerilor noștri, iar fronturile comandate de dvs. vor putea fi ridicate din locația partenerului la care s-a lansat comanda.

## CUM SE ÎNTREȚIN PRODUSELE?

La întreținerea fronturilor vă recomandăm să respectați următoarele indicații, astfel încât produsele dvs. să nu se deterioreze în timp:

- înainte de curățare, fronturile se desprăfuiesc
- fronturile se vor șterge doar cu o lavetă din microfibre umezită cu apă caldă sau cu soluție de curățare non-abrazivă, destinată exclusiv curățării de mobilier, care nu conține alcool, acid, acetona sau alte dizolvante!

**Atenție!** Atât produsele de curățare sintetice cât și cele naturale, deseori sunt acidulate (ex: conțin extract de lămâie etc.).

## UNDE POT VEDEA PRODUSELE NETT FRONT?

- în magazinele și showroomurile partenerilor noștri
- la târguri de mobilă naționale sau locale (ex. BIFE-SIM Romexpo - București, Mobila Expo Romexpo - București, Expowood Brașov, Salonul de Mobilă (SMS) Sibiu). Prin conturile noastre de social media vă ținem la curent în legătură cu participarea noastră la aceste evenimente
- la designerii care lucrează cu produsele noastre

## CULORILE VOPSITE SUNT RAL?

Colecția de culori vopsite sunt create special pentru Nett Front și nu sunt compatibile cu nici un alt paletar de culori vopsite RAL sau NCS.

Solicitările cumpărătorilor pe alte nuanțe decât cele cuprinse în paletarul de culori Nett Front se pot lua în considerare doar la comenzi de produse de serie mari.

## NUANȚELE ÎNFOLIATE (culori uni, imitații de lemn, imitații de textură etc.) CORESPUND CU FINISAJELE PAL?

O pondere redusă din decorurile înfoliate corespund materialelor de la producătorii de PAL consacrați, lista acestor decoruri îl găsiți pe site-ul nostru [www.nettfloor.ro](http://www.nettfloor.ro), la secțiunea Descărcări.

## GROSIMEA MAXIMĂ A MDF-ULUI PRELUCRAT? (ce tipuri de material MDF folosim la realizarea produselor?)

Produsele Nett Front sunt realizate din MDF cu grosimea de:

- 18 mm (finisaje înfoliate și vopsite) pentru fronturi
- 22 mm (finisaje înfoliate și vopsite) pentru fronturi
- 18 mm, 22 mm și 25 mm (finisaje înfoliate și vopsite) pentru blaturi de masă
- 70 mm la Nett Top 7 și Nett Decoraft 7

Nu avem posibilitatea executării de produse cu o grosime diferită față de cele enumerate mai sus. Fronturile realizate de Nett Front au fața finisată prin înfoliere sau vopsire, iar spatele este acoperit cu melamină albă, ori înfoliat în decorul ușii sau vopsit (ultra mat) în culoarea frontului.

## SE POT COMANDA FRONTURI FINISATE PE AMBELE FEȚE?

Putem realiza fronturi dublu înfoliate sau dublu vopsite (pe ambele fețe - față / spate) cu același finisaj la solicitarea expresă a cumpărătorului.

Menționăm că prețul ușilor înfoliate sau vopsite pe ambele fețe diferă de prețurile standard.

## CE LĂȚIME AU RAMELE UȘILOR DECUPATE?

În cazul ușilor decupate lățimea ramelor poate varia în funcție de modelul ales, între 60 și 85 mm.

## CE LĂȚIME AU DESPĂRȚITOARELE INTERIOARE ALE RAMELOR?

În cazul ușilor cu **frezare medie** (A1/P, A3/P, A31/P, A32/P) este de 30 mm, iar în cazul ușilor cu **frezare adâncă** (A62/P, A130/D) este de 45 mm.

**MODALITĂȚI DE LANSARE A COMENZILOR**

Lansarea comenzilor se acceptă numai prin platforma electronică de comenzi online (Senior Soft) (1) sau prin e-mail pe adresa de [comenzi@nettfront.ro](mailto:comenzi@nettfront.ro) (2).

**Comanda prin e-mail va cuprinde obligatoriu datele de identificare ale clientului:**

- numele societății
- adresa și numărul de telefon
- adresa de e-mail
- persoana de contact, telefon
- date de facturare și livrare

**Datele comenzii:**

- tip frezare
- culoare / decor (după denumirea din mostrarul de culori)
- dimensiunea fronturilor (înălțime x lățime) exprimate în mm
- orientarea fibrei este stabilită de dimensiunea din prima coloană a comenzii (înălțime)
- cantitatea comandată
- se va specifica la observații solicitarea de a se executa ușă decupată
- se va specifica opțiunea dvs. pentru modalitatea de livrare (transport propriu, curierat etc.)

Parametrii comenzilor se vor verifica înainte de trimitere. După lansarea comenzii în producție nu se mai pot face modificări!

Pentru o prelucrare ușoară a comenzilor, vă rugăm utilizați aplicația SENIOR Soft pentru comenzi online sau formularul de comandă. În cazul în care nu aveți formularul de comandă, îl puteți descărca de pe pagina noastră web în format electronic (secțiunea Descărcări / Formulare).

**TERMEN DE EXECUȚIE**

Termenul de execuție este de maxim **5 zile lucrătoare** pentru **fronturile înfoliate** și maxim de **15 zile lucrătoare** pentru **fronturile vopsite**, din momentul încasării facturii proforme.

La finalizarea comenzilor clientul va fi anunțat în scris sau telefonic.

**RECLAMAȚII**

Reclamațiile pentru defecte de producție se primesc în scris, în termen de 3 zile de la recepția mărfii, iar produsele vizate trebuie retrimise la Nett Front pentru constatarea defectului.

Produsul defect se schimbă în cel mai scurt timp posibil.

În cazul în care se constată că defectele produsului au fost cauzate de lovituri în timpul transportului sau de manipularea greșită de către client, acestea nu se vor considera defecte de producție și vor fi înlocuite contra cost.

**INDICAȚII DE UTILIZARE**

Fronturile de mobilier din MDF înfoliate 3D sau vopsite sunt produse destinate producției de mobilier executate din materii prime de cea mai înaltă calitate, realizată exact la dimensiunea solicitată de client, rezultând astfel produsul finit.

- **Orice secționare a produsului finit va distruge izolarea perfectă a ușii. Astfel, în urma absorbției umezelii din aer, ea se va deteriora.**
- **Produsele finite secționate sau tăiate nu beneficiază de garanție!**

Pe tot parcursul pregătirii și montării fronturilor acestea vor fi manipulate cu mare grijă pentru a evita lovirea sau zgârierea suprafețelor cu obiecte ascuțite sau dure. Este interzisă montarea fronturilor aproape de surse de căldură (ex. cuptor) fără protejarea canturilor acestora cu placă pentru dirijarea căldurii. Vă recomandăm montarea acestor plăci pentru evitarea deteriorării fronturilor (fig. 1).

Este recomandată folosirea cuptoarelor încorporate care emană căldura în direcția frontală și nu în lateral. De asemenea, este recomandată evitarea expunerii fronturilor la șocuri termice.

**RECOMANDĂRI DE FOLOSIRE A UȘILOR DIN MDF ÎNFOLIAT**

Folia de PVC, purtătoare de diferite decoruri și culori, este aplicată pe suportul de bază MDF, prin plastifiere la o temperatură de peste 100°C. Aceste uși la acțiunea unei surse de căldură mai mare de 60°C au tendința să se exfolieze, dar asta nu reprezintă defect de producție, corespunzând standardelor în domeniu.

**ÎNTREȚINERE**

Curățarea fronturilor se va face numai cu o cârpă moale, umedă, utilizând exclusiv produse de curățare care nu zgârie suprafața acestora și nu au conținut de alcool sau acid.

**Fronturile cu folie High Gloss 3D, Ultra Mat și cele vopsite** sunt acoperite cu un strat de folie protectoare, care se va îndepărta numai după montarea acestora și finalizarea montajului mobilei la client. Foliile protectoare pot avea diferite culori, nu sunt doar transparente.

**Este interzisă scrierea pe suprafața foliei cu marker sau cariocă chiar și înainte de îndepărtarea foliei protectoare! Acestea pot penetra folia, astfel suprafața frontului riscă să fie pătat.**

În cazul fronturilor înfoliate cu folie High Gloss 3D și cele vopsite este interzis ștergerea suprafețelor acestora după îndepărtarea foliei protectoare, timp de 15 zile. Această perioadă este necesară pentru ca suprafața foliei să-și poată forma - în contact cu aerul - rezistența.

După cele 15 zile și suprafața fronturilor înfoliate cu folie High Gloss 3D poate fi ștersă cu o cârpă moale, umedă, utilizând exclusiv produse de curățare care nu zgârie și nu au conținut de alcool sau acid.

**RESTRICȚII TEHNICE**

Toate reperatele comandate vor trebui să respecte următoarele restricții:

- înălțime maximă 2500 mm, lățime 1200 mm. În cazul fronturilor a căror înălțime depășește 2000 mm, lățimea va fi de max. 900 mm
- dimensiunea minimă pentru prelucrarea unui reper este de 270 mm x 60 mm
- pentru ușile decupate putem executa falț pentru geam, contra cost
- la solicitarea orientării fibrei pe orizontală, înălțimea maximă este de 1200 mm (fig.2 / pg. 136)
- la o lățime a reperului de peste 1200 mm, aceasta va fi executată automat cu direcția fibrei pe orizontală
- pentru frezările A34/R3, A35/R3, A36/S, A37/S și A38/R3, frezarea de mâner se va executa pe lățime și nu avem posibilitatea executării variantei decupate pentru vitrină
- la blaturile de 25 mm grosime, colțurile sunt cu rază minimă de 20 mm

Modul de a proiecta o astfel de mobilă necesită atenție sporită. Pentru a evita neplăcerile menționate mai înainte, venim în ajutorul dumneavoastră cu câteva sugestii de utilizare:

1. Designerul să propună clientului un cuptor care emană căldura în față și nu în lateral pe canturile ușilor MDF.
2. În cazul în care clientul alege un cuptor care propagă căldura pe canturile ușilor, propunem montarea unei plăci pentru dirijarea căldurii (fig.1).

fig. 1 - PLACĂ PENTRU DIRIJAREA CĂLDURII

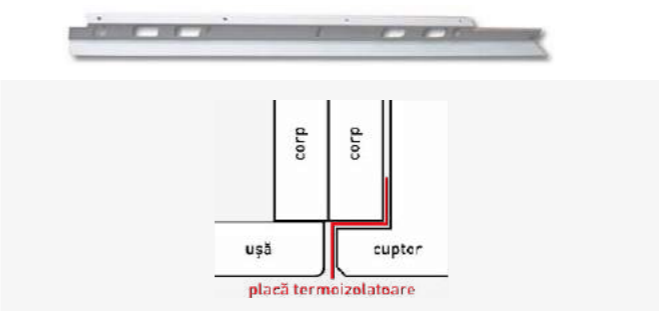

Pentru protejarea ușilor corpurilor superioare, se recomandă folosirea hotelor cu lățimea de 900 mm și a plitelor vitroceramice sau pe inducție.

În cazul în care se alege totuși o hotă de 600 mm, se recomandă una telescopică, astfel încât și în poziția de închis cantul frontului să fie protejat.

În cazul hotelor încastrate în corpul superior, se recomandă folosirea deasupra plitei a ușilor din profil de aluminiu și nu a celor din MDF înfoliat.

În situația în care clientul nu vrea să renunțe la folosirea ușilor din MDF înfoliate deasupra plitei, se proiectează partea inferioară a corpului cu 20 mm mai adâncă, astfel încât să acopere grosimea ușii, sau toată carcasa se poate dubla la 36 mm și ușile să fie încastrate.

Pentru a prelungi durata de viață a mobilierului din bucatării recomandăm folosirea plitelor electrice. În situația în care utilizați plită pe gaz, se recomandă o hotă de 900 mm pentru absorbția aburilor. În cazul în care folosiți hotă telescopică se recomandă exclusiv utilizarea plitei electrice pentru a evita supraîncălzirea corpurilor superioare.

## DIRECȚIA FIBRELOR

fig. 2

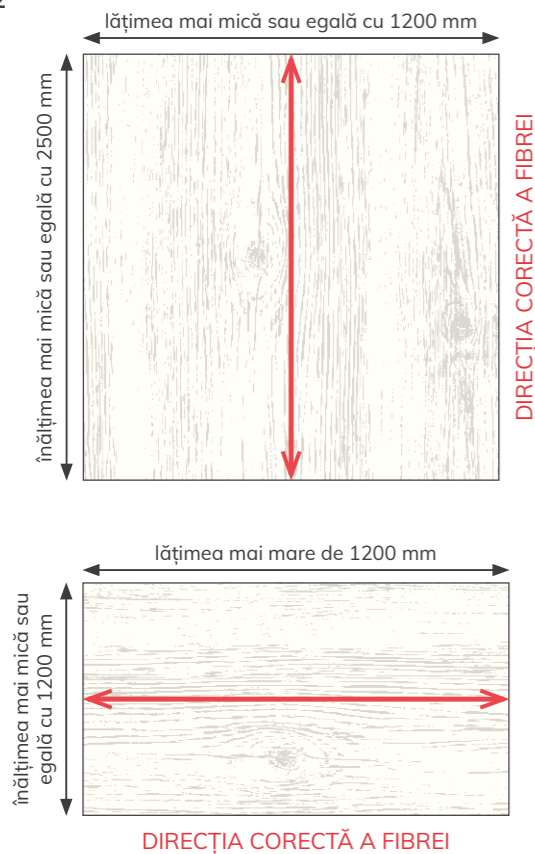

## IMPORTANT!

Toleranța de curbare admisă a frontului la o lungime de 1 m este de 1,5 mm. (fig. 3)

fig. 3

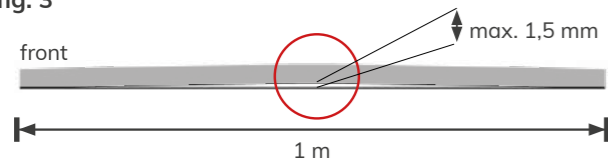

Pentru a evita dezlipirea foliei de pe cant cauzate de deschiderea ușii, vă recomandăm folosirea unor balamale de calitate, care la deschidere îndepărtează frontul de corpul de mobilier, evitând astfel frecarea acestora.

Nuanțele / culorile prezentate în acest catalog sunt doar cu titlu informativ.

Pentru comenzi vă rugăm să utilizați mostrarele **Decoruri Înfoliate, Paletarul de Vopsite și mostrele de fronturi MDF** furnizate de Nett Front.

## CERINȚE ATIPICE

Reperele cu forme speciale pot fi executate doar pe baza unui desen tehnic, cu precizarea tuturor cotelor și a razelor, iar termenul de execuție și prețul se stabilesc după analiza complexității reperului solicitat.

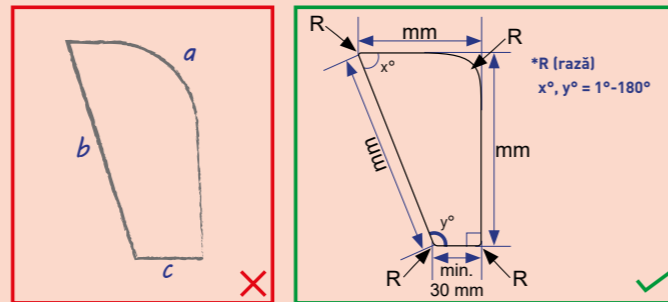

La fronturile care vor acoperi spațiile de sub scări, se vor ține cont de următoarele aspecte:

- La unghiuri de peste 45°, raza utilizată la realizarea fronturilor va fi de minim R10 (fig.1)

fig. 1

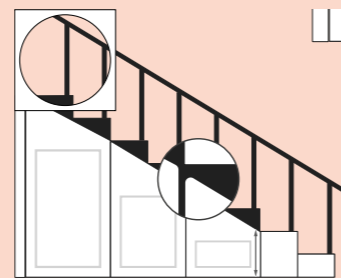

- La unghiuri de sub 45°, raza utilizată va fi de R20 (fig. 2)

fig. 2

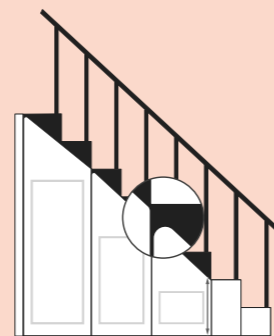

- La fronturile care au unghiuri diferite de 90° (ex. reper triunghiulare, trapezoidale), modelul de frezare de pe suprafața MDF-ului nu va urmări conturul reperului, frezarea fiind realizată doar pe aceea porțiune a frontului din care reiese un dreptunghi, respectând restricțiile tehnice la modelul de frezare solicitat.

## DEPOZITAREA FRONTURILOR ÎNAINTE DE MONTAJ

- Este interzisă îndepărtarea foliei protectoare înainte de montarea fronturilor pe mobilier, aceasta protejând produsul finit împotriva unor acțiuni mecanice.
- Până la montarea pe mobilier, fronturile vor fi depozitate în locația beneficiarului pe plan orizontal, cu suprafețele finisate întoarse față în față, pe o suprafață fără denivelări, evitând spațiile cu umiditate și / sau temperaturile joase / ridicate sau contactul direct cu razele solare.

## ASAMBLARE (MONTARE)

- Este interzisă secționarea / tăierea pentru scurtare a produsului finit, deoarece astfel se distruge izolarea produsului, existând riscul de deteriorare a MDF-ului prin absorbția umezelii din mediul înconjurător.
- Cu ocazia montajului fronturilor, acestea vor fi manipulate cu grijă de către beneficiar pentru a evita zgârierea, lovirea sau erorile de prelucrare (ex. greșeli de frezare / găurire). Aceste defecte rezultate din vina beneficiarului nu sunt acoperite de garanția produselor, iar refacerea lor va fi realizată contra cost pe baza unei noi comenzi lansate către producător.
- Se recomandă proiectarea lateralelor la cele 2 capete ale corpurilor de mobilier mai adâncă cu 20 mm astfel încât să acopere grosimea ușii, iar ușile să fie încastrate.
- Fronturile se vor monta la o distanță de minim 100-150 mm de hotă. Vă recomandăm ca hota să aibă o lățime de 900 mm pentru a asigura captarea cât mai eficientă a aburilor și al aerului cald degajat de plită.
- Fronturile MDF nu se pot monta în spații în care temperatura camerei este mult peste cea medie sau umiditatea aerului este ridicată.
- Nu se recomandă montarea fronturilor MDF ca blaturi pe corpuri de mobilier în zone unde apa poate să se adune pe suprafața frontului (bucătării, toalete).
- Blatul de lucru al mobilierului trebuie să aibă o adâncime mai mare de minim 50 mm față de carcasa mobilierului, astfel încât apa scursă de pe blat să nu intre în contact direct cu canturile fronturilor, pe termen lung existând riscul de exfoliere pe cant, ca urmare a acțiunii umezelii excesive.

## RETRAGERE / MODIFICARE COMANDĂ

Comenzile ferme, trimise de către cumpărători, se pot lansa în producție imediat după primirea lor.

În cazul în care se dorește anularea unei comenzi ferme sau se solicită modificarea de dimensiuni / culoarea reperelor dintr-o comandă fermă care s-a lansat deja în producție, comanda nu mai poate fi retrasă / modificată de către Nett Front, iar eventualele pagube rezultate cad în sarcina clientului.

Modificările solicitate la astfel de comenzi vor trebui introduse într-o nouă comandă fermă pentru a fi realizate conform noilor date primite de la cumpărători.

**Compania Nett Front își rezervă dreptul de a refuza realizarea anumitor repere solicitate sau de a nu accepta în anumite cazuri, reclamații dacă specificațiile și restricțiile stabilite nu au fost luate în considerare de către cumpărători.**

NOTIȚE:

A large rectangular area with rounded corners, containing numerous horizontal dotted lines for writing notes.

## SC NETT FRONT SRL

RO-547612 Vidrasău 1/F, Jud. Mureș

T +40 265 311 728

F +40 265 311 729

office@nettfront.ro

www.nettfront.ro

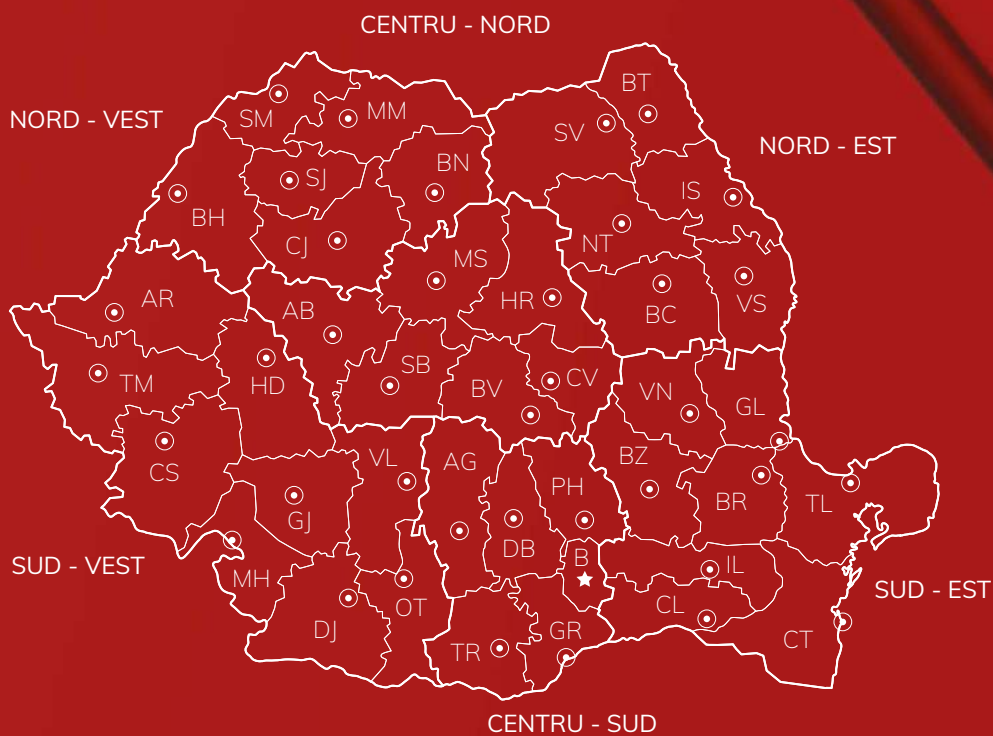

Distribuim în toată țara.

### CONTACT AGENȚI ZONALI:

vanzari.nord-vest@nettfront.ro

vanzari.centru-nord@nettfront.ro

vanzari.nord-est@nettfront.ro

vanzari.sud-est@nettfront.ro

vanzari.centru-sud@nettfront.ro

vanzari.sud-vest@nettfront.ro